



Эцсийн тайлан

“Олон суваг дамжуулах үйлчилгээ, телевиз хоорондын холболтын зохицуулалт, орлого хуваах зарчим, гэрээний нөхцлийн талаар олон улсын туршлага, зарчим судлах” сэдэвт судалгаа

2024.09.16

Агуулга

1. Судалгааны ажлын тухай	3
2. Дотоодын ТВ-үүдийн байр суурь	6
3. Олон улсын кэйс судалгаа	10
Индонез	10
Самоа	11
Фижи	11
Бутан	12
Лаос	12
Пакистан	13
Непал	13
Энэтхэг	13
Universal Services Directive	14
Их Британи	15
Мальта	16
Америкийн Нэгдсэн Улс	17
4. Тохиромжтой туршлага	20
5. Дүгнэлт ба санал	23
6. Эх сурвалжууд	29
i. Хавсралт: Асуумжийн үр дүн (нэгтгэл)	30
ii. Хавсралт: Асуумжийн үр дүн (задаргаа)	36

1. Судалгааны ажлын тухай

Судалгааны үндэслэл

Олон суваг дамжуулах үйлчилгээ эрхлэгч (ОСДҮЭ), телевиз хоорондын холболт, дамжууллын асуудлыг Өргөн нэвтрүүлгийн тухай хууль, Харилцаа холбооны тухай хууль болон тэдгээр хуулиудад заасан “Сүлжээ хооронд харилцан холболт хийх, сүлжээнд холбогдох гэрээний ерөнхий нөхцөл, орлого хуваарилах журам”, “Олон суваг дамжуулах үйлчилгээний үндсэн багцын зохицуулалтын журам” болон тусгай зөвшөөрлийн нөхцөл шаардлагуудаар зохицуулахаар заасан.

Өргөн нэвтрүүлгийн тухай хуулийн хүрээнд бий болсон телевизийн үйлчилгээ эрхлэгчдийн тусгай зөвшөөрлийн ялгаа (өргөн нэвтрүүлгийн телевиз, арилжааны телевиз)-тай байдал нь ОСДҮЭ, телевиз хооронд гэрээ байгуулах явцад гомдол, маргаан дагуулж хууль, журмын дагуу гэрээг шинэчлэн байгуулахад хүндрэлтэй асуудлуудтай тулгараад байна.

Гэвч ОСДҮЭ талаас болон тухайн телевизийн хөтөлбөрөөс шалтгаалан тусад нь гэрээ байгуулахгүй байх асуудал үүсдэг. Мөн хөтөлбөр дамжуулах гэрээний зарчмыг Өргөн нэвтрүүлгийн тухай хуулийн 20.5.3 (өргөн нэвтрүүлгийн радио, телевизүүд нь энэ хуулийн 6.1.2-т заасан үйлчилгээний үндсэн багцын өргөн нэвтрүүлгийн телевизийн үйлчилгээний орлогын 15 хувиас доошгүй хэмжээгээр өргөн нэвтрүүлгийн телевизийн үйлчилгээний хөлс авах;), 20.5.4 (бусад арилжааны радио, телевиз болон олон суваг дамжуулах үйлчилгээ эрхлэгч нь харилцан тохиролцох.) -т өргөн нэвтрүүлгийн телевизүүдийн авах хөлсийг тодорхой заасан бол арилжааны телевизүүдийн тухайд арилжааны зарчмаар харилцан тохиролцох гэж заасан байдаг.

Иймд олон улсад энэхүү асуудлыг хэрхэн зохицуулж буй туршлага, зарчмын талаар судалж, ОСДҮЭ, телевиз хоорондын гэрээний төрөл, үйл ажиллагааны онцлогийг харгалзан цаашдын зохицуулалтын оролцооны байдлыг тодорхойлох, одоогийн зохицуулж буй хууль, журам, нөхцөл шаардлагуудад өөрчлөлт оруулах санал боловсруулах хэрэгцээ шаардлага үүсээд байна.

Судалгааны аргачлал

Судалгааны мэдээллийг цуглуулж, дүн шинжилгээ хийж тайлан, саналыг боловсруулсан. Судалгааны мэдээллийг цуглуулахад дараах аргачлалыг ашигласан.

- *Хоёрдогч мэдээлэл (Desktop research):* Европын орнуудын болон АНУ-ын туршлагыг хоёрдогч мэдээлэл дээр үндэслэн цуглуулсан. Их Британий хувьд хоёрдогч мэдээллээс гадна гүнзгийрүүлсэн ярилцлагын арга ашигласан.
- *Анхдагч мэдээлэл (Асуумж):* Мэдээлэл цуглуулах зорилгоор асуумж бэлтгэж, судалгаанд оролцогчдод хандсан боловч улс орнуудын зах зээлийн оролцогчдын нөхцөл байдал, нэр томъёо, судалгаанд

оролцогчдын туршлага зэргээс хамаарч асуумжийн үр дүнг судалгаа, мэдээлэлд ашиглах шаардлагагүй гэж үзсэн. Иймээс асуумж нь гүнзгийрүүлсэн ярилцлага хийх удирдамж маягаар ашиглагдсан.

- *Гүнзгийрүүлсэн ярилцлага (Дотоод):* Дотоодын зах зээлийн оролцогчидтой гүнзгийрүүлсэн ярилцлага хийж, тулгамдаад буй асуудлуудыг илрүүлсэн. Дотоодын зах зээлийн оролцогчдоос харьцангуй зөв сонголт хийсэн нь тэдний санал хэт нэг талыг бариагүй, бодлоготой байснаас ажиглагдана.
- *Гүнзгийрүүлсэн ярилцлага (Гадаад):* Гадны туршлага, тэр тусмаа Ази-Номхон далайн орнуудын туршлагыг гүнзгийрүүлсэн ярилцлага аргаар судалсан. Судалгааны хувьд зорилгоо биелүүлсэн боловч хэд хэдэн хүндрэл байсныг энд дурдах нь зүйтэй болов уу.
 - Зах зээлийн ерөнхий нөхцлийг бүгдийг нь мэддэг эх сурвалж, судалгаанд оролцогч олоход хүндрэлтэй байлаа. Ялангуяа томоохон улсуудын хувьд маш олон кэйс байдаг, тэр бүхнийг нэг хүн мэддэг байх боломж тун хомс байна. Жижиг орнуудын хувьд харьцангуй боломжтой байлаа.
 - Манай судалж буй асуудлын тухайд тухайн орны нөхцөл байдал нь харилцаа холбооны салбар үүсэж хөгжсөн түүх, зах зээл, технологийн хөгжил, хүн амын болон газар зүйн онцлог зэрэг олон хүчин зүйлсээс хамааралтай байдаг ажээ. Өөрөөр хэлбэл яг ижил хоёр кэйс олно гэдэг үндсэндээ боломжгүй зүйл байна.
 - Ази-Номхон далайн орнуудын төлөөлөлтэй гүнзгийрүүлсэн ярилцлага хийхэд мэдээлэл сайтай судалгаанд оролцогч олдсон ч хэлний бэрхшээл зохих ёсоор үүсэж байлаа.

Судалгааны асуудал

Судалгааны үндэслэл, хэрэгцээ шаардлага, мөн дотоодын ТВ-үүдийн байр суурь, хоёрдогч мэдээлэл дээр шинжилгээ хийж үзээд дараах асуудлууд дээрх улс орнуудын байр суурийг тодорхой болгох нь том утгаараа манай судалгааны зорилгыг биелүүлж, бидэнд үйлдэлд хөтлөхүйц хэрэгтэй мэдээлэл гаргаж өгнө гэж үзсэн.

Must-carry концепт: Улс орнууд must-carry гэдэг статусыг тодорхойлохдоо юун дээр үндэслэж байгаа. Энэ ялгаа зааг тодорхой байх нь одоо манайд үүсээд байгаа өргөн нэвтрүүлгийн болон арилжааны гэсэн хоёр лицензийн асуудлыг тодорхой болгох боломж олгоно.

Must-carry ба хөтөлбөр дамжуулах төлбөр: Дээрхтэй уялдуулаад хэрвээ must-carry статустай тохиолдолд тэр нь ОСДҮЭ-тэй тогтоох бизнес харилцаанд ямар давуу болон сул тал үүсгэж байгаа вэ гэдэг нь чухал.

Non-must-carry ба хөтөлбөр дамжуулах төлбөр: Мөн дээрхтэй уялдуулаад хэрвээ заавал дамжуулах статусгүй тохиолдолд ОСДҮЭ-тэй ямар харилцаа үүсэж байгаа вэ гэдгийг нь олж мэдэх нь чухал байв. Үүний хүрээнд агаарын давтамж

ашигладаггүй, зөвхөн кабелийн сувгуудаар гардаг суваг байдаг эсэхийг лавлах шаардлагатай байлаа.

Техник холболтын нөхцөл ба төлбөр: Дээрх тодорхойлолт, зохицуулалтууд нь телевиз болон ОСДҮЭ-ийн хоорондын техник холболт, түүний нөхцөлд ямар нөлөө үзүүлж байгааг судална.

Асуумж болон гүнзгийрүүлсэн ярилцлагыг эдгээр асуудлын хүрээнд бэлтгэн явуулсан.

2. Дотоодын ТВ-үүдийн байр суурь

Энэхүү судалгааны хүрээнд Монгол дахь өргөн нэвтрүүлгийн үйлчилгээ эрхлэгчдээс санал, хүсэлт авч албан уулзалтууд зохион байгуулж, судалгаандаа тусгав. Өргөн нэвтрүүлгийн телевизүүд олон сувгийн үйлчилгээ эрхлэгчдийн сүлжээнд сувагчлалаа холбож хөтөлбөрөө дамжуулах асуудалд дараах санал асуудлууд гарав. Үүнд:

- Өргөн нэвтрүүлгийн байгууллагууд, ОСДҮЭрхлэгчид оюуны өмчийг дээдэлж, албан ёсны зөвшөөрөлтэй бүтээл, нэвтрүүлэг нэвтрүүлэх, албан ёсны зөвшөөрөлтэй сувгуудыг дамжуулдаг байх нь энэ салбарт шударга өрсөлдөөнийг дэмжин хамгаалах, эрх тэгш байдлыг дэмжихэд чухал хүчин зүйл тул зайлшгүй анхаарах.
- Эдгээртэй холбоотой хууль, дүрэм журмуудыг эргэн харах ялангуяа хэрэгжилтийг хангуулахад Монгол Улсын Их Хурлаас “Өргөн нэвтрүүлгийн тухай хууль”-д нарийвчлан тусгаж өгөх.
- Монголын Телевизүүдийн Холбоонд харъяалагддаг тодорхой хэдэн телевизүүд нь “Өргөн нэвтрүүлгийн хууль”-аар санхүүжилт авдаг боловч, арилжааны телевизүүд нь ижил үйлчилгээний үүрэг хүлээсэн ч хамаарагдахгүй байна.
- Монголын Телевизүүдийн Холбооны үйл ажиллагаанд холбогдох эрх бүхий байгууллагууд нарийн хяналт тавих шаардлагатай.
- Арилжааны телевизийн үйлчилгээ эрхлэгч нь үзэгчдэд илүү чанартай, бүтээл, хөтөлбөрийг бүтээж, илүү олон хүн цалинжуулж, техникийн стандартын шаардлагыг хангаж холбогдох дүрэм журмыг сайн мөрдөж ажилласан хэдий ч өргөн нэвтрүүлгийн телевизийн үйлчилгээрүү шилжих ямар ч боломжгүй байдаг. Үүнд ХХЗХ хяналт тавьж өргөн нэвтрүүлгийн үйлчилгээрүү шилжих боломжийг олгодог зохицуулалт байдаггүй нь энэ салбарын хөгжил болоод өрсөлдөөнийг тодорхой хэдхэн телевизээр хязгаарлаж байна.
- Холболт болоод дамжуулалтын зардалд их хэмжээний мөнгө төлдөг. ХХЗХ зааглах цэгийн асуудалд зохицуулалт хийж өгөх ёстой. Тохиролцоо хийх ямар ч боломжгүйгээр ОСДҮЭ эрхэлж байгаа байгууллагууд нь заавал энэ шилэн кабелиар дамжуулж холбогд, бидэнд төлбөр төл гэдэг шаардлага тавьж байгаа нь телевизүүдэд хүндрэл учруулж байна. Тухайн ОСДҮЭ-ийн зааглах цэг дээр телевизийн сигналаа аваачих нь манай телевизийн үүрэг, бид өөрсдөө мэдэх байтал ямар шилэн кабелиар аваачыг хүчээр тулгах хэлбэрээр зааж өөрсдөө шийдэх боломжыг олгохгүй байгаа нь монополи байдлыг үүсгэж байна.
- Зааглах цэгээс хоёр тийшээ буюу ХХЗХ- ний харилцан холболтын журмын дагуу дата төв байгаа цэгээс хоёр тийшээ байрлаж байна гэсэн үг. Эндээс зааглах цэгийнхээ дагуу хоёр тийшээ хариуцаж байгаа мэт харагдаж байгаа боловч арилжааны телевиз нь өөрийн байрнаас ОСДҮЭ-ийн headend байгаа цэг хүртэл хариуцаж техник холболтын зардлыг

гаргаж байна. Энэ төлбөр дээрээ арилжааны телевизүүд нь ОСДҮЭ-тэй тохиролцох хэрэгтэй болдог. Харилцан холболтын төлбөр төлөхгүй, зөвхөн шилэн кабелийн түрээсээ төлье гэхэд үнэ өртөг нь өндөр хэвээрээ гардаг. Үнийн задаргаа хармаар байна гэхээр ОСДҮЭ тайлбарлаж чаддаггүй. Харилцан холболтын төлбөр гэдгийг шилэн кабелийн түрээсийн зардал гэх нэрээр солиод оруулж ирж байна. ОСДҮЭ-шилэн кабелийн холболтын цэг дээр нэг компанийг тулгадаг нь зардал ихсэхэд нөлөөлдөг.

- Дуу дүрсний дохионы чанарт ОСДҮЭ тус бүр өөр өөр түвшний шаардлага тавьдаг нь телевизийн эфирийн гаралтын түвшинд сөргөөр нөлөөлдөг.
- Орон нутгийн телевизүүд нь Юнивишн, ДДЭШ, Монгол сат зэрэг ОСДҮЭ-ийн сувгаар орон нутгийн телевизүүдийг үзэх хандалт сувгийн дарааллаас болж маш муу байдаг.
- Орон нутгийн телевизүүд орон нутгийнхаа иргэдийн мэдэх эрх, орон нутгийнхаа мэдээ, мэдээллийг авах эрхийг хангаж ажилладгийн хувьд тэдний онцлогийг холбогдох хууль тогтоомжид тодорхой тусгаж өгөх.
- Өргөн нэвтрүүлгийн үйлчилгээний хураамжтай холбоотой асуудлаар үзэгчдээс маш их гомдол ирдэг ба энэ хураамжаас орон нутгийн телевизүүд ямар ч хувь хүртдэггүй. Өргөн нэвтрүүлгийн үйлчилгээний хураамжийн хуулин дахь заалтаар МТХ-д гишүүнчлэлтэй телевизүүд МТХ-оор дамжуулан үзэгчдийн тоо хандалт зэргийг үндэслэн хуваарилна гэж заасан боловч өнөөдрийг хүртэл зөвхөн 18 телевиз л энэ хураамжийг хуваан авч байгаа нь хуулийн заалтыг ноцтой зөрчиж байгаа бөгөөд энэ асуудлаар хуулинд өөрчлөлт оруулах ажлын хэсэг ЦХХХЯ дээр 2022 оноос эхлэн байгуулагдсан боловч өнөөдрийг хүртэл ямар ч шийдэлд хүрээгүй байна. Орон нутгийн телевизүүд МТХ-той удаа дараалан уулзалт хийж зөвшилцсөний үндсэн дээр орон нутгийн телевизүүд холбоогоороо дамжуулан гишүүнчлэлтэй болсон боловч одоог хүртэл энэ хураамжаас хувь хүртэхгүй байгаа бөгөөд энэ тухайд МТХ-ны зүгээс ОСДҮЭ-д орон нутгийн үзэгчдийн тоог гаргаж өгдөггүй гэсэн тайлбар хийсээр бүтэн жилийн нүүр үзэж байна. Энэ хураамжтай холбоотой заалтыг хуулийн нэмэлт өөрчлөлтөөр шударга, тэгш байлгах агуулга болгон өөрчлөх саналыг гаргаж байв.
- *Орон нутагт өргөн нэвтрүүлгийн телевизүүдийн ЗААГЛАХ ЦЭГ нь тухайн орон нутагт байх ёстой хэдий ч ОСДҮЭ-д зөрчиж тус бүр өөрийн шилэн кабелийг телевиз болгон луу татан оруулсанаар холболттой холбоотой олон асуудлыг дагуулж байна. Тухайлбал холболтын төлбөр тооцооны өртөг өндөр байдаг нь зааглах цэгээр дамжуулан холбох бус Улаанбаатар хот дахь студи хүртэл дамжуулалтын урсгалын зардал нэрээр сар бүр 1 сая төгрөгнөөс дээш төлбөр нэхэмжилж байгаа нь орон нутгийн өргөн нэвтрүүлгийн телевизүүдэд санхүүгийн хувьд маш хүнд нөхцөл байдал үүсгэдэг.*

Дээрхийг агуулга, учир шалтгааны хувьд эмхэтгэж үзвэл дараах хэдэн асуудал дээр зангидагдана.

1. Must-carry статус гэж байгаа юу? Тэр нь ямар учиртай вэ?

Өргөн нэвтрүүлгийн 18 суваг нь хуулиараа ОСДҮЭ-чид заавал дамжуулах шинжтэй байгаа. Энэ 18 яагаад must-carry болсон шалтгаан нь өргөн нэвтрүүлгийн лицензтэй буюу өөрөөр хэлбэл РТҮС-ний сүлжээгээр орон даяар гарч байгаа, агаарын давтамж ашиглаж байгаа учир олон нийтийн өмнө хүлээсэн үүрэгтэй гэдэг санаа үйлчилж байгаа юм шиг. Гэтэл нэг талаас РТҮС-ээр 18-уулаа бүрэн гарч чадахгүй байгааг судалгаанд оролцогчид дурдаж байна. Нөгөө талаас ӨНТХ батлагдахаас өмнө ОСДҮЭ-чид техник холболтын төлбөр гэж авдаггүй байсан бол ӨНТХ батлагдаж, ӨНТ-үүд хураамж авдаг болсноор техник холболтын төлбөрөө төлөхийг шаарддаг болсон нь яг одоогийн бидний Арилжааны ТВ-үүдтэй адилхан нөхцөлд хүргэж байгаа ажээ.

Гэтэл Арилжааны ТВ-үүд техник холболтын төлбөрөө л төлчихвөл ОСДҮЭ-ийн үндсэн багц буюу basic tier үйлчилгээнд багтдаг. Өөрөөр хэлбэл зарим орнуудад байдаг Pay TV гэдэг ангилалд хамаатуулж авч үзэхэд учир дутагдалтай болдог. Энэ нь ч контент худалдан авах зэрэг үйл ажиллагаанд тодорхойгүй байдлыг үүсгэдэг байна.

Эндээс харахад одоогийн ӨНТ, АТ гэсэн ангилал нь яагаад ч must-carry, non-must-carry гэсэн ялгааг тодорхойлох аргагүй, нэг бол аль ч must-carry биш, нөгөөтэйгүүр бүгд must-carry юм шиг нөхцлийг үүсгэж байна.

Энэ нь must-carry гэдэг ойлголт бусад улсад яг ямар үзэл санааны хүрээнд тодорхойлогдож байгааг судлах үндэслэл болно.

2. Яагаад заавал энэ 18 мөнгө авдаг вэ?

Агаарын давтамж буюу улсын өмчийг ашиглаж үйл ажиллагаа явуулж байгаа гэдэг утгаараа ӨНТ-үүдийн контентийн агуулгад шаардлага тавигдаж ирсэн түүхтэй байна. Энэ нь олон нийтийн радио, телевиз үүссэн цаг үетэй зэрэгцэн хөгжиж ирсэн тул ӨНТ-үүдийг олон нийтээс татан төвлөрүүлсэн хөрөнгө болон төсвийн хөрөнгөөр санхүүжүүлдэг, төсвөөс санхүүжүүлдэггүй юм аа гэхэд дэд бүтцийн хувьд дэмжлэг үзүүлдэг загвар аль ч улсад оршин байна.

Монголын телевизийн зах зээл дээр ажиллаж байгаа ӨН, арилжааны болон орон нутгийн телевизүүд МТХ-ны хураамжийг хэрэглэгчээс авч байгаа тал дээр сөрөг байр суурь байхгүй. Гэхдээ энэ нь хэрэглэгчээс авч байгаа төлбөр үү, эсвэл ОСДҮЭ дээр ноогдуулж байгаа төлбөрийг ОСДҮЭ нь хэрэглэгчээс авч байгаа юм шиг харагдуулж байгаа юу гэдэг дээр тодорхой үзэл санааны хувьд нэгдээгүй байна.

Харин аль аль талуудын (ӨН, арилжааны болон орон нутгийн ТВ) сонирхож байгаа асуулт бол яагаад яг энэ 18 одоогийн байдлаар хамрагдаж байгаа вэ. 17 эсвэл 19 байж болох уу гэдэг асуудал сонирхолтой бөгөөд энэ асуудал төдий л тодорхой болж өгөхгүй байгаа нь шударга бус гэсэн ойлголтыг бий болгож байна. Нөгөө талаас МТХ хураамжийн орлогыг ТВ-үүдэд хуваарьлахдаа ТҮС-г

үндэслэнэ гэсэн нь өнөөг хүртэл хэрэгжээгүй байгаа нь мөн л асуудал дагуулж байгаа ажээ.

Иймээс дээр дурдсан must-carry асуудлыг хэн нь хэндээ мөнгө төлдөг вэ гэдэг талаас нь мөн лавшруулж судлах шаардлага үүсэж байна.

3. Зааглах цэгийн асуудал

Хэдийгээр одоогоор ХХЗХ-оос зааглах цэг гэдэг ойлголтоор ТВ болон ОСДҮЭ-ийн хоорондын техник холболтын асуудал дээр шийдэл, логик гаргаж өгсөн боловч тэр нь амьдрал дээр төдийлөн хэрэгжихгүй байна. Энэ нь явсаар контент, түгээлт хоёр нь аль нь хүчтэй байгаагийн асуудал болно. Өөрөөр хэлбэл одоогоор түгээлт тал нь илүү хүчтэй байгаа учир контент үйлдвэрлэгч тал өөрсдийн нөхцлөө тулган хүлээлгэх, тохиролцоо хийх боломжоор төдийлөн хомс байгаа ажээ. Гэхдээ жил ирэх тусам төлбөрийн хувьд хямдарч, арай бодит болж байгаа тухай судалгаанд оролцогчид ярьж байна. Зааглах цэг гэдэг нь бодитоор оршдог зүйл төдийлөн биш. Бодитоор оршдог байх эсэх нь эргэлзээтэй асуудал байна.

Иймээс ТВ болон ОСДҮЭ-ийн хоорондын техник холболтын хэлбэр, түүнтэй холбогдох зардлын санхүүжилтийн зарчмын асуудлыг судалгааны хүрээнд илрүүлэх шаардлагатай байна.

3. Олон улсын кэйс судалгаа

Ази, номхон далайн орнууд

Must-carry гэдэг ойлголт үндсэндээ төрийн телевиз гэдгээр тодорхойлогддог. Ер нь must-carry гэдэг зохицуулалт төдийлөн байдаггүй. Must-carry гэдэг зохицуулалт бол зах зээл талаасаа харьцангуй хөгжсөн улсад байгаа зохицуулалт болох нь анзаарагдаж байна.

Индонез

TVRI гэдэг ОНТ-ээс гадна 13 хувийн ТВ бродкастэр үйл ажиллагаа явуулдаг. Шугаман дамжуулалт DVB-T2 технологиор явж байна. 2022 оны 11 сарын 2-нд үндэсний хэмжээнд ASO (Analog switch off) болсон.

TVRI нь Үндэсний хэмжээнд 3 суваг (шугаман), бүс нутгийн хэмжээний 34 суваг (шугаман) цацаж байна.

ОСДҮЭ болон ТВ үйлчилгээ хүлээн авж буй байдлын хувьд 60% нь Terrestrial FTA DVB-T2, 10% нь Pay TV, 10% нь DTH FTA, 15% нь Аналог кабел, 5% нь OTT оператор гэсэн байна.

Индонез улс 17,000 аралтай. 83,218 тосгонтой (280 сая хүн, 73 сая өрх). Газарзүйн онцлог, хүн амын тоо, төвлөрөлөөсөө хамаараад физик кабел татдаг кабелийн оператор зах зээлд давамгайл байдалтай болоход бараг боломжгүй байна.

Must Carry гэдэг зохицуулалт албан ёсоор байхгүй боловч төв телевиз буюу TVRI болон 13 үндэсний хэмжээний бродкастэр нь de facto must carry болдог. Гэхдээ TVRI-ийг кабелийн сувгууд авч дамжуулахад үнэгүй бол судалгаанд оролцогчийн хэлснээр MNC-ийн мэдлийн сувгийг дамжуулахын тулд кабелийн операторууд мөнгө төлдөг, тэр нь цэвэр хоорондын гэрээгээр зохицуулагддаг байна.

MNC гэдэг нь 13 үндэсний хэмжээний сувгийг ажиллуулдаг 4 группын нэг. MNC нь үндэсний хэмжээний 4 суваг, Transcorp үндэсний хэмжээний 4 суваг, бусад сувгийг EMTech групп гэх мэт томоохон компаниуд эзэмшдэг. Үүнээс гадна MNC групп нь интернэт, IPTV үйлчилгээ, хиймэл дагуулын үзүүлдэг компани мөн эзэмшдэг бол, Transcorp-ийн хамааралтай компани интернэт, хиймэл дагуулын кабелийн үйлчилгээ эрхэлдэг.

Техник холболт ба зааглах цэгийн тухайд дээр дурдсанаар TVRI-аас гадна үндэсний хэмжээнд цацдаг 13 суваг байдаг бол орон нутгийн шинжтэй мянга, мянган телевиз ажилладаг. Үүнийхээ хэрээр мянга мянган кэйс байж таарах бөгөөд энэ бүхэн өөрсдийн тохиролцоогоор (private agreement) зохицуулагддаг, судалгаанд оролцогчийн мэдлэгийн хүрээнд бол төрөөс зохицуулсан зүйл байхгүй гэсэн.

Самоа

Самоа улс нь 202,000 орчим хүнтэй (Дархан+Эрдэнэт). Газар нутгийн хэмжээ нь 2,800 км.кв орчим (Говьсүмбэрийн хагас). Хоёр том арлыг тойрсон хэдэн жижиг арлууд дээр 300 гаруй тосгодоод амьдардаг. Өөрөөр хэлбэл Самоа нь жижигсгэсэн Улаанбаатар.

Судалгаанд оролцогчийн мэдээлснээр дотоодын 9 сувагтай гэсэн боловч мэдээллийг шалгахад 5-аас бусад сувгийн мэдээлэл олдоогүй. Юутай ч засгийн газрын ажиллуулдаг 1, сүмийн ажиллуулдаг 1 суваг бусад нь хувийн, арилжааны сувгууд байна. Өөрөөр хэлбэл дотоодын 3-6 арилжааны суваг байдаг.

Самоа улс нь арлуудаас тогтдог учир аналог кабелийн үйлчилгээ төдийлөн явцтай байгаагүй. Хиймэл дагуулын кабелийн үйлчилгээ хамгийн тохиромжтой байсан. Одоогоор ихэнх айл хиймэл дагуулын кабелиар эсвэл шууд FTA үйлчилгээ хүлээн авч үздэг. Нийт ОСДҮ хэрэглэгчийн дор хаяж 50% нь хиймэл дагуулын кабелийн үйлчилгээ авдаг. Тэрийг нь Digicel Samoa (ОУ компани, үүрэн телефоны үйлчилгээтэй) ажиллуулдаг.

Digicel Samoa сүлжээгээр гарахын тулд хувийн ТВ-үүд мөнгө төлдөг тухай судалгаанд оролцогч дурдсан. Хэр их мөнгө төлдөг нь хоорондын гэрээгээр тохиролцдог. Үүнийг зохицуулсан тодорхой зохицуулалтын талаар мэдэхгүй байна (3-6 телевиз л байгаа).

Сүүлийн үед гарч ирж буй IPTV болон OTT үйлчилгээ энэ давамгайл байдлыг аажмаар үгүй хийж байгааг хэлж байна.

Самаогийн төрийн телевизийг Харилцаа холбооны яам нь ажиллуулдаг, дамжуулах сүлжээг Дэд бүтцийн яам нь хариуцдаг.

Фижи

Фижи улс нь 900,000 орчим хүнтэй. 200,000 өрхтэй. Газар нутгийн хэмжээ нь 18,000 км.кв (Говьсүмбэр х3). Хоёр том арал, маш олон жижиг арлуудаас бүрддэг.

Дотоодын том 3 телевизийн сувагтай. Эхэндээ төрөөс нэгийг нь дэмждэг байж байгаад одоо бол 3-уулаа төсвөөс дэмжлэг авч байгаа.

Бараг 98% terrestrial сүлжээтэй. Иргэд түүгээрээ хүлээн авч үздэг. Кабелийн үйлчилгээ, хиймэл дагуулын кабелийн үйлчилгээнүүд байдаг ч тэр нь төдийлөн түгээмэл биш. Мөн үүрэн телефоны үйлчилгээ үзүүлдэг компаниуд, ТВ ажиллуулдаг компаниуд нь давхар ОСДҮЭ ажил хийдэг.

Ард иргэддээ ОСДҮ-г илүү үр дүнтэй хүргэх зорилгоор тус улсын засгийн газраас Walesi гэдэг үйлчилгээг нэвтрүүлсэн. Digital terrestrial broadcast system гэдэг технологиор ажилладаг. Айлууд set-top-box нэг удаа аваад л болдог. Хамгийн гол нь Walesi гэдэг апп байдаг (Play store дээр 500к+ таталттай байна). Ингээд Фижигийн бүх суваг Walesi-аар дамжих бөгөөд тэр нь үнэ төлбөргүй

байхаар зохицуулсан. Walesi-ийн өдөр тутмын үйл ажиллагааг төв телевизээ ажиллуулдаг Fijian Broadcasting Corporation хариуцдаг.

Бутан

Бутан улс 800,000 орчим хүн, 200,000 орчим өрхтэй. 900 тосгонтой. Газар нутгийн хэмжээ нь 38,394 км.кв (~Сэлэнгэ аймаг). Ерөнхийдөө уулан дунд амьдардаг.

Төв телевизээс өөр ТВ үндсэндээ байдаггүй. Уулархаг нутаг учир төв телевиз нь хуучин хиймэл дагуулаар дамжуулан дахин дамжуулах станцуудаар сүлжээгээ цацдаг байсан. Одоо тэр хиймэл дагуулын төлбөрөө хэмнэхийн тулд MSO гэдэг байгууллагатай хамтраад шууд газрын сувгаар шийдсэн.

MSO гэдэг нь Бутан 100+ кабелийн операторуудын нийлж байгуулсан зааглах цэг. Төв телевизийн мастер контролоос шууд шилэн кабелиар MSO (Multi-service operator) руу холбогддог. MSO-оосоо яаж авах нь кабелийн операторуудын өөрсдийн асуудал болсон. MSO нь одоо бол ашигтай ажиллаж байгаа, мөнгө хийж байгаа. Одоогоор төв телевиз, MSO хоёр хоорондоо ямар нэгэн төлбөр төлдөггүй. “Харин хувийн ТВ гараад ирвэл мөнгө нэхэх юм шиг байгаа юм” гэж байв.

Одоогоор өрхүүдийн 90% нь ямар нэг кабелийн үйлчилгээ авч байгаа, 10% нь DTH буюу хиймэл дагуулаар явж байгаа. Гэхдээ энэ DTH үйлчилгээнд зориулсан хиймэл дагуулын үйлчилгээг Энэтхэгээс үнэ төлбөргүй үзүүлдэг.

Лаос

Лаос улс 7.6 сая хүн, 1.6 сая өрхтэй. 10,000 гаран тосгонтой. 236,800 км.кв газар нутагтай (Монголын 1/6). Далайд гарцгүй. Энэ улсын зах зээлийн онцлог нь гэхдээ газарзүйн байршлаасаа илүү улс төрийн түүхтэй нь холбоотой.

Лаос улс одоо ч гэсэн коммунист улс гэж судалгаанд оролцогч тодорхойлж байна. Хувийн ТВ-үүд гэж байгаа. Гэхдээ цензур өндөртэй учраас дуу хөгжим, спорт, энтертайнмент чиглэлийг чухалчилдаг. Гол ТВ-үүд нь бүгдээрээ төрийн өмчтэй, төрийн хатуу хяналтанд үйл ажиллагаа явуулж байна.

ОСДҮЭ-ийн хувьд нөхцөл байдал мөн ижил. Үндсэн том үйлчилгээ эрхлэгчид нь төрийн өмчит. Ер нь медиа зах зээл, орон зайнд төрийн оролцоо маш өндөр. Телевиз болон ОСДҮЭ аль аль нь харилцаа холбооны яамны хяналтанд үйл ажиллагаа явуулж байна.

Гэвч нөхцөл байдлыг өөрчилсөн гол өөрчлөлт интернэт, 4G үйлчилгээ нэвтэрч эхэлснээр өрнөсөн. Одоогоор 95% гар утастай, 5G үйлчилгээ нэвтэрч байгаа. 2013 онд интернэт хэрэглээ нэмэгдэж, ухаалаг утас олноор барьж, сошиал медиа хөгжсөнөөр тэсрэлт болсон. Жинхэнэ private media тэр орон зай дээр л байдаг. Facebook, Youtube хэрэглээ маш их байгаа.

Пакистан

Пакистан 241 сая хүнтэй. 32 сая өрхтэй. 50,000 гаран тосгонд амьдардаг. Газар нутгийн хувьд 881,913 км.кв (Монголын 1/2). Цөмийн зэвсэгтэй, мусульман шашинтай улс.

100 гаруй дотоодын ТВ үйл ажиллагаа явуулдаг (142 хиймэл дагуулын ТВ лиценз хүчинтэй байгаа).

Монголд болж байсан нарийн ширийн асуудлууд энд ч болж байгаа нь ажиглагдсан. Судалгаанд оролцогчийн хэлснээр ОСДҮЭ нь томорч, хүчийг авсан. Иймээс улс төрийн нөлөө нь ТВ тал дээр нь орж чадахгүй бол ОСДҮЭ дээр ордог болсон. Жишээ нь, дургүй сувгийнхаа байршлыг өөрчлөөд бүр хойшоогоо тавьсан, бүр гарахыг нь болиулсан зэрэг тохиолдол бий ажээ.

Интернэт нэвтрэлт сайжирч, ОТТ үйлчилгээ нэвтэрснээр нөхцөл байдал өөрчлөгдөж байгаа. Гэхдээ л кабел операторууд нөлөөтэй хэвээр байна.

Зааглах цэгийн хувьд телевизүүд “provides receivers to the cable operators for the downlink of their transmission signal” хариуцдаг. Цаашаа яаж дамжуулахыг нь кабелийн операторууд өөрсдөө мэднэ. Бродкаст хийдэггүй, зөвхөн кабелийн оператороор гардаг ТВ гэж байдаг уу гэхэд байхгүй гэж хариулсан.

Непал

Непал 30 сая орчим хүн, 5.5 сая орчим өрхтэй. 36,000 тосгонд амьдарна. 147,516 км.кв газар нутагтай (Монголын 1/10).

Улс даяар цацагддаг 60 орчим ТВ байна. Өрхүүдийн хувьд ТВ хүлээж авах үндсэн хэрэгсэл нь ОСДҮЭ-ийн үйлчилгээ байна. DTH, DTV, MMDS, Cable, IPTV гэсэн лицензүүд олгогддог. IPTV технологи гарч ирснээр ISP-үүд кабелийн үйлчилгээ үзүүлэх болсон.

Непалд үндэсний, олон нийтийн бродкастэр 2 л байдаг. Бусад нь хувийн юм уу, community байна. Кабелийн операторууд нь бүгд хувийн бизнес байдаг. Олон нийтийн бродкастэр нь ОСДҮЭ-ээс мөнгө авдаггүй. Харин бусад ТВ-үүдэд кабелийн операторууд нь мөнгө өгч контентийг нь авдаг. Хэдийг төлдөг нь тэдгээрийн хоорондын хэлэлцээрээс хамаардаг.

Непал улсын хувьд ТВ үйл ажиллагаа эрхлэх лицензтэй байна гэдэг нь шууд must-carry гэсэн үг болно.

Энэтхэг

Асар их хүн амтай, маш том газар нутагтай улс. Монгол Улстай харьцуулахын аргагүй. Тэр хэрээрээ маш олон кэйс энд байна. Судалгаанд оролцогчийн хувьд Doordarshan TV-д сэтгүүл зүйн чиглэлээр ажилладаг хүн байв.

Кабелийн үйлчилгээ ер нь унаж байгаа, IPTV илүү сонирхолтой болж байгаа. Must-carry сувгийн хувьчд төрийн мэдлийн ТВ-үүд гэж шууд ойлгогддог. Төрийн мэдлийн ТВ-үүд заавал гарч байх ёстой. Интернэт нэвтрэхийн хэрээр ОТТ

үйлчилгээ газар авч, одоогоор Netflix гэх мэт гадны, Zee гэх мэт дотоодын OTT үйлчилгээний хэрэглэгч нийлээд 100 сая давсан байна.

Doordarshan ТВ-ээс олон нийтэд эфирээ хүргэх олон янзын арга хэрэглэдэг. Үүний нэг нь DD Free Dish байдаг. Нэг удаа set-top-box худалдаж аваад хязгааргүй хэрэглэдэг үйлчилгээ байна. Одоогоор 50 сая өрх энэ үйлчилгээг авч байна. Энэ том газар нутагтай, олон хүнтэй газарт аль болох олон аргаар л хүндээ хүрэхийг эрмэлзэж байгаа ажээ.

ТВ болон ОСДҮЭ хоорондын техник холболтын асуудлаар сайн мэдээлэл байхгүй ч сувгийн дугаарлалтын асуудал дээр ТВ-үүд ОСДҮЭ-д мөнгө төлөх тохиолдол байдаг болохыг судалгаанд оролцогч хэлж байв.

Европын орнууд

Зах зээл дээрх мөнгөний хэмжээ том. Харьцангуй бага газар нутагтай. Хөгжил өндөр. Must-carry суваг нь үндсэн концепттой бөгөөд Европын Холбооноос гаргасан Universal Services Directive-д тусгасан байдаг. Өөрөөр хэлбэл бидний судалж буй асуудлыг Европын Холбоонд логик гаргалгаатайгаар шийдэхийг оролдсон. Universal Services Directive болон түүний хэрэгжилтийн асуудлыг судлах нь Европын Холбооны улсуудыг хамрахаас гадна манай асуудлуудыг олон талаас нь харах боломж олгож байгаа юм.

Universal Services Directive

Энэ зааварчилгаа нь 2002 онд Европарламенттаас харилцаа холбооны цахим сүлжээ, үйлчилгээний нийтлэг үйлчилгээ, хэрэглэгчийн эрхийн асуудлыг хамран батлагдсан. Тус зааварчилгааны 31-р зүйлд 'Must carry' статусын тухай дэлгэрэнгүй зааж өгсөн байна.

Тус зааварчилгаагаар must carry үүрэг нь зөвхөн нөлөө бүхий олон хэрэглэгчтэй (significant number of end-users) ОСДҮЭ-д үйлчлэх, нөгөө талд тодорхой заасан Ерөнхий Сонирхлын (General Interest) телевизүүдэд үйлчилнэ гэж заасан байдаг. Үүнтэй холбоотойгоор, голдуу төлбөр мөнгөний асуудалтай холбоотойгоор шүүхийн маргаанууд хэд хэд үүсэж байжээ.

Ер нь must-carry гэдэг асуудал кабелийн үйлчилгээтэй холбогдож үүссэн түүхтэй. Харин Кипр, Грек, Итали зэрэг кабелийн үйлчилгээ өндөр хөгжөөгүй газруудад бол энэ асуудал нэг их гараагүй. Өөрөөр хэлбэл Грек, Кипр, Люксембург, Итали улсуудад must-carry гэдэг дүрэм хэрэгжээгүй. Хорват, Грек улсуудад заавал дамжуулах сувгийн шаардлага гэж байгаа ч түүнд нь нийцсэн суваг байхгүй байна.

Европын холбооны хувьд must-carry сувгийн үзэл баримтлалыг тодорхойлохдоо бизнесийн хүчин зүйлсийг авч үзсэн. Хэрэв ОСДҮЭ (cable, DTT, satellite, IPTV зэрэг харилцаа холбооны сүлжээг нийлүүлэгч) тодорхой сувгуудыг заавал дамжуулах үүрэг хэрэгжүүлэх нь тодорхой зардал, чирэгдэл үүсгэнэ. Нөгөө талаас заавал дамжуулагдах ёстой учраас ОСДҮЭ-д контентоо

заавал хүргэх ёстой, үүнтэй холбоотой үүсэх зардлыг бродкастэр өөрөө хариуцах ёстой гэж үзвэл мөн л зардал, хүндрэл үүснэ.

Ерөнхийдөө must-carry статусын хувьд бродкастэр нь хөтөлбөр нийлүүлсний төлбөр гэж авахгүй, ОСДҮЭ нь заавал дамжуулсны хариуд төлбөр авахгүй гэсэн зохицуулалт үйлчилж байна.

Гэхдээ оюуны өмчийн асуудал бусад хуулинд мөн хамаардаг учир улс улсын онцлог өөр болж байна. Германд бродкастэр тал оюуны өмчийн төлбөр гэж авдаг, нөгөө талд ОСДҮЭ нь дамжуулалтын хөлс гэж авдаг бол Латвид оюуны өмчийн асуудал must-carry статустай тохиолдолд үйлчлэхгүй заасан байна.

Ер нь must-carry зохицуулалтанд зардлын асуудлыг тусгаагүй тохиолдлууд олон. Австрид ОСДҮЭ нь “эдийн засгийн хувьд ноцтой хүндрэл гарахгүй тохиолдолд” ORF-г дамжуулна гэж заасан. Мөн шаардлагатай төлбөрийн хэмжээг KommAustria тодорхойлж өгнө гэсэн.

Германд ОСДҮЭ-ид хөтөлбөр дамжуулсны төлөө төлбөр авдаг байжээ. Олон нийтийн телевизүүд нь дамжуулалтын төлбөрөө төлөх, төлөхгүй эсэх нь мөн л маргаан дагуулсан асуудал. Ингээд 2012 онд ARD, ZDF хоёр ТВ сувгуудын дамжуулалтын төлбөр төлж байх гэрээгээ 2012 онд цуцлахад Kabel Deutschland, Unitymedia нар төлбөр авна гэж шүүхдсэн боловч амжилт олоогүй.

Эстонид мөн ижил асуудал үүсэж байсан байна. Эрх зүйн үндэслэлийн хувьд 2013 онд “FTA телевизүүд кабелийн операторуудад төлөх дамжуулалтын төлбөр боломжийн (бага) байхыг шаардах эрхтэй” гэж нэмэлт оруулсан байдаг. Гэхдээ энэ төлбөрийг хэрхэн тооцох талаар нарийвчлан тусгаагүй болохоор арилжааны бродкастэрууд болон ОСДҮЭ-ийн хоорондын хэр их төлбөр төлөгдөх ёстой тухай асуудлыг тодорхой болгож чадаагүй юм.

Францын хувьд IPTV болон кабелийн операторууд дотоодын олон нийтийн сувгуудыг үнэ төлбөргүй дамжуулах ёстой гэсэн шаардлага нь үндсэн хуулийн цэц дээр очсон. 2016 оны 3-р сард Францын Үндсэн Хуулийн Цэцээс энэ шаардлага нь Үндсэн хуульд нийцэж байна гэж шийдвэрлэжээ. Гэхдээ шүүхээс зардлын хувьд “энэхүү шаардлага нь өргөн нэвтрүүлгийн үйлчилгээ эрхлэгчийн хөтөлбөрийг тээвэрлэж, хэрэглэгчид хүргэх тухайд хамаарахаас бус түүнтэй холбогдон үүсэх холболтын болон барилгын ажилд хамаарахгүй. Мөн хөтөлбөрийг дижитал хэлбэрт шилжүүлэхтэй холбоотой зардал нь заавал дамжуулах үүрэгт хамаарахгүй” гэж шийдвэрлэсэн байна.

Их Британи

Монгол дахь нөхцөл байдлыг тайлбарлахад “ийм юм болж байсан” гэсэн ганц тохиолдол нь Их Британи байлаа. Их Британийн хувьд Virgin Media-ийн үед ийм асуудал үүсч байсан байна.

Их Британи нь бродкастинг гэдэг зүйл үүссэн, өөрсдөө томоохон үйлдвэрлэгч улс. Зурагтаа ч хийдэг. Ихэнх улсуудад бродкастинг дөнгөж эхэлж байхад бараг

99.9% terrestrial сүлжээ татсан, тэрэн дээрээ multiplex гэдэг аргаар олон суваг дамжуулаад эхэлсэн байсан.

Virgin media анх байгуулагдахад “өрх бүрийг дайрч өнгөрнө” гэсэн уриатайгаар ирсэн. Нээрээ л өрх бүрийг “дайраад өнгөрсөн” гэжээ. Өөрөөр хэлбэл аналог кабелийн үйлчилгээ анх нэвтрэхэд энэ нь UK зах зээл дээр явцгүй гэж харж байсан, тийм л байсан. Virgin media нь Telewest, NTL гэдэг хоёр том компани нэгдэж байгуулагдсан, тэр хоёр том компанийн мөнгийг кабелийн үйлчилгээ нэвтрүүлэхэд зарцуулсан. Үнэхээр том компани тулдаа тэр буруу стратегийг даваад гарсан.

Интернэт гарч ирснээрээ кабелийн үйлчилгээ үндсэндээ явцгүй болсон ч Virgin media компанийг аварсан. Одоо бол Freeview гэдэг концепт руу шилжиж байна. Freeview гэдэг нь DTT үйлчилгээ. Digital UK гэдэг компани ажиллуулдаг. Энэ компанийг BBC, ITV, Channel 4, Channel 5 хамтран эзэмшдэг.

Мальта

Мальта улс нь 500,000 орчим хүнтэй. Газар нутгийн хувьд Монгол улсын нэг аймгийн төвийн нутагтай тэнцэнэ. Иймээс жижигсгэсэн Улаанбаатар гэж үзэж болно. Харьцангуй жижиг улс бөгөөд зах зээл нь харьцангуй цэгцтэй зохион байгуулагджээ. Мальта улсын жишээ нь Европын Холбооны Universal Services Directive нэг улс дээр хэрхэн хэрэгжсэний маш энгийн бөгөөд ойлгомжтой жишээ юм.

Мальта улсад үндсэн гурван байгууллага ОСДҮЭ-ийн статустай ажилладаг. Эдгээр нь Public Broadcasting Services Limited төрийн өмчит компанийн ажиллуулдаг DTT сүлжээ, Melita компанийн ажиллуулдаг digital cable, GO компанийн ажиллуулдаг IPTV+DTT сүлжээ. Melita зах зээлийн 60%-г эзэлдэг бол GO нь зах зээлийн 40%-ийг эзэлнэ.

Мальта улсад 10 орчим дотоодын ТВ суваг (local TV channel) бий. Эдгээрт must-carry статус өгөх эсэхийг MCA шийдэж байна. Үүний үндсэн шалгуур нь Ерөнхий Сонирхлын буюу General Interest хөтөлбөр гаргадаг байх гэж шалгуур. Өөрөөр хэлбэл арилжааны хувьд ашигтай байх чиглэлд анхаарах нь олон нийтийн, үндэсний гэсэн зарим агуулгыг орхигдуулах эрсдэлтэй гэсэн үндэслэл, логик дээр тулгуурладаг. Энэ статусаа 3 жил тутам үнэлж байхаар тогтсон байна.

Нөгөө талд must-carry статусыг хэрэгжүүлэх ёстой кабелийн операторуудад шалгуур тогтоосон. Өөрөөр хэлбэл бүх кабелийн оператор must-carry статусыг мөрдөх шаардлагагүй юм. Үүнд нөлөө бүхий олон хэрэглэгчтэй (significant number of end-users) бол must-carry статусыг хэрэгжүүлнэ гэж заасан. Энэ шалтгаанаар 2013 онд аналог кабелийг must-carry хэрэгжүүлэх чөлөөлсөн байна. Мөн энэ шалтгаанаар буюу нөлөө бүхий олон хэрэглэгчтэй биш гэсэн шалтгаанаар ОТТ үйлчилгээ одоогоор must-carry шаардлагад хамаарахгүй байна.

Эдгээр асуудлын хүрээнд must-carry статусыг хэрэгжүүлэхтэй холбоотойгоор ТВ болон ОСДҮЭ нар нэг нэгэндээ төлбөр төлөх эсэх асуудлыг эргэн харж,

кабелийн операторууд нь эцсийн хэрэглэгчээс төлбөр авдаг, must-carry суваг байршуулснаар техникийн ачааллын хувьд асуудал гарахгүйн дээр олон суваг санал болгох тусам бизнес утгаараа сайн учир must-carry хэрэгжүүлснийхээ төлөө төлбөр авах шаардлагагүй. ТВ-үүд нь зөвхөн арилжааны чиглэлийг барихаасаа илүү Ерөнхий Сонирхлын гэсэн чиг үүргийг хүлээж байгаа учир төлбөр төлдөг ч, авдаг ч байх нь зохимжгүй гэж дүгнэсэн.

Мальта улсын хувьд зөвхөн кабелийн сувгаар гардаг сувгууд байдаг. Гэхдээ тус сувгуудыг Melita, GO гэдэг хоёр кабелийн оператор өөрсдөө ажиллуулдаг. Үүний хүрээнд Melita-ийн сувгууд зөвхөн Melita-аар, GO-ийн сувгууд зөвхөн GO-өөр гардаг байна.

Америкийн Нэгдсэн Улс

АНУ-д бродкастэр болон кабелийн операторын харилцаа үндсэндээ 1934 оны Харилцаа Холбооны тухай хууль, түүний 1984, 1992, 1996 оны нэмэлт өөрчлөлтөөр зохицуулагдаж байна. Үүний хүрээнд FCC хяналт тавьж ажилладаг.

АНУ нь муж улсуудаас бүрддэг, муж улсууд тус бүр өөрсдийн гэсэн зохицуулалт, хуультай байдаг. Тиймээс Холбооны хэмжээнд логигоор ерөнхий концепт, логигоор зохицуулах оролдлого хийсэн нь харагддаг. Энэхүү логигоор манайд үүсээд буй асуудалд хандах нь зарим асуудлыг шинээр харах давуу тал олгож байна.

Кабелийн оператор үйл ажиллагаа эрхлэхдээ аль зах зээл дээр ажиллахаа тодорхойлно. АНУ нь газар нутаг, суурьшил, тэдгээрийн хүн амын ТВ үзэлтийн онцлогоос хамаараад Designated Market Area буюу зах зээлийн бүсчлэлд хуваасан байна. Улмаар ОСДҮЭ зөвшөөрлийг тухайн бүст буюу зах зээл дээр ажиллах эрх маягаар олгоно. Энэ нь бродкастэруудын тухайн бүс нутагт дамжуулах эрхтэй харилцан уялдана. Үүний тодорхойлолтонд АНУ-ын телевиз үзэлтийн судалгааны компани болох Nielsen оролцдог.

Кабелийн үйл ажиллагааг муж бүрт өөр өөрөөр зохицуулсан байдаг. Массачусетс мужийн хувьд кабелийн үйл ажиллагааны зохицуулалтыг хариуцахаар байгуулагдсан мужийн хороо, зөвлөл ажилладаг. Аляска, Коннектикут, Делавэйр, Нью Жерси зэрэг мужуудын хувьд эрх бүхий байгууллага нь дэд бүтцийн олон нийтийн зөвлөл гэдэг илүү өргөн асуудал хариуцсан байгууллага байна. Хавай мужид бол кабелийн операторын зохицуулалтын асуудал нь Худалдаа, Хэрэглэгчийн Асуудал эрхэлсэн яам байна. Үүнээс гадна хотын кабелийн хороо, хотын иргэдийн хурал гэх мэт байгууллагууд шууд хариуцаж байдаг. Эдгээрийг нийтэд нь “дотоодын франчайз олгох газар” гэж хуулинд тодорхойлсон.

Харилцаа холбооны тухай хуулиар (Холбооны хэмжээнд) кабелийн оператор нь франчайзгүйгээр, өөрөөр хэлбэл “дотоодын франчайз олгох газар”-аас зөвшөөрөл авахгүйгээр үйл ажиллагаа явуулж болохгүйг заасан. Дотоодын франчайз олгох газар нь эрх мэдлийнхээ хүрээнд франчайз буюу тусгай

зөвшөөрөл олгох боловч онцгой эрх олгохгүй, мөн тусгай зөвшөөрлийн хүсэлтийг шалтгаангүйгээр гацаахгүй зэрэг заалтыг хуулиар зохицуулсан байна.

1992 онд оруулсан нэмэлт өөрчлөлтөөр телевиз болон ОСДҮЭ-ийн хооронд хамтын ажиллагааны зарчмыг суулгаж өгсөн. Үүний хүрээнд дотоодын арилжааны бродкастэр болгон “must-carry” болон “дамжуулах зөвшөөрөл” гэсэн хоёр нөхцлөөс сонгож, тухайн нэг зах зээл дээр ажиллаж байгаа ОСДҮЭ-дэд санал болгох ёстой.

Must-carry/Дамжуулах зөвшөөрлийн нөхцлийн сонголтыг 3 жил тутам хийнэ. Анхны сонголт 1993 оны 6-р сарын 17-нд болсон. Эндээс 3 жил тутам явагдсаар сүүлийн сонголтын хэрэгжилт 2024 оны 1 сарын 1-ээс эхэлсэн байна.

Must-carry: Хэрэв дотоодын арилжааны телевиз must-carry статусыг сонговол тус зах зээл дээр байгаа ОСДҮЭ-ээр бүгдээр нь гарах эрхтэй гэж ойлгож болно. 12 сувгаас олон суваг дамжуулдаг ОСДҮЭ бүр хүчин чадлынхаа 1/3-г must-carry нөхцөлд зориулах ёстой гэдгийг хуулиар заасан. Жишээ нь хэрэв кабелийн систем 60 суваг гардаг бол 20 суваг нь заавал must-carry байх ёстой. Хэрэв тухай зах зээл дээр 25 суваг must-carry нөхцлийг сонгосон бол ОСДҮЭ өөрөө мэдэн 20-ийг нь сонгож болно. Хэрэв 15 суваг must-carry нөхцөл сонгосон бол 15-ууланг нь дамжуулах үүрэгт болно гэсэн үг. Must-carry нөхцлөөр явж байгаа суваг нь өөрийн сувгийн дугаарлалтыг ОСДҮЭ-ээс шаардах эрхтэй байдаг.

Эндээс үзэхэд must-carry нөхцөл нь тодорхой хэмжээний давуу эрх эдлэх мөртлөө эргээд заавал дамжуулагдана гэсэн үг биш болж байна.

Дамжуулах зөвшөөрөл: ОСДҮЭ нь телевизийн сувгийг ямар нэгэн дамжуулах зөвшөөрөлгүйгээр дамжуулах хориотой. Must-carry нөхцөл сонгосон телевиз нь энэ дамжуулах зөвшөөрлөө нээлттэй өгсөн гэсэн үг гэж ойлгогдоно. Тиймээс “дамжуулах зөвшөөрөл” нөхцлийг сонгосон тохиолдолд кабелийн оператор тус сувгийг дамжуулъя гэвэл ямар нэг байдлаар зөвшөөрлийг нь авах ёстой. Телевиз болон ОСДҮЭ-ийн хоорондын тохиролцоо нь цэвэр талуудын хоорондын асуудал бөгөөд шаардлагатай тохиолдолд ямар нэг төрлийн төлбөр хийгдэнэ. Энэ нь мөнгөн төлбөр, нэмэлт суваг гаргах эрх, ТВ-ийн талаас бол зар сурталчилгааны цаг гэх мэт байж болно.

Дамжуулах зөвшөөрлийн гэрээний нөхцлийг дээр дурдсаны адил 3 жил тутам шинэчилнэ. 3 жилийн хугацаа дуусахаас өмнө дараагийн нөхцлөө шинэчилж чадвал ОСДҮЭ-ээр тухайн суваг саадгүй үргэлжлэн гарна. Харин тухайн хугацаанд харилцан тохиролцож шийдвэрт хүрж чадаагүй бол ОСДҮЭ нь тухай сувгийг гарахыг зогсоох ёстой.

Үүний хүрээнд FCC-ээс ийм шалтгаанаар ОСДҮЭ-ийн хэрэглэгч аливаа сувгийг үзэх боломжгүй болсон бол хэрхэн хүлээн авч үзэх вэ гэдэг тал дээр зөвлөмж гаргасан байна. Үүндээ 3 боломжийг дурдсан нь:

- Агаарын давтамжийн хүлээн авагч ашиглан бусад бродкасттай хамт хүлээн авч үзэх. Үүний тулд Digital TV, эсвэл конвертортой байх хэрэгтэй.
- Тус суваг гарч байгаа өөр ОСДҮЭ ашиглах (Тэгэхдээ тус суваг нь өөр ОСДҮЭ-ийн үйлчилгээнд мөн байгаа эсэхийг нягталж үзэх)
- Интернэтээр дамжуулж байгаа эсэхийг шалгаж үзэх гэсэн байна.

Энэ нь эргээд бидний эрэлхийлж буй зааглах цэгийн асуудал АНУ-ын хувьд ямар байдлаар шийдэгдсэн бэ гэдэгт хөтөлж байна.

FCC-ээс үндсэндээ гурван төрлийн лиценз олгодог. Ингэхдээ 8 жилийн хугацаагаар олгоно. Нөхцөл шаардлагаа хангаж ажилласан бол сунгадаг. Лиценз эзэмшигч нь агаарын долгион ашиглаж байгаагийн хувьд лицензийн нөхцөл шаардлагын дагуу ашиглаж байгаа тухайгаа тайланг улирал тутам олон нийтэд танилцуулж байх үүрэгтэй.

Commercial station: Арилжааны телевизийн станц буюу зар сурталчилгааны орлогод суурилан үйл ажиллагаа явуулдаг этгээд.

Non-commercial educational station: Сонсогч, үзэгчдийн хандив, захиргааны санхүүжилт зэргээр үйл ажиллагааны зардлаа нөхдөг газар. Үүнээс гадна ашгийн төлөө байгууллагаас хандив авч болох бөгөөд түүнийгээ зохистой байдлаар зарлан, сурталчилж болно гэж заасан.

Low-power television station: Тодорхой хүрээлэл буюу community-д үйлчлэл зорилготой бага зардлаар босдог, үйл ажиллагааны зохицуулалтын хувьд харьцангуй уян хатан.

Харин дотоодын ТВ-ийг ОСДҮЭ хүлээн авч дамжуулах холболтын схемийн бүдүүвч зургийг дараах байдлаар зурсан байна.

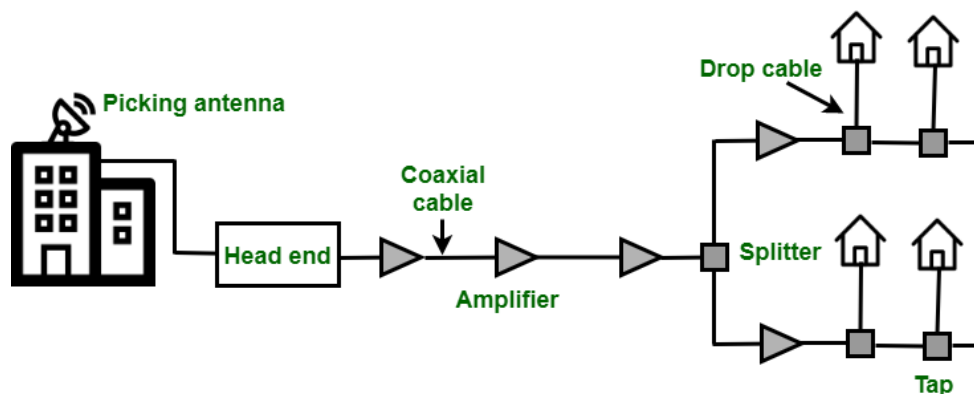

Өөрөөр хэлбэл АНУ-ын хувьд Телевиз (TV station) гэдэг нь хөтөлбөр бэлтгэхээс гадна түүнийгээ агаарын давтамж ашиглаж цацдаг, тэр нь тусгай зөвшөөрлийн салшгүй нэг хэсэг байдаг ажээ. Иймээс зааглах цэг, техник холболтын асуудал телевиз, ОСДҮЭ хоёрын хооронд үүсэх үндэсгүй. Энэ хоёр этгээдийн хооронд зөвхөн сигналын чанарын асуудал яригддаг байна.

4. Тохиромжтой туршлага

Дээр дурдсан олон улсын кэйсүүдээс бидний үндсэн асуудалтай холбоотой асуудлуудтай холбоотой туршлага, тэдгээрийн контекстийг тодорхойлж, тохиромжтой хувилбаруудыг илрүүлэх гэж оролдов.

1. Must-carry статусын үзэл санаа

Ази номхон далайн орнууд

Ази номхон далайн орнуудад must-carry гэдэг ойлголт нь нарийвчлан зохицуулагдаагүй, өөрөөр хэлбэл үзэл санааны түвшинд хэлбэржих түвшинд хүрээгүй байна гэж ойлгож байна. Голдуу төрийн телевиз нь must carry байдаг гэсэн хариулт өгж байлаа.

Must-carry нөхцөл де факто үйлчилж байгаа зарим орнууд байна. Жишээ нь Индонези улсад улс даяар цацагдаж байгаа хувийн 13 суваг мөн must-carry сувагт тооцогддог. Энэ нь газар зүйн онцлогоос хамаараад контент үйлдвэрлэгч талд хүч нь төвлөрсөн, ТВ ажиллуулдаг компаниуд нь кабелийн оператор хийдэг зэрэг сонирхолтой шинж чанаруудтай холбоотой. Ер нь must-carry нөхцөл тодорхойлогддог үзэл санаа нь бүрэн хөгжөөгүй, уламжлалт ойлголт дээр түшиглэсэн мэт байгаа нь Монголын кэйстэй төстэй байна.

Европын Холбооны орнууд ба Их Британи

Европын Холбооны хувьд Европарламентаас Universal Service Directive баталсан. Энэ нь ЕХ-нд багтах улсуудын хувьд мөрдөх ерөнхий логик гаргалгааг гаргаж өгснөөрөө онцлогтой. Өөрөөр хэлбэл must-carry үзэл санааг тодорхойлох гэж оролдсон нь манай судалгаа, түүнээс гарах шийдэлд илүү хэрэг болох боломжтой. Үүнд:

- Must-carry нөхцөл нь Ерөнхий Сонирхлын (General Interest) суваг байх ёстой, үүнийг шалгаруулах, мөн үе үе дахин үнэлж байх ёстойг дурдсан.
- Must-carry шаардлагыг хэрэгжүүлэх ёстой ОСДҮЭ-ийг бас заасан. Үндсэндээ нөлөө бүхий олон хэрэглэгчтэй (significant number of end-users) байх ёстой гэсэн логик үйлчилж байна.

Их Британийн хувьд Ази номхон далайн орнуудын адилаар буюу харьцангуй уламжлалт байдлаар must-carry статусыг тодорхойлсон. Өөрөөр хэлбэл *Communication Act of 2003, 64 Must-carry obligations* гэдэг дээрээ бараг бүх уламжлалт телевизийн сувгуудаа must-carry байхаар тодорхойлсон байна.

Америкийн Нэгдсэн Улс

Европын Холбоотой төстэй, олон муж улсуудын ерөнхий зохицуулалтыг Холбооны түвшинд хийдэг тул мөн must-carry нөхцөл дээр сонирхолтой үзэл санаа гаргаж зохицуулалт хийсэн.

Үүнд, must-carry нөхцлөөр дамжуулах саналаа ТВ өөрөө гаргах бөгөөд зохицуулалтын хүрээнд ОСДҮЭ ч аль сувгийг must-carry нөхцлөөр гаргааа сонгох боломжийг нь олгосноороо онцлогтой байна.

Өөрөөр хэлбэл ямар ч суваг, ашгийн ч бай, ашгийн ч бус бай must-carry нөхцлийг ашиглах боломжийг нээсэн. Must-carry нөхцөл нь сувгийн дугаарлалтаа сонгох зэрэг давуу талтай боловч хөтөлбөр дамжуулах нөхцлийн хувьд заавал үнэгүй байх шаардлагатай.

2. Хэн нь хэндээ төлбөр төлөх тухайд

Ази номхон далайн орнууд

Ази-номхон далайн орнуудын хувьд зах зээлийн хэмжээ, хөгжлийн түвшин улс орнуудын хувьд харилцан адилгүй байна. Мэдээлэл цуглуулсан орнуудын хувьд дараах шинж нийтлэг байна.

- Агаарын давтамжаар цацагддаг, зөвхөн кабелийн сувгаар гардаг ТВ-ийн тухай ойлголт тун хомс. Ийм кэйсийн талаар мэдэхгүй гэж голлон хариулж байна.
- Ихэнх тохиолдолд ОСДҮЭ нь ТВ-үүдэд төлбөр төлөх замаар дамжуулах эрх авдаг гэж хариулж байна.

Европын Холбооны орнууд ба Их Британи

Must-carry харилцааны хувьд хоёр талууд хэн хэндээ төлбөр төлөхгүй гэсэн зохицуулалт түгээмэл байна. Гэвч хөгжлийн үе шатандаа must-carry суваг ч төлбөр төлж байсан (BBC, ZDF) тохиолдол байна. Мөн зөвхөн кабелийн сувгаар дамждаг ТВ ч гарч ирсэн байна (UK, non-terrestrial TV). Гэхдээ UK-ийн хувьд кабелийн үйлчилгээ зах зээлийн зарчмаар алга болсон. Үүнийгээ дагаад үзэгдлүүд нь цэгцэрсэн бололтой.

Америкийн Нэгдсэн Улс

Хуулиндаа (Communication Act of 1934 Sec. 616. Regulation of carriage agreements) энэ асуудлыг тодорхой заасан. ОСДҮЭ нь үндсэндээ ТВ-ээс мөнгө шаардахгүй гэж заасан байна. Улмаар “дамжуулах зөвшөөрөл” гэдэг нөхцлийн дагуу ТВ-үүд нь ОСДҮЭ-ээс мөнгө авах боломжийг нээж өгсөн. Энэ зохицуулалт үйлчилж, АНУ-ын хувьд “дамжуулах зөвшөөрөл”-ийн төлбөр нь ТВ-үүдийн орлогын үндсэн эх сурвалж болдог байна.

3. Зааглах цэгийн тухайд

Ази номхон далайн орнууд

Ази-номхон далайн орнуудын хувьд аль нэг ОСДҮЭ зах зээлд давамгайл байр суурь эзлэх боломж тун хомс бололтой. Тиймээс ОСДҮЭ нь техник холболтын зардлыг бүрэн хариуцдаг гэдэг хариулт түгээмэл байна. Гэхдээ тус бүс нутгийн орнуудын хувьд салбарын хөгжил хоорондоо маш ялгаатай учраас сонирхолтой шийдлүүд олон гарч ирэхээр байна.

Индонези улсад энэ нь цэвэр хоорондын тохиролцоогоор зохицуулагддаг. Өөрөөр хэлбэл зохицуулах байгууллагаас оролцоогүй. Нөгөө талаас 80,000 гаруй тосгодод хэдэн зуун орон нутгийн телевиз, хэдэн зуун орон нутгийн ОСДҮЭ байгаа бөгөөд тэр болгоныг ЕХ, АНУ шиг логиктойгоор зохицуулсан зохицуулалтын талаар мэдээлэл байхгүй байна гэж байв.

Бутан улсын хувьд уулархаг бүс нутагт олон тосгодод амьдардаг. Харьцангуй жижиг газар нутаг, цөөн хүн амтай. Үүний хүрээнд хиймэл дагуулаар дамжих зардлаа хэмнэхийн тулд зааглах цэг гэдэг зүйлийг бодитоор байгуулсан байна. Multi-Service Operator нь зааглах цэгийн үүрэг гүйцэтгэдэг, ТВ-үүд нь тийшээгээ өөрсдийн зардлаар шилэн кабелиар холбоно, харин MSO-оос бусад кабелийн операторууд нь салаалж авна.

Энэтхэг улс харин олон сая хүндээ телевизийн үйлчилгээгээ хүргэхээр бүх талаар ажиллаж байгаа бололтой. Prasar Bharati (Үндэсний ТВ болон радиог ажиллуулдаг байгууллага) нь DD Free Dish гэдэг үйлчилгээ хүргэдэг нь нэг удаа set-top-box худалдаж аваад өргөн нэвтрүүлгийн сувгуудыг бүгдийг нь хүлээн авах боломжтой үйлчилгээ юм. Одоогоор 50 сая хүн энэ бүтээгдэхүүнийг хэрэглэж байгаа. Улмаар ОТТ үйлчилгээндээ ихээр хөрөнгө оруулж, Netflix зэрэг үйлчилгээтэй өрсөлдөж байгаа зэрэг нь яг энэ кэйс дээр зааглах цэгийг олж тогтооход улам хүндрэлтэй бөгөөд утгагүй болгож байна. Яг ОСДҮЭ-тэй харилцахын хувьд хүлээн авах дэд бүтцээ ОСДҮЭ өөрсдөө хариуцдаг гэж хэлж байлаа.

Фижи улсын хувьд өөрсдийн гэсэн үндэсний телевизтэй байхын тулд одоо ажиллаж буй телевизүүдээ төсвөөс дэмждэг. Мөн тус телевизийн үйлчилгээг хүмүүстээ хүртээмжтэй байлгахын тулд Walesi гэдэг ОТТ үйлчилгээг төрөөс нэвтрүүлсэн байна.

Европын Холбооны орнууд ба Их Британи

Энэ талаар тодорхой мэдээлэл олдоогүй.

Америкийн Нэгдсэн Улс

АНУ-ын хувьд Телевиз (TV station) гэдэг нь хөтөлбөр бэлтгэхээс гадна түүнийгээ агаарын давтамж ашиглаж цацдаг, тэр нь тусгай зөвшөөрлийн салшгүй нэг хэсэг байдаг ажээ. Иймээс зааглах цэг, техник холболтын асуудал телевиз, ОСДҮЭ хоёрын хооронд үүсэх үндэсгүй. Энэ хоёр этгээдийн хооронд зөвхөн сигналын чанарын асуудал яригддаг байна.

5. Дүгнэлт ба санал

Олон улсын хэмжээнд харьцуулсан судалгаан дээр үндэслээд дараах дүгнэлтийг хийж, холбогдох саналыг гаргаж байна.

1. Must-carry гэдэг ойлголт замбараагүй, хэт нэг талыг барьсан шинжтэй байна.

Харьцангуй боловсронгуй эрх зүйн зохицуулалтын хүрээнд Must-carry гэдэг ойлголтын үндэслэл, үзэл санааг тодорхойлж, түүнийгээ шалгуур болгож авч үздэг. Эргээд энэ нь шаардлага хангавал хэнд ч нээлттэй, хангаагүй бол эргүүлэн татагдаж болдог статус маягаар зохицуулагджээ. Үүнээс гадна зарим давуу талуудыг олгохоос гадна зарим хязгаарлалтуудыг ч хийж өгсөн байна. Монгол Улсын хувьд энэ түвшинд хүрэх шаардлага тулгарчээ. Үүний хүрээнд:

Санал 1: Одоогийн Өргөн нэвтрүүлгийн телевизэд тавигдаж буй шаардлагыг контент, үйл ажиллагаа, ил тод байдлын хүрээнд өндөрсгөх (улирал тутам тайлан гаргадаг байх г.м), мөн,

Санал 2: Арилжааны телевизүүдэд тавигдаж буй шаардлагыг бууруулах, бусад хуультай (зар сурталчилгааны тухай г.м) зөрчилдөхгүй бол үндсэндээ хүссэнээ гаргадаг байх, хүссэн хэмжээгээрээ зар сурталчилгаа явуулдаг байх зэргээр суллаж өгөх боломжтой.

Санал 3: Өргөн нэвтрүүлгийн телевизтэй харьцуулахад Арилжааны телевизүүдийн боломжийг нэмэгдүүлэх зорилгоор сувгийн дугаарлалтын дарааллын зохицуулалтыг цуцалж, Арилжааны ТВ-үүд хоорондын тохиролцоогоор урагшаа байрлах боломжийг нээх.

2. Must-carry үүрэг хүлээх ОСДҮЭ-ийг ялгаж, давуу болон сул талыг хуваарьлах хэрэгцээ шаардлага үүссэн байна.

Must-carry үүрэг хүлээх ОСДҮЭ-ийг Европын Холбооны хэмжээнд логиктойгоор тодорхойлж өгсөн бол АНУ-ын хувьд ОСДҮЭ-д тодорхой хязгаарын хүрээнд сонголт хийх боломжийг нь олгосон. Хүчин чадал багатай (12-оос доош суваг гаргадаг) ОСДҮЭ-д арай зөөлөн зохицуулалт хийгдсэн. Ер нь must-carry гэдэг ойлголт олон улсад ерөнхийдөө кабелийн операторууд болон телевизүүдийн хоорондын харилцааны хүрээнд бий болсон үзэгдэл байна. Цаашид IPTV болон OTT үйлчилгээ хөгжсөнөөр энэ харилцааны динамикт өөрчлөлт орох боломжтой.

Санал 4: ОСДҮЭ-ийн хэрэглэгчээс авч буй төлбөр дээр МТХ-ны хураамж гэж задалж байгааг болиулах

Санал 5: Нөлөө бүхий олон хэрэглэгчтэй ОСДҮЭ нь техник холболтын төлбөрийг даах үүрэг хүлээлгэх, мөн

Санал 6: Нөлөө бүхий олон хэрэглэгчтэй гэдэг тооцогдохгүй ОСДҮЭ-ийн платформ дээр must-carry нөхцөл үйлчлэх шаардлагагүй, МТХ цуглуулах үүрэг хүлээхгүй, (1,100 төгрөгийг өөрсдөө авч болно)

3. Өргөн нэвтрүүлгийн телевизийн лиценз эзэмшигчид үнэлгээ хийх цаг болсон, шаардлага тулгарсан байна.

Хэдий үзэл санаа, философийн хувьд маш их ялгаатай ч, АНУ болон Европын Холбооны хувьд нийтлэг зүйл нь must-carry нөхцлийг 3 жил тутам эргэн харахаар зохицуулагджээ. Үүний гол үзэл санаа нь 3 жил тутам must-carry болон must-carry биш телевизүүдийн эдэлж буй давуу болон сул тал, төлбөрийн нөхцөлд шинэчлэл орох боломжийг нээж байна.

Санал 7: Одоогийн МТХ-ны гишүүнчлэлтэй байгаа Телевизүүд нөхцөл шаардлагаа хангаж байгаа эсэхийг шалгаж, түүнд ротаци орох боломжийг нээх

4. Зааглах цэгийн асуудлыг журамлах эсэхийг эргэн харвал зохино.

Зааглах цэгийн асуудал бол зөвхөн Монголын хэдэн ТВ болон ОСДҮЭ-ийн хооронд үүсээд байгаа жижиг маргаан биш юм. Энэ бол нэг талаас улс орон бүрийн харилцаа холбооны салбар нь улс төр, нийгмийн болон газар зүйн гээд олон хүчин зүйлээсээ хамааран хөгжсөн замналын нэг үзэгдэл, үүнээсээ улбаалаад контент бүтээгч болон түгээгч хоёрын хүчний динамикийн үр дүн байна. Тиймээс үүнийг хүчээр зохицуулах гэж оролдох нь зарим талаас учир дутагдалтай гэж үзэх үндэслэлтэй байна.

Санал 8: Одоогийн үүсээд байгаа нөхцөл байдал нь арилжааны ТВ үйлчилгээ эрхлэгч тал дээр дарамт үүсгэж байгаа. Нэг бүрчлэн авч үзэхэд энэ нь тэгш бус байдлыг үүсгэж байгаа мэт боловч том зургаар харвал ТВ-ийн тоо цөөрөх, ТВ-үүд бизнес моделио өөрчлөх, зах зээлийн харилцаа цэгцрэх тал руу нөлөөлж буй хүчин зүйл мөн. Иймээс энэ асуудлыг заавал эргэн харах шаардлагатай эсэхийг дахин нягталж үзэх.

Санал 9: Одоогийн зах зээл дээр өрсөлдөөнийг нэмэгдүүлэх замаар одоо төвлөрөөд байгаа хүчний динамикийг сааруулах. Үүний хүрээнд IPTV тусгай зөвшөөрөл шинээр олгох

Санал 10: Одоогийн зах зээл дээр дэвшилтэт орлох бүтээгдэхүүнийг дэмжих. Үүнд ОТТ үйлчилгээнд бодлогын дэмжлэг үзүүлэх хувилбар байж болохоор байна.

Санал 11: Одоогийн зах зээл дээр уламжлалт хэрэглээг дэмжих. Үүнд DTT үйлчилгээнд бодлогын дэмжлэг үзүүлэх. Ер нь заавал кабелийн операторын үйлчилгээ авах шаардлагагүй болгох.

5. Монголын Телевизүүдийн Холбооны үйл ажиллагаа

Хуулинд дурдагдсан, тусдаа засаглал бүхий хуулийн этгээдийн дотоод асуудалд ХХЗХ-ны зүгээс нөлөө үзүүлэх боломж байхгүй. Гэвч МТХ-ны санаачлагатай, идэвхтэй, ил тод үйл ажиллагаа нь дээрх асуудлуудын шийдэлд томоохон хувь нэмэр оруулах боломжтойг онцолж, энэ тайланд дурдах нь зүйтэй.

6. Санал ба эрх зүйн зохицуулалт

Олон улсын хэмжээнд харьцуулсан судалгаан дээр үндэслээд дараах дүгнэлтийг хийж, холбогдох саналыг гаргаж байна.

Бусад журмуудад оруулах өөрчлөлтийн санал

Телевизийн хөтөлбөрт тавигдах шаардлага (ХХЗХ 2021.01.29 №01)

2.1 **Өргөн нэвтрүүлгийн** телевиз нь хөтөлбөрөө бэлтгэж нэвтрүүлэхдээ Өргөн нэвтрүүлгийн тухай хуулийн 5 дугаар зүйлд заасан зарчмыг баримтлахаас гадна олон нийтийг соён гэгээрүүлэх, танин мэдүүлэх чиглэлийг үндсэн үүрэг, зорилго болгон үзэгч, олон нийтийн эрх ашгийг дээдэлнэ. **Энэхүү үйл ажиллагаагаа нээлттэй тайлаглана.**

2.2 Телевиз нь хөтөлбөрөө бэлтгэж, нэвтрүүлэхдээ баримтлах редакцын бодлого, дүрэмтэй байх бөгөөд өөрийн нэвтрүүлсэн хөтөлбөрт хариуцлага хүлээнэ. Өргөн нэвтрүүлгийн телевиз нь хөтөлбөрийн зөвлөлтэй байна. **Зөвлөл нь хараат бус гишүүдээс бүрдэнэ.**

~~3.1 Арилжааны телевизийн 7 хоногийн хөтөлбөрийн нийт цагийн 50 хувиас доошгүй нь үндэсний бүтээл, нэвтрүүлэг байна~~

~~3.2 Телевизийн 7 хоногийн хөтөлбөрийн нийт цагийн 30 хувиас доошгүй нь өөрийн бүтээл, нэвтрүүлэг байх бөгөөд өөрийн редакцын бологын хүрээнд тухайн телевизэд бэлтгэсэн байна.~~

Телевизийн хөтөлбөрт тавигдаж байгаа шаардлагын ялгамжийг нэмэгдүүлэх нь зүйтэй тухай судалгааны үр дүнд санал болгосон. Телевизийн хөтөлбөрт тавигдах шаардлага нь одоогийн байдлаар маш тодорхой мэт боловч үнэлэхэд бэрхшээлтэй, нөгөө талаас үнэлгээний араас хариуцлага тооцох тогтолцоо сул байгааг анхаарч үзэх шаардлагатай.

Гэхдээ өргөн нэвтрүүлгийн ТВ-үүд нь хураамж авч байгаа, агаарын давтамж ашиглах эрхтэй, ОСДҮЭ-ийн сувгийн дугаарлалтын урдуур байрлаж байгаа зэрэг давхар давхар давуу талуудтайн учир тэр хэмжээгээр үүрэг хүлээх нь зүйтэй. Иймээс ӨНТХ-ийн 5-р зүйлийг хэрхэн биелүүлж байгаагаа үндэслэлтэй тайлбарлах, тайлагнах, түүн дээрээ бие даасан бүтэц ажиллуулах тухай зохицуулалт оруулж өгөх саналтай.

Арилжааны ТВ-ийн хувьд аль болох зохицуулалтын шаардлагыг зөөлрүүлж, ӨНТ, АТ хоёрын ялгааг тодруулах нь зүйтэй байна.

Зах зээлийн онцлог, өргөн нэвтрүүлгийн телевизийн бизнес моделийг дагаад “өөрийн бүтээл” гэж шаардах нь учир дутагдалтай болж хувирч байгаа тул хасах саналыг давхар тусгав.

ТВ үйлчилгээ эрхлэх тусгай зөвшөөрлийн нөхцөл, шаардлага (ХХЗХ 2021.01.29 №02)

6.1 Өргөн нэвтрүүлгийн телевизийн үйлчилгээ эрхлэгч нь хөтөлбөрөө өлөн суваг дамжуулах үйлчилгээ эрхлэгчийн сүлжээгээр агаарын давтамжаар заавал дамжуулна.

6.3 Өргөн нэвтрүүлгийн телевизийн үйлчилгээ эрхлэгч нь ... гурваас доошгүй ... студи, шаардлагатай тоног төхөөрөмжүүдтэй байна.

6.4 Өргөн нэвтрүүлгийн телевизийн үйлчилгээ эрхлэгч нь “компанийн засаглалын кодекс”-ийг мөрдөнө.

Өргөн нэвтрүүлгийн телевизүүдийг ОСДҮЭ-ээр заавал дамжуулах тухай зохицуулалт ӨНТХ 4.1.21 заалтаар нэгэнт зохицуулагдсан. Харин зах зээлийн тэнцвэртэй, оновчтой бүтцийг хангах, улс орны эрх ашгийг хамгаалах тал дээр DTT сүлжээг идэвхижүүлэх санал судалгааны хүрээнд гарсан. Тиймээс үүнтэй холбоотой зохицуулалтыг тусгаж өгсөн нь зүйтэй.

Нөгөө талаас хуулиараа ӨНТ-үүд нь МТХ гэдэг “нийтийн эрх зүйн хуулийн этгээд”-ээс санхүүжиж байна. [Хэрэв хураамж нь хэрэглэгчээс хурааж буй төлбөр бол] МТХ нь Сангийн сайдын 2016 оны 41 дүгээр тушаалын “2.1.Олон нийтээс татан төвлөрүүлсэн хөрөнгийг ашиглан үйл ажиллагаа явуулдаг... бол нийтийн ашиг сонирхлын аж ахуйн нэгж, байгууллага гэж үзнэ” гэсний дагуу бол банк зэрэг байгууллагуудтай ижил статустай. Иймээс ил тод байдал, засаглалын хувьд тодорхой хэм хэмжээг баримтлах шаардлагатай.

Нөгөө талаас ӨНТ-үүдэд зөвхөн хөтөлбөрийн биш Үйл ажиллагааны шаардлагыг нэмэгдүүлэх нь зүйтэй.

ТВ-ээр нэвтрүүлэх зар сурталчилгааны зохицуулалтын журам (ХХЗХ 2020.12.24 №89)

3.2. Өргөн нэвтрүүлгийн бөлон арилжааны телевизийн нэг цаг тутамд нэвтрүүлэх зар сурталчилгааны хугацаа 15 (арван тав) минутаас илүүгүй байна.

3.18. Өргөн нэвтрүүлгийн телевиз нь бараа бүтээгдэхүүнийг студид байрлуулж үнэ хаялцуулах, дуудлага худалдаа зохион байгуулах хэлбэрээр сурталчлан, худалдан борлуулах нэвтрүүлэг нэвтрүүлэхгүй.

ӨНТ-үүдийн эдэлж буй давуу байдлын эсрэг Арилжааны ТВ-үүдэд давуу тал болгох зорилгоор зар сурталчилгаатай холбоотой зохицуулалтанд ялгамжтай байдал тусгаж өгөх нь зүйтэй.

ОСДҮ эрхлэх тусгай зөвшөөрлийн нөхцөл, шаардлага (ХХЗХ 2021.04.28 №24)

Тус журмын 5.2-р заалт тодорхойгүй шинжтэй бол 5.1, 5.3-р заалт нь “Сүлжээ хооронд харилцан холболт хийх, сүлжээнд холбогдох гэрээний нөхцөл, орлого хуваарилах журам”-аар илүү үр дүнтэй зохицуулагдахаар байна.

ОСДҮ-ий үндсэн багцын зохицуулалтын журам (ХХЗХ 2020.09.22 №62)

2.4.Олон суваг дамжуулах үйлчилгээний үндсэн багцад телевизийн сувгууд дараах дарааллаар байрлана:

2.4.1.олон нийтийн телевизийн үндсэн суваг;

2.4.2.өргөн нэвтрүүлгийн телевиз болон олон нийтийн телевизийн бусад суваг;

2.4.3.арилжааны телевиз;

2.4.4.гадаадын телевизийн суваг;

2.5.Үндсэн багц дах телевизийн сувгийн дугаарыг Зохицуулах хорооноос баталсан “Сүлжээ хооронд харилцан холболт хийх, сүлжээнд холбогдох гэрээний ерөнхий нөхцөл, орлого хуваарилах журам”-ын дагуу олон суваг дамжуулах үйлчилгээ эрхлэгч болон телевиз хооронд байгуулах гэрээнд тусгаж зохицуулна.

АТ-үүдэд сувгийн дугаарлалт дээр уян хатан боломж олгох нь ӨНТ-ийн хэт давуу байдлыг сулруулах нэг боломж юм. Гэвч энэ нь Өргөн нэвтрүүлгийн тухай хуулийн 26.7-р заалтаар баталгаажсан тул тус хуульд нэмэлт өөрчлөлт оруулах шаардлагыг үүсгэж байна.

Сувгийн дугаарлалттай холбоотой асуудлыг гэрээнд заахаар дурдсан. Бусад улсын туршлагаас харахад энэ дээр тодорхой зохицуулалтууд хийх боломжтой байдаг.

Сүлжээ хооронд харилцан холболт хийх, сүлжээнд холбогдох гэрээний ерөнхий нөхцөл, орлого хуваарьлах журам (ХХЗХ 2021.05.14 №33)

Одоогоор мөрдөгдөж буй тус журмаас доорх заалтуудыг хасч, өмнө дурдагдсан журмуудтай нийлүүлэн ТВ болон ОСДҮЭ-ийн харилцааг зохицуулсан, түүнд улсын бодлого, зах зээлийн чиг хандлагыг тусгасан “шинэ, том” журам боловсруулах нь зүйтэй гэсэн саналтай байна. Үүнд:

1.2.5. Олон суваг дамжуулах үйлчлэгчийн сүлжээнд холбогдох;

1.2.6. Радио, телевизийн газрын сүлжээний үйлчлэгчийн сүлжээнд холбогдох.

Шинээр боловсруулагдах журам нь дараах үзэл санааг маш тодорхой болгосны үндсэн дээр боловсруулагдана.

Өргөн нэвтрүүлгийн тусгай зөвшөөрөлтэй учраас must-carry байна гэдэг нь хангалттай тайлбар биш юм. Тиймээс үүнийг үзэл санааны түвшинд тодорхой болгож, хэлбэржүүлэх шаардлагатай. Өмнөх журмын заалттай холбоотой зөвлөмжүүд ч үүнд чиглэсэн болно. Өөрөөр хэлбэл, олон нийтэд үйлчилж байгаа болохоор must-carry байх ёстой юу? Must-carry мөртлөө нэмж хураамж авдаг байхын тулд ямар шаардлага хангах ёстой вэ? Must-carry мөртлөө

агаарын давтамжаар гардаггүй байж болох уу? Must-carry, үндсэн багц хоёр ямар ялгаатай вэ? зэрэг асуултууданд бодитой хариулт өгөх шаардлагатай.

Энэ хариултаас хамаарч Үндсэн багц, Зааглах цэг, Нөлөө бүхий ОСДҮЭ, МТХ хураамж зэрэг асуултуудын хариулт мөн тодорхой болох юм. Ямар асуултууд байгааг эргэн сануулбал:

- Must-carry биш ч гэсэн үндсэн багцад багтаж байгаа АТ ямар давуу талтай байх вэ?
- Үндсэн багцад багтахгүй гэвэл техник холболтын нөхцөл хөнгөлөгдөж болох уу?
- Must-carry сувгуудыг ОСДҮЭ агаарын давтамжаар хүлээж авдаг АНУ-ын жишгийг нэвтрүүлэх үү?
- Must-carry болон МТХ-ны хураамж ямар агуулгатай вэ?

Өргөн нэвтрүүлгийн тухай хууль

Хуулийн болон бодлогын ерөнхий үзэл санаанаас хамаарч зарим нэг өөрчлөлтийн талаар бодолцож үзэх шаардлагатай байна.

Зааглах цэг

20.5.1.техник холболтын зааглах цэг, нөхцөлийг тогтооход Харилцаа холбооны тухай хуулийн 9.1.4-т заасан журмыг баримтлах

Must-carry, Үндсэн багц, Нөлөө бүхий ОСДҮЭ зэрэг ойлголтуудаас хамаарч зохицуулагдана. Жишээлбэл дараах агуулгууд шингэж болно.

- [ДТТ сүлжээг бодлогоор дэмжие гэвэл] Өргөн нэвтрүүлгийн сувгийг агаарын давтамжаар хүлээн авах
- Телевизийг үндсэн багцдаа оруулж байгаа бол Нөлөө бүхий ОСДҮЭ нь техник холболтын төлбөр авахгүй байх

Хураамж

20.5.3.өргөн нэвтрүүлгийн радио, телевизүүд нь энэ хуулийн 6.1.2-т заасан үйлчилгээний үндсэн багцын өргөн нэвтрүүлгийн телевизийн үйлчилгээний орлогын 15 хувиас доошгүй хэмжээгээр өргөн нэвтрүүлгийн телевизийн үйлчилгээний хөлс авах;

МТХ хураамж нь хэрэглэгчийн төлбөр үү, ОСДҮЭ-ийн хөтөлбөр дамжуулалтын төлбөр үү гэдэг үзэл санаанаас хамаарч зохицуулагдана.

- Хэрэглэгчийн төлбөр бол түүний дүнг хэрхэн тогтоох талаар зохицуулалтыг нэмж тусгана
- ОСДҮЭ-ийн төлбөр бол нөлөө бүхий болон нөлөө бүхий биш ОСДҮЭ-ийн хувьд ялгамж бий болгоно.

Холбоо

20.6. Өргөн нэвтрүүлгийн телевизүүдийн заавал гишүүнчлэлтэй, нийтийн эрх зүйн хуулийн этгээд болох Монголын телевизүүдийн холбоо /цаашид "Холбоо" гэх/ нь энэ хуулийн 20.5.3-т заасан хөлсийг төвлөрүүлж, өргөн нэвтрүүлгийн телевизийн үзэлтийн судалгааг үндэслэн гишүүдэд хуваарилна.

20.7. Холбоо нь энэ хуулийн 20.5.3-т заасан хөлсийг гишүүддээ хуваарилах журам баталж, орлогын хуваарилалтад жил бүр аудит хийлгэнэ.

МТХ хураамж нь хэрэглэгчийн төлбөр үү, ОСДҮЭ-ийн хөтөлбөр дамжуулалтын төлбөр үү гэдэг үзэл санаанаас хамаарч зохицуулагдана.

- Хэрэглэгчийн төлбөр бол МТХ-ны засаглал, ил тод байдалтай холбоотой шаардлагыг нэмэгдүүлэх (Германы ARD жишээгээр)
- ОСДҮЭ-ийн төлбөр бол нөлөө бүхий болон нөлөө бүхий биш ОСДҮЭ-ийн хувьд ялгамж бий болгоно.
- [ДТТ сүлжээг бодлогоор дэмжие гэвэл] өргөн нэвтрүүлгээр цацах (РТҮС) үйл ажиллагаа нь МТХ-той хамааралтай, оролцоотой байхаар зохицуулах

Өргөн нэвтрүүлгийн тусгай зөвшөөрөл ба МТХ гишүүнчлэл

12.1. Зөвшөөрлийн тухай хуулийн 8.1 дүгээр зүйлийн 9.2, 9.6, 9.7, 9.14-т заасан тусгай зөвшөөрлийг таван жилийн хугацаатай, 9.5, 9.9-д заасан тусгай зөвшөөрлийг 10 жилийн хугацаатай олгож, хугацааг анх олгосон хугацаагаар сунгана.

Must-carry үзэл санаанаас (АНУ, Европ?) хамаарч өөрчлөлт орно. Аль ч тохиолдолд одоогийн 9.7-д үнэлгээ хийж заримыг цуцлах, одоогийн 9.2-оос хүсэлт авч 9.7-д элсэх боломжийг хангах шаардлагатай. Энэ хугацаа АНУ болон Европт 3 жил байна.

6. Эх сурвалжууд

Судалгаанд оролцогчид

Бутан, Kaka Tshering, Bhutan Broadcasting Service, CEO

Индонези, Satriyo Dharmanto, TVRI, Chief Technical officer

Их Британи, Andy Quested, BBC-д олон жил ажилласан, одоо хувийн зөвлөх

Лаос, Aditta Kittikhoun, Marketing specialist

Непал, Bishnu Ram Neupane, Nepal Television Corporation, Deputy General Manager

Пакистан, Aman Ul Haq, PTV, Producer Current Affairs/International Relations

Самоа, Matauaina Isaako, Samoa Broadcasting Corporation, Сэтгүүлч

Фижи, Jamil Suleman, Fiji Government, Assistant Information Officer

Энэхтхэг, Anshuman Mishra, Prasar Bharati, Director (News)

Гол ашигласан баримт бичиг, тайлангууд

Federal Communication Commission, албан ёсны вэб хуудас [Federal Communications Commission | The United States of America \(fcc.gov\)](https://www.fcc.gov)

Access to TV platforms: must-carry rules, and access to free-DTT, European Audiovisual Observatory for the European Commission - DG COMM, Deirdre Kevin and Agnes Schneeberger, December 2015

Consultation document: Review of 'Must carry obligations', MCA Reference: MCA/C/22-4584, Publication Date: 6 December 2022, www.mca.org

Retransmission consent: DirecTV's approach to fixing a broken model, DirecTV, Nov 30 2023

The Future of Cable TV, Industry paper on trends and implications, International Telecommunications Union, 2018

i. Хавсралт: Асуумжийн үр дүн (нэгтгэл)

Тус асуумжийг ярилцлагын удирдамж маягаар ашиглаж, тухайн зах зээлийн талаар боломжит хамгийн сайн мэдээлэлтэй хүний хариултыг үлдээх замаар

ЦЭВЭРЛЭВ.

Are there local 'must-carry' television channels in your country?

8 responses



Is the must-carry status reviewed/changed overtime or is it somewhat permanent?

8 responses

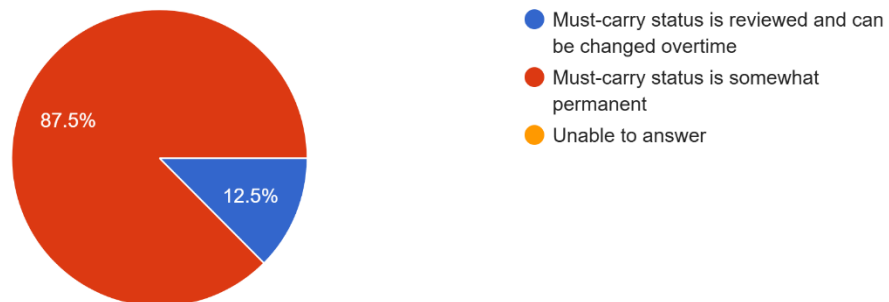

Which of the following best describes the carriage arrangement between must-carry television stations and cable operators

8 responses

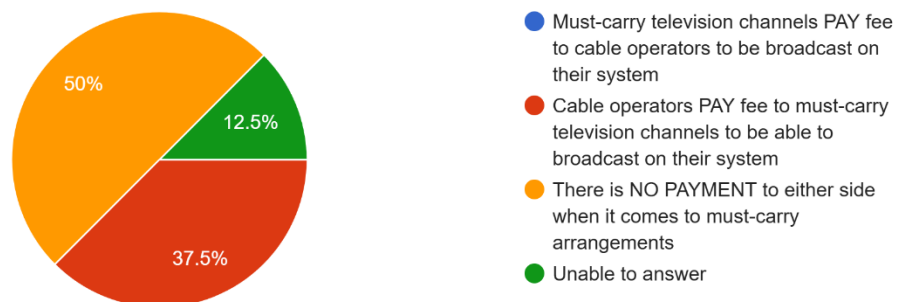

Can cable service be considered the principal mean of receiving TV broadcast in your country?

8 responses

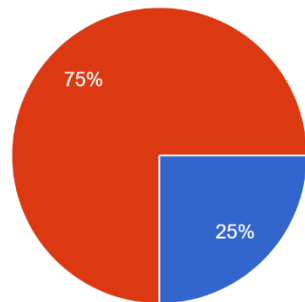

- Yes. Most of the households are subscribed to cable service
- No. Most of the households receive TV broadcast by other means
- Unable to answer

Has there been any case where a local non-must-carry television station paid fee to a cable operator for the right to be broadcast through their cable system?

8 responses

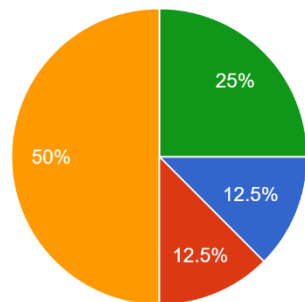

- Yes. It is normal
- Yes. But it is not normal
- No
- Unable to answer

Has there been any case where a cable operator paid fee (e.g. royalty) to a non-must-carry television for their consent to be broadcast through the cable system?

8 responses

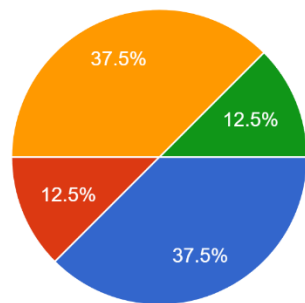

- Yes. It is normal
- Yes. But it is not normal
- No
- Unable to answer

Has there been any case when a local non-must-carry broadcaster/TV station was denied carriage by a cable operator? (You can choose several answers)

8 responses

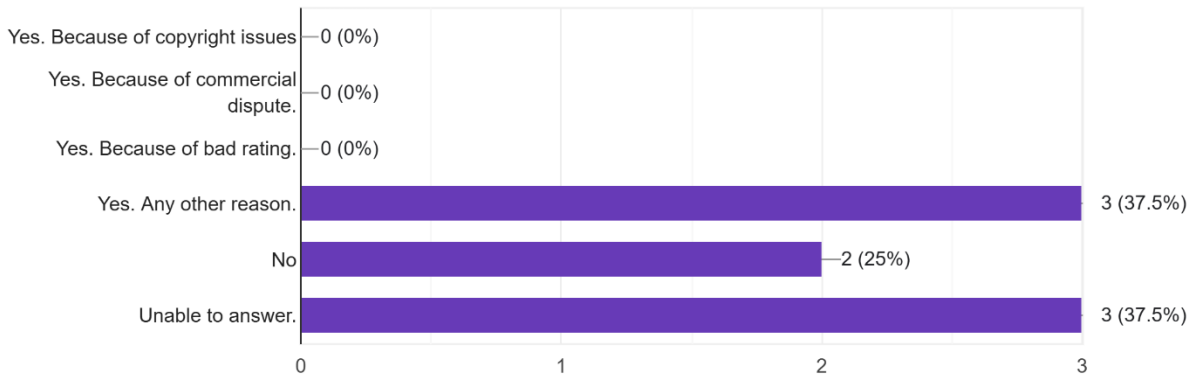

Considering the questions above, which of the following best describes the typical commercial relationship between cable operators and non-must-carry broadcasters/TV stations in your country?

8 responses

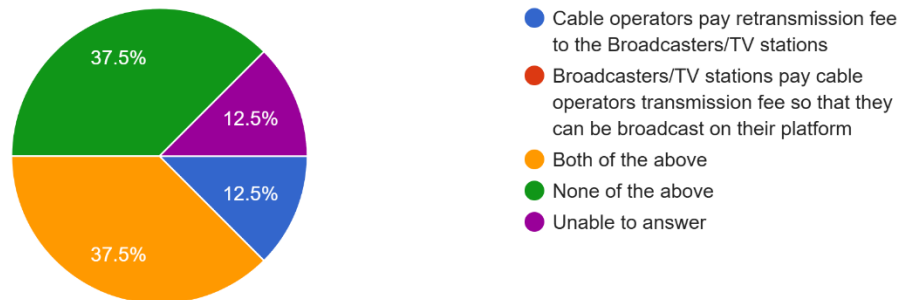

Are there any local channels in your country that doesn't broadcast free-to-air, but available on cable networks?

8 responses

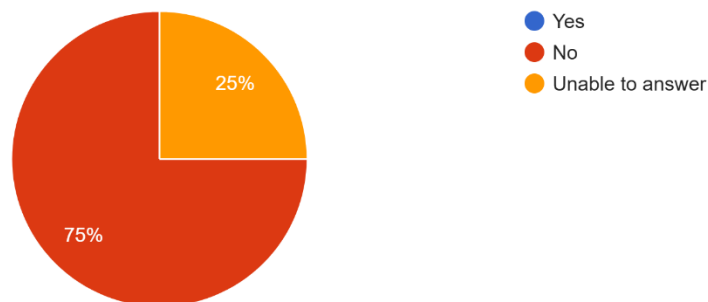

Is the commercial relationship between non-must-carry television stations and cable operators specifically regulated? In other words, are they allowed or shouldn't pay any kind of fees to the other?

8 responses

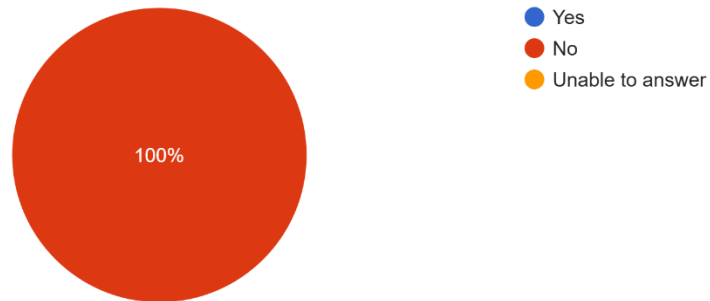

Which of the following best describes the typical technical connection between broadcasters/TV stations and cable operators headend in your country

8 responses

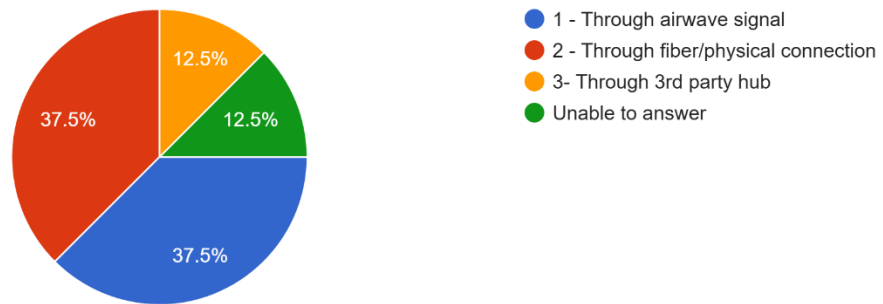

In your knowledge, has there been any dispute in your country regarding investment related to technical access to cable systems? (e.g. cable operator required payment from broadcaster/TV station)

8 responses

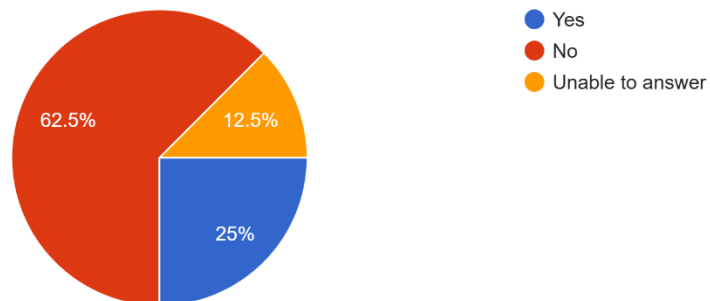

Which of the following best describes the technical connection issue between cable operators and non-must-carry broadcasters/TV stations in your country?

8 responses

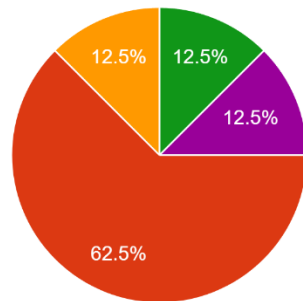

- It is broadcasters/TV stations' obligation to provide and finance the infrastructure related to delivering of the signal to ca...
- It is cable operators' obligation to provide and finance the infrastructure...
- There is formally specified middle point for connection between broadcasters/...
- There isn't formally specified middle point, so broadcasters/TV stations agr...
- Unable to answer

ii. Хавсралт: Асуумжийн үр дүн (задаргаа)

Help us find our way: Greetings from Mongolia

It is nice to meet you at Asian Media Summit!

Thank you for agreeing to participate in this survey. The goal of this survey is to understand the business relationship dynamics between multi-channel transmission service providers (aka, cable operators) and broadcasters (TV stations) in different countries. This research is sponsored by Communications Regulatory Commission of Mongolia.

As an expert in the field, we believe you can provide valuable information on commercial and technical relationship between content creator and distributor in your country. This will help us develop appropriate policy that will benefit the whole industry.

The survey will take about 3-5 minutes. To provide your valuable insight, we recommend you fill the survey using Laptop or Desktop. If you have any inquiries about this survey, please reach out to Mr.Gombojav Otgonbayar through marketeyemn@gmail.com

Ready to share your brilliance? Let's get started!

Thank you.

Must-carry obligation

In most countries, governments apply a **must-carry** regulation stating that locally licensed television stations must be carried on a cable provider's system.

Are there local 'must-carry' television channels in your country?

- Yes
- No
- Unable to answer

Is the must-carry status reviewed/changed overtime or is it somewhat permanent?

- Must-carry status is reviewed and can be changed overtime
- Must-carry status is somewhat permanent
- Unable to answer

Which of the following best describes the carriage arrangement between must-carry television stations and cable operators

- Must-carry television channels PAY fee to cable operators to be broadcast on their system
- Cable operators PAY fee to must-carry television channels to be able to broadcast on their system
- There is NO PAYMENT to either side when it comes to must-carry arrangements
- Unable to answer

Can you provide the URL to government or state act that determines the 'must-carry' status?
(Doesn't have to be English source, but preferred)

www.ntv.org.np

Commercial relationship between cable operators and non-must-carry television stations

Non-must-carry television stations in your country must be cooperating with multi-channel transmission service provider, aka cable operators, to reach the audience.

Can cable service be considered the principal mean of receiving TV broadcast in your country?

- Yes. Most of the households are subscribed to cable service
- No. Most of the households receive TV broadcast by other means
- Unable to answer

Has there been any case where a local non-must-carry **television station paid** fee to a cable operator for the right to be broadcast through their cable system?

- Yes. It is normal
- Yes. But it is not normal
- No
- Unable to answer

Has there been any case where a **cable operator paid** fee (e.g. royalty) to a non-must-carry television for their consent to be broadcast through the cable system?

- Yes. It is normal
- Yes. But it is not normal.
- No
- Unable to answer

Has there been any case when a **local non-must-carry** broadcaster/TV station was **denied** carriage by a cable operator? (*You can choose several answers*)

- Yes. Because of copyright issues
- Yes. Because of commercial dispute.
- Yes. Because of bad rating.
- Yes. Any other reason.
- No
- Unable to answer.

Considering the questions above, which of the following best describes the typical commercial relationship between cable operators and non-must-carry broadcasters/TV stations in your country?

- Cable operators pay retransmission fee to the Broadcasters/TV stations
- Broadcasters/TV stations pay cable operators transmission fee so that they can be broadcast on their platform
- Both of the above
- None of the above
- Unable to answer

Are there any **local** channels in your country that **doesn't** broadcast free-to-air, but available on cable networks?

- Yes
- No
- Unable to answer

Is the commercial relationship between non-must-carry television stations and cable operators **specifically regulated**? In other words, are there any legislations about which one should or shouldn't pay any kind of fees to the other?

- Yes
- No
- Unable to answer

If the answer is YES, can you provide the URL to the specific regulation? (Doesn't have to be English source, but preferred)

.....

Technical connection issues

To be broadcasted through cable systems, broadcasters/TV stations need to be connected to the cable headend. It sometimes results in some investment and/or recurring cost related to technical issues.

Which of the following best describes the typical technical connection between broadcasters/TV stations and cable operators headend in your country

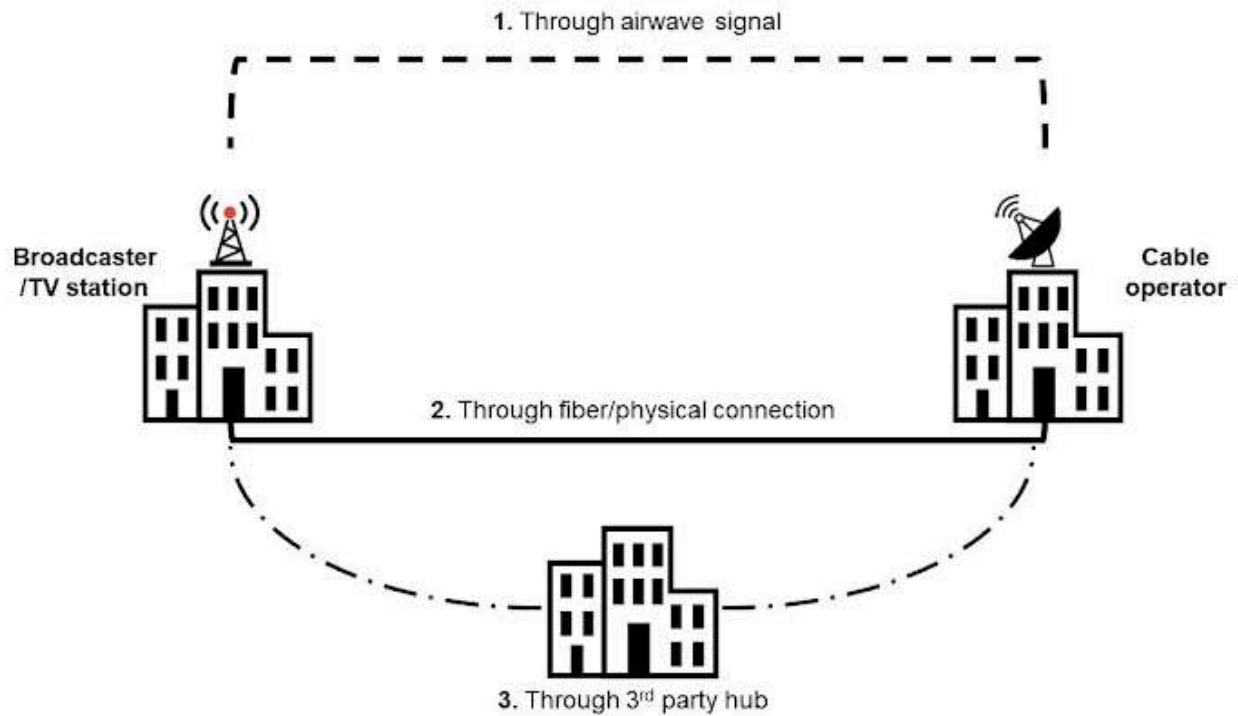

- 1 - Through airwave signal
- 2 - Through fiber/physical connection
- 3- Through 3rd party hub
- Unable to answer

In your knowledge, has there been any dispute in your country regarding investment related to technical access to cable systems? (e.g. cable operator required payment from broadcaster/TV station)

- Yes
- No
- Unable to answer

Which of the following best describes the technical connection issue between cable operators and non-must-carry broadcasters/TV stations in your country?

- It is broadcasters/TV stations' obligation to provide and finance the infrastructure related to delivering of the signal to cable operators' headend
- It is cable operators' obligation to provide and finance the infrastructure related to receiving of the signal to cable operators' headend
- There is formally specified middle point for connection between broadcasters/TV stations and cable operators
- There isn't formally specified middle point, so broadcasters/TV stations agree on the providing and financing of the infrastructure through private agreements
- Unable to answer

Thank you

Which country are you from?

Nepal

Your name?

Bishnu Ram Neupane

Can you share your whatsapp number (or e-mail) just in case we want to follow up on your answers?

9779851063777

If you know want to add anything that maybe useful to us or any document on public domain that may help us on this topic, please provide it below.

.....

This content is neither created nor endorsed by Google.

Google Forms

Help us find our way: Greetings from Mongolia

It is nice to meet you at Asian Media Summit!

Thank you for agreeing to participate in this survey. The goal of this survey is to understand the business relationship dynamics between multi-channel transmission service providers (aka, cable operators) and broadcasters (TV stations) in different countries. This research is sponsored by Communications Regulatory Commission of Mongolia.

As an expert in the field, we believe you can provide valuable information on commercial and technical relationship between content creator and distributor in your country. This will help us develop appropriate policy that will benefit the whole industry.

The survey will take about 3-5 minutes. To provide your valuable insight, we recommend you fill the survey using Laptop or Desktop. If you have any inquiries about this survey, please reach out to Mr.Gombojav Otgonbayar through marketeyemn@gmail.com

Ready to share your brilliance? Let's get started!

Thank you.

Must-carry obligation

In most countries, governments apply a **must-carry** regulation stating that locally licensed television stations must be carried on a cable provider's system.

Are there local 'must-carry' television channels in your country?

- Yes
- No
- Unable to answer

Is the must-carry status reviewed/changed overtime or is it somewhat permanent?

- Must-carry status is reviewed and can be changed overtime
- Must-carry status is somewhat permanent
- Unable to answer

Which of the following best describes the carriage arrangement between must-carry television stations and cable operators

- Must-carry television channels PAY fee to cable operators to be broadcast on their system
- Cable operators PAY fee to must-carry television channels to be able to broadcast on their system
- There is NO PAYMENT to either side when it comes to must-carry arrangements
- Unable to answer

Can you provide the URL to government or state act that determines the 'must-carry' status?
(Doesn't have to be English source, but preferred)

Not available

Commercial relationship between cable operators and non-must-carry television stations

Non-must-carry television stations in your country must be cooperating with multi-channel transmission service provider, aka cable operators, to reach the audience.

Can cable service be considered the principal mean of receiving TV broadcast in your country?

- Yes. Most of the households are subscribed to cable service
- No. Most of the households receive TV broadcast by other means
- Unable to answer

Has there been any case where a local non-must-carry **television station paid** fee to a cable operator for the right to be broadcast through their cable system?

- Yes. It is normal
- Yes. But it is not normal
- No
- Unable to answer

Has there been any case where a **cable operator paid** fee (e.g. royalty) to a non-must-carry television for their consent to be broadcast through the cable system?

- Yes. It is normal
- Yes. But it is not normal.
- No
- Unable to answer

Has there been any case when a **local non-must-carry** broadcaster/TV station was **denied** carriage by a cable operator? (*You can choose several answers*)

- Yes. Because of copyright issues
- Yes. Because of commercial dispute.
- Yes. Because of bad rating.
- Yes. Any other reason.
- No
- Unable to answer.

Considering the questions above, which of the following best describes the typical commercial relationship between cable operators and non-must-carry broadcasters/TV stations in your country?

- Cable operators pay retransmission fee to the Broadcasters/TV stations
- Broadcasters/TV stations pay cable operators transmission fee so that they can be broadcast on their platform
- Both of the above
- None of the above
- Unable to answer

Are there any **local** channels in your country that **doesn't** broadcast free-to-air, but available on cable networks?

- Yes
- No
- Unable to answer

Is the commercial relationship between non-must-carry television stations and cable operators **specifically regulated**? In other words, are there any legislations about which one should or shouldn't pay any kind of fees to the other?

- Yes
- No
- Unable to answer

If the answer is YES, can you provide the URL to the specific regulation? (Doesn't have to be English source, but preferred)

.....

Technical connection issues

To be broadcasted through cable systems, broadcasters/TV stations need to be connected to the cable headend. It sometimes results in some investment and/or recurring cost related to technical issues.

Which of the following best describes the typical technical connection between broadcasters/TV stations and cable operators headend in your country

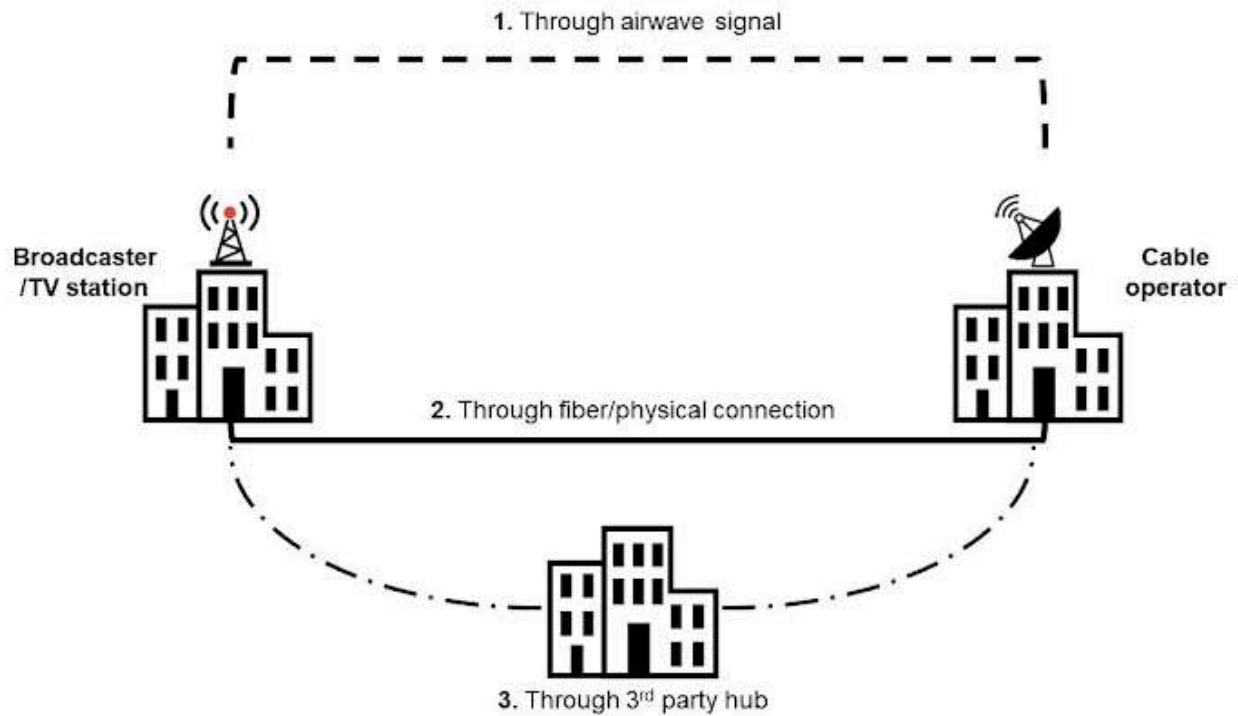

- 1 - Through airwave signal
- 2 - Through fiber/physical connection
- 3- Through 3rd party hub
- Unable to answer

In your knowledge, has there been any dispute in your country regarding investment related to technical access to cable systems? (e.g. cable operator required payment from broadcaster/TV station)

- Yes
- No
- Unable to answer

Which of the following best describes the technical connection issue between cable operators and non-must-carry broadcasters/TV stations in your country?

- It is broadcasters/TV stations' obligation to provide and finance the infrastructure related to delivering of the signal to cable operators' headend
- It is cable operators' obligation to provide and finance the infrastructure related to receiving of the signal to cable operators' headend
- There is formally specified middle point for connection between broadcasters/TV stations and cable operators
- There isn't formally specified middle point, so broadcasters/TV stations agree on the providing and financing of the infrastructure through private agreements
- Unable to answer

Thank you

Which country are you from?

Pakistan

Your name?

Aman ul Haq

Can you share your whatsapp number (or e-mail) just in case we want to follow up on your answers?

kayaniaman@gmail.com

If you know want to add anything that maybe useful to us or any document on public domain that may help us on this topic, please provide it below.

In Pakistan TV channels transmission is being distributed through cable operators. The cable operators distributes the signals through their own technical set up and human resource. The TV channels only provides receivers to the cable operators for the downlink of their transmission signal.

PTV as a State broadcaster has a great paraphernalia and transmitters and rebroadcast stations in Pakistan to transmit its signal free to air.

ATV another TV channel has the terrestrial arrangements like PTV.

The terrestrial transmission of ATV is restricted to some cities only.

PTV is also available on cable and cannot be de-figured .

This content is neither created nor endorsed by Google.

Google Forms

Help us find our way: Greetings from Mongolia

It is nice to meet you at Asian Media Summit!

Thank you for agreeing to participate in this survey. The goal of this survey is to understand the business relationship dynamics between multi-channel transmission service providers (aka, cable operators) and broadcasters (TV stations) in different countries. This research is sponsored by Communications Regulatory Commission of Mongolia.

As an expert in the field, we believe you can provide valuable information on commercial and technical relationship between content creator and distributor in your country. This will help us develop appropriate policy that will benefit the whole industry.

The survey will take about 3-5 minutes. To provide your valuable insight, we recommend you fill the survey using Laptop or Desktop. If you have any inquiries about this survey, please reach out to Mr.Gombojav Otgonbayar through marketeyemn@gmail.com

Ready to share your brilliance? Let's get started!

Thank you.

Must-carry obligation

In most countries, governments apply a **must-carry** regulation stating that locally licensed television stations must be carried on a cable provider's system.

Are there local 'must-carry' television channels in your country?

- Yes
- No
- Unable to answer

Is the must-carry status reviewed/changed overtime or is it somewhat permanent?

- Must-carry status is reviewed and can be changed overtime
- Must-carry status is somewhat permanent
- Unable to answer

Which of the following best describes the carriage arrangement between must-carry television stations and cable operators

- Must-carry television channels PAY fee to cable operators to be broadcast on their system
- Cable operators PAY fee to must-carry television channels to be able to broadcast on their system
- There is NO PAYMENT to either side when it comes to must-carry arrangements
- Unable to answer

Can you provide the URL to government or state act that determines the 'must-carry' status?
(Doesn't have to be English source, but preferred)

.....

Commercial relationship between cable operators and non-must-carry television stations

Non-must-carry television stations in your country must be cooperating with multi-channel transmission service provider, aka cable operators, to reach the audience.

Can cable service be considered the principal mean of receiving TV broadcast in your country?

- Yes. Most of the households are subscribed to cable service
- No. Most of the households receive TV broadcast by other means
- Unable to answer

Has there been any case where a local non-must-carry **television station paid** fee to a cable operator for the right to be broadcast through their cable system?

- Yes. It is normal
- Yes. But it is not normal
- No
- Unable to answer

Has there been any case where a **cable operator paid** fee (e.g. royalty) to a non-must-carry television for their consent to be broadcast through the cable system?

- Yes. It is normal
- Yes. But it is not normal.
- No
- Unable to answer

Has there been any case when a **local non-must-carry** broadcaster/TV station was **denied** carriage by a cable operator? (*You can choose several answers*)

- Yes. Because of copyright issues
- Yes. Because of commercial dispute.
- Yes. Because of bad rating.
- Yes. Any other reason.
- No
- Unable to answer.

Considering the questions above, which of the following best describes the typical commercial relationship between cable operators and non-must-carry broadcasters/TV stations in your country?

- Cable operators pay retransmission fee to the Broadcasters/TV stations
- Broadcasters/TV stations pay cable operators transmission fee so that they can be broadcast on their platform
- Both of the above
- None of the above
- Unable to answer

Are there any **local** channels in your country that **doesn't** broadcast free-to-air, but available on cable networks?

- Yes
- No
- Unable to answer

Is the commercial relationship between non-must-carry television stations and cable operators **specifically regulated**? In other words, are there any legislations about which one should or shouldn't pay any kind of fees to the other?

- Yes
- No
- Unable to answer

If the answer is YES, can you provide the URL to the specific regulation? (Doesn't have to be English source, but preferred)

.....

Technical connection issues

To be broadcasted through cable systems, broadcasters/TV stations need to be connected to the cable headend. It sometimes results in some investment and/or recurring cost related to technical issues.

Which of the following best describes the typical technical connection between broadcasters/TV stations and cable operators headend in your country

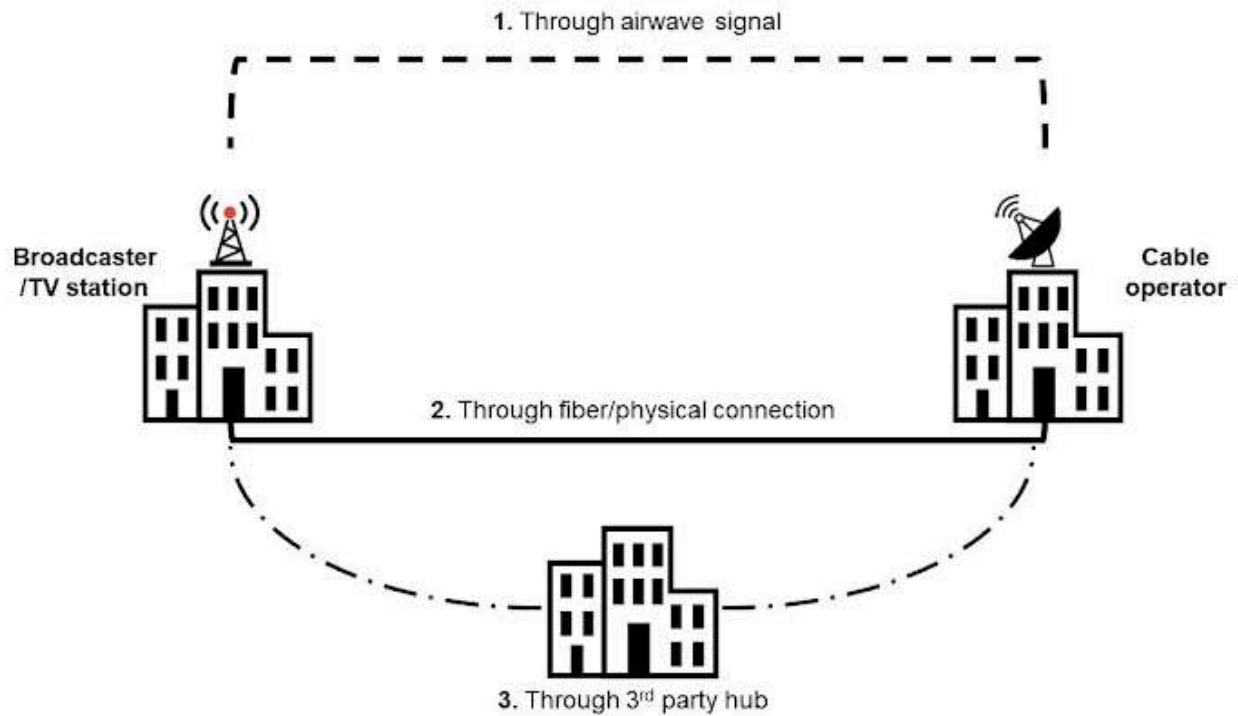

- 1 - Through airwave signal
- 2 - Through fiber/physical connection
- 3- Through 3rd party hub
- Unable to answer

In your knowledge, has there been any dispute in your country regarding investment related to technical access to cable systems? (e.g. cable operator required payment from broadcaster/TV station)

- Yes
- No
- Unable to answer

Which of the following best describes the technical connection issue between cable operators and non-must-carry broadcasters/TV stations in your country?

- It is broadcasters/TV stations' obligation to provide and finance the infrastructure related to delivering of the signal to cable operators' headend
- It is cable operators' obligation to provide and finance the infrastructure related to receiving of the signal to cable operators' headend
- There is formally specified middle point for connection between broadcasters/TV stations and cable operators
- There isn't formally specified middle point, so broadcasters/TV stations agree on the providing and financing of the infrastructure through private agreements
- Unable to answer

Thank you

Which country are you from?

Fiji _____

Your name?

Jamil _____

Can you share your whatsapp number (or e-mail) just in case we want to follow up on your answers?

If you know want to add anything that maybe useful to us or any document on public domain that may help us on this topic, please provide it below.

This content is neither created nor endorsed by Google.

Google Forms

Help us find our way: Greetings from Mongolia

It is nice to meet you at Asian Media Summit!

Thank you for agreeing to participate in this survey. The goal of this survey is to understand the business relationship dynamics between multi-channel transmission service providers (aka, cable operators) and broadcasters (TV stations) in different countries. This research is sponsored by Communications Regulatory Commission of Mongolia.

As an expert in the field, we believe you can provide valuable information on commercial and technical relationship between content creator and distributor in your country. This will help us develop appropriate policy that will benefit the whole industry.

The survey will take about 3-5 minutes. To provide your valuable insight, we recommend you fill the survey using Laptop or Desktop. If you have any inquiries about this survey, please reach out to Mr.Gombojav Otgonbayar through marketeyemn@gmail.com

Ready to share your brilliance? Let's get started!

Thank you.

Must-carry obligation

In most countries, governments apply a **must-carry** regulation stating that locally licensed television stations must be carried on a cable provider's system.

Are there local 'must-carry' television channels in your country?

- Yes
- No
- Unable to answer

Is the must-carry status reviewed/changed overtime or is it somewhat permanent?

- Must-carry status is reviewed and can be changed overtime
- Must-carry status is somewhat permanent
- Unable to answer

Which of the following best describes the carriage arrangement between must-carry television stations and cable operators

- Must-carry television channels PAY fee to cable operators to be broadcast on their system
- Cable operators PAY fee to must-carry television channels to be able to broadcast on their system
- There is NO PAYMENT to either side when it comes to must-carry arrangements
- Unable to answer

Can you provide the URL to government or state act that determines the 'must-carry' status?
(Doesn't have to be English source, but preferred)

.....

Commercial relationship between cable operators and non-must-carry television stations

Non-must-carry television stations in your country must be cooperating with multi-channel transmission service provider, aka cable operators, to reach the audience.

Can cable service be considered the principal mean of receiving TV broadcast in your country?

- Yes. Most of the households are subscribed to cable service
- No. Most of the households receive TV broadcast by other means
- Unable to answer

Has there been any case where a local non-must-carry **television station paid** fee to a cable operator for the right to be broadcast through their cable system?

- Yes. It is normal
- Yes. But it is not normal
- No
- Unable to answer

Has there been any case where a **cable operator paid** fee (e.g. royalty) to a non-must-carry television for their consent to be broadcast through the cable system?

- Yes. It is normal
- Yes. But it is not normal.
- No
- Unable to answer

Has there been any case when a **local non-must-carry** broadcaster/TV station was **denied** carriage by a cable operator? (*You can choose several answers*)

- Yes. Because of copyright issues
- Yes. Because of commercial dispute.
- Yes. Because of bad rating.
- Yes. Any other reason.
- No
- Unable to answer.

Considering the questions above, which of the following best describes the typical commercial relationship between cable operators and non-must-carry broadcasters/TV stations in your country?

- Cable operators pay retransmission fee to the Broadcasters/TV stations
- Broadcasters/TV stations pay cable operators transmission fee so that they can be broadcast on their platform
- Both of the above
- None of the above
- Unable to answer

Are there any **local** channels in your country that **doesn't** broadcast free-to-air, but available on cable networks?

- Yes
- No
- Unable to answer

Is the commercial relationship between non-must-carry television stations and cable operators **specifically regulated**? In other words, are there any legislations about which one should or shouldn't pay any kind of fees to the other?

- Yes
- No
- Unable to answer

If the answer is YES, can you provide the URL to the specific regulation? (Doesn't have to be English source, but preferred)

.....

Technical connection issues

To be broadcasted through cable systems, broadcasters/TV stations need to be connected to the cable headend. It sometimes results in some investment and/or recurring cost related to technical issues.

Which of the following best describes the typical technical connection between broadcasters/TV stations and cable operators headend in your country

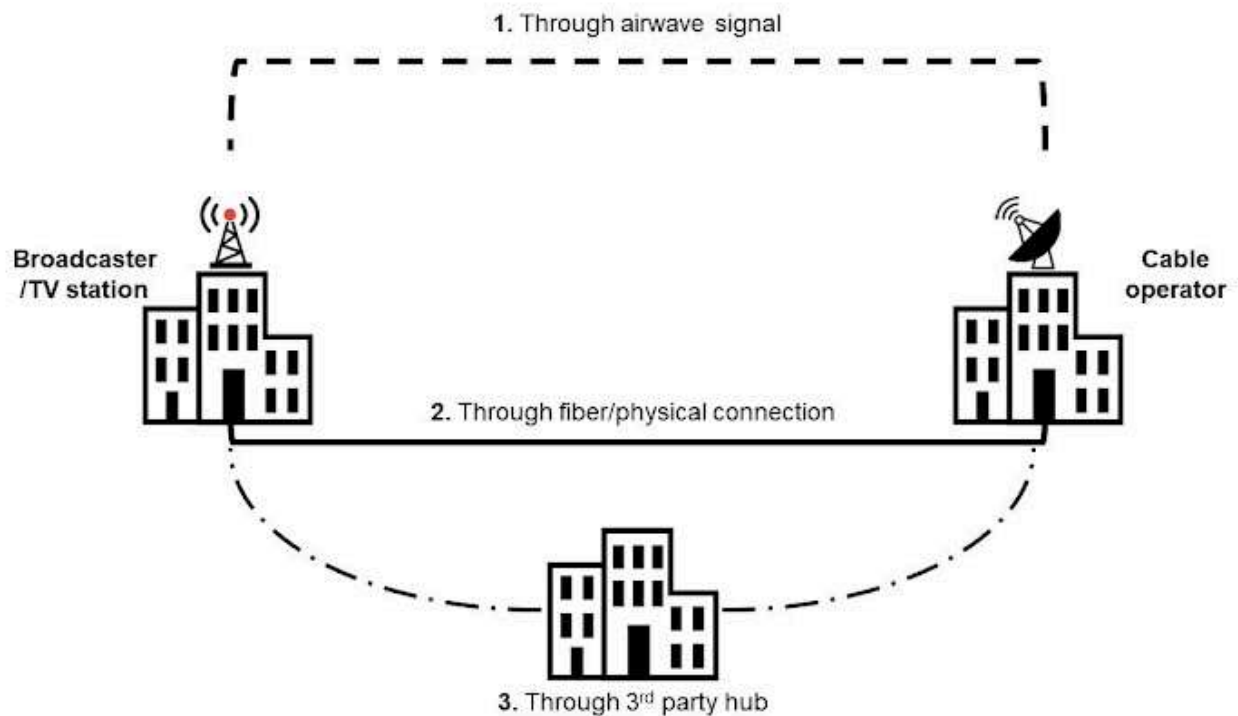

- 1 - Through airwave signal
- 2 - Through fiber/physical connection
- 3- Through 3rd party hub
- Unable to answer

In your knowledge, has there been any dispute in your country regarding investment related to technical access to cable systems? (e.g. cable operator required payment from broadcaster/TV station)

- Yes
- No
- Unable to answer

Which of the following best describes the technical connection issue between cable operators and non-must-carry broadcasters/TV stations in your country?

- It is broadcasters/TV stations' obligation to provide and finance the infrastructure related to delivering of the signal to cable operators' headend
- It is cable operators' obligation to provide and finance the infrastructure related to receiving of the signal to cable operators' headend
- There is formally specified middle point for connection between broadcasters/TV stations and cable operators
- There isn't formally specified middle point, so broadcasters/TV stations agree on the providing and financing of the infrastructure through private agreements
- Unable to answer

Thank you

Which country are you from?

Bhutan

Your name?

Kaka Tshering

Can you share your whatsapp number (or e-mail) just in case we want to follow up on your answers?

97507647118

If you know want to add anything that maybe useful to us or any document on public domain that may help us on this topic, please provide it below.

This content is neither created nor endorsed by Google.

Google Forms

Help us find our way: Greetings from Mongolia

It is nice to meet you at Asian Media Summit!

Thank you for agreeing to participate in this survey. The goal of this survey is to understand the business relationship dynamics between multi-channel transmission service providers (aka, cable operators) and broadcasters (TV stations) in different countries. This research is sponsored by Communications Regulatory Commission of Mongolia.

As an expert in the field, we believe you can provide valuable information on commercial and technical relationship between content creator and distributor in your country. This will help us develop appropriate policy that will benefit the whole industry.

The survey will take about 3-5 minutes. To provide your valuable insight, we recommend you fill the survey using Laptop or Desktop. If you have any inquiries about this survey, please reach out to Mr.Gombojav Otgonbayar through marketeyemn@gmail.com

Ready to share your brilliance? Let's get started!

Thank you.

Must-carry obligation

In most countries, governments apply a **must-carry** regulation stating that locally licensed television stations must be carried on a cable provider's system.

Are there local 'must-carry' television channels in your country?

- Yes
- No
- Unable to answer

Is the must-carry status reviewed/changed overtime or is it somewhat permanent?

- Must-carry status is reviewed and can be changed overtime
- Must-carry status is somewhat permanent
- Unable to answer

Which of the following best describes the carriage arrangement between must-carry television stations and cable operators

- Must-carry television channels PAY fee to cable operators to be broadcast on their system
- Cable operators PAY fee to must-carry television channels to be able to broadcast on their system
- There is NO PAYMENT to either side when it comes to must-carry arrangements
- Unable to answer

Can you provide the URL to government or state act that determines the 'must-carry' status?
(Doesn't have to be English source, but preferred)

.....

Commercial relationship between cable operators and non-must-carry television stations

Non-must-carry television stations in your country must be cooperating with multi-channel transmission service provider, aka cable operators, to reach the audience.

Can cable service be considered the principal mean of receiving TV broadcast in your country?

- Yes. Most of the households are subscribed to cable service
- No. Most of the households receive TV broadcast by other means
- Unable to answer

Has there been any case where a local non-must-carry **television station paid** fee to a cable operator for the right to be broadcast through their cable system?

- Yes. It is normal
- Yes. But it is not normal
- No
- Unable to answer

Has there been any case where a **cable operator paid** fee (e.g. royalty) to a non-must-carry television for their consent to be broadcast through the cable system?

- Yes. It is normal
- Yes. But it is not normal.
- No
- Unable to answer

Has there been any case when a **local non-must-carry** broadcaster/TV station was **denied** carriage by a cable operator? (*You can choose several answers*)

- Yes. Because of copyright issues
- Yes. Because of commercial dispute.
- Yes. Because of bad rating.
- Yes. Any other reason.
- No
- Unable to answer.

Considering the questions above, which of the following best describes the typical commercial relationship between cable operators and non-must-carry broadcasters/TV stations in your country?

- Cable operators pay retransmission fee to the Broadcasters/TV stations
- Broadcasters/TV stations pay cable operators transmission fee so that they can be broadcast on their platform
- Both of the above
- None of the above
- Unable to answer

Are there any **local** channels in your country that **doesn't** broadcast free-to-air, but available on cable networks?

- Yes
- No
- Unable to answer

Is the commercial relationship between non-must-carry television stations and cable operators **specifically regulated**? In other words, are there any legislations about which one should or shouldn't pay any kind of fees to the other?

- Yes
- No
- Unable to answer

If the answer is YES, can you provide the URL to the specific regulation? (Doesn't have to be English source, but preferred)

.....

Technical connection issues

To be broadcasted through cable systems, broadcasters/TV stations need to be connected to the cable headend. It sometimes results in some investment and/or recurring cost related to technical issues.

Which of the following best describes the typical technical connection between broadcasters/TV stations and cable operators headend in your country

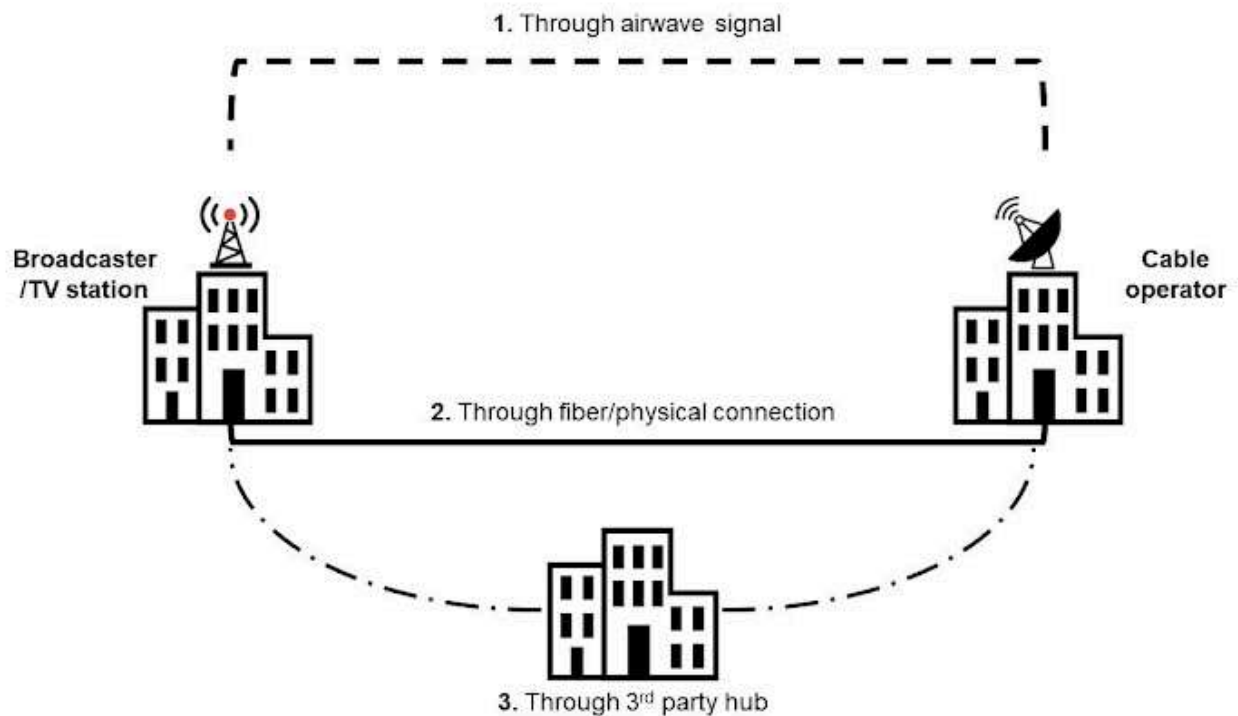

- 1 - Through airwave signal
- 2 - Through fiber/physical connection
- 3- Through 3rd party hub
- Unable to answer

In your knowledge, has there been any dispute in your country regarding investment related to technical access to cable systems? (e.g. cable operator required payment from broadcaster/TV station)

- Yes
- No
- Unable to answer

Which of the following best describes the technical connection issue between cable operators and non-must-carry broadcasters/TV stations in your country?

- It is broadcasters/TV stations' obligation to provide and finance the infrastructure related to delivering of the signal to cable operators' headend
- It is cable operators' obligation to provide and finance the infrastructure related to receiving of the signal to cable operators' headend
- There is formally specified middle point for connection between broadcasters/TV stations and cable operators
- There isn't formally specified middle point, so broadcasters/TV stations agree on the providing and financing of the infrastructure through private agreements
- Unable to answer

Thank you

Which country are you from?

Indonesia

Your name?

Satriyo, TVRI

Can you share your whatsapp number (or e-mail) just in case we want to follow up on your answers?

+62 81929765735

If you know want to add anything that maybe useful to us or any document on public domain that may help us on this topic, please provide it below.

This content is neither created nor endorsed by Google.

Google Forms

Help us find our way: Greetings from Mongolia

It is nice to meet you at Asian Media Summit!

Thank you for agreeing to participate in this survey. The goal of this survey is to understand the business relationship dynamics between multi-channel transmission service providers (aka, cable operators) and broadcasters (TV stations) in different countries. This research is sponsored by Communications Regulatory Commission of Mongolia.

As an expert in the field, we believe you can provide valuable information on commercial and technical relationship between content creator and distributor in your country. This will help us develop appropriate policy that will benefit the whole industry.

The survey will take about 3-5 minutes. To provide your valuable insight, we recommend you fill the survey using Laptop or Desktop. If you have any inquiries about this survey, please reach out to Mr.Gombojav Otgonbayar through marketeyemn@gmail.com

Ready to share your brilliance? Let's get started!

Thank you.

Must-carry obligation

In most countries, governments apply a **must-carry** regulation stating that locally licensed television stations must be carried on a cable provider's system.

Are there local 'must-carry' television channels in your country?

- Yes
- No
- Unable to answer

Is the must-carry status reviewed/changed overtime or is it somewhat permanent?

- Must-carry status is reviewed and can be changed overtime
- Must-carry status is somewhat permanent
- Unable to answer

Which of the following best describes the carriage arrangement between must-carry television stations and cable operators

- Must-carry television channels PAY fee to cable operators to be broadcast on their system
- Cable operators PAY fee to must-carry television channels to be able to broadcast on their system
- There is NO PAYMENT to either side when it comes to must-carry arrangements
- Unable to answer

Can you provide the URL to government or state act that determines the 'must-carry' status?
(Doesn't have to be English source, but preferred)

.....

Commercial relationship between cable operators and non-must-carry television stations

Non-must-carry television stations in your country must be cooperating with multi-channel transmission service provider, aka cable operators, to reach the audience.

Can cable service be considered the principal mean of receiving TV broadcast in your country?

- Yes. Most of the households are subscribed to cable service
- No. Most of the households receive TV broadcast by other means
- Unable to answer

Has there been any case where a local non-must-carry **television station paid** fee to a cable operator for the right to be broadcast through their cable system?

- Yes. It is normal
- Yes. But it is not normal
- No
- Unable to answer

Has there been any case where a **cable operator paid** fee (e.g. royalty) to a non-must-carry television for their consent to be broadcast through the cable system?

- Yes. It is normal
- Yes. But it is not normal.
- No
- Unable to answer

Has there been any case when a **local non-must-carry** broadcaster/TV station was **denied** carriage by a cable operator? (*You can choose several answers*)

- Yes. Because of copyright issues
- Yes. Because of commercial dispute.
- Yes. Because of bad rating.
- Yes. Any other reason.
- No
- Unable to answer.

Considering the questions above, which of the following best describes the typical commercial relationship between cable operators and non-must-carry broadcasters/TV stations in your country?

- Cable operators pay retransmission fee to the Broadcasters/TV stations
- Broadcasters/TV stations pay cable operators transmission fee so that they can be broadcast on their platform
- Both of the above
- None of the above
- Unable to answer

Are there any **local** channels in your country that **doesn't** broadcast free-to-air, but available on cable networks?

- Yes
- No
- Unable to answer

Is the commercial relationship between non-must-carry television stations and cable operators **specifically regulated**? In other words, are there any legislations about which one should or shouldn't pay any kind of fees to the other?

- Yes
- No
- Unable to answer

If the answer is YES, can you provide the URL to the specific regulation? (Doesn't have to be English source, but preferred)

.....

Technical connection issues

To be broadcasted through cable systems, broadcasters/TV stations need to be connected to the cable headend. It sometimes results in some investment and/or recurring cost related to technical issues.

Which of the following best describes the typical technical connection between broadcasters/TV stations and cable operators headend in your country

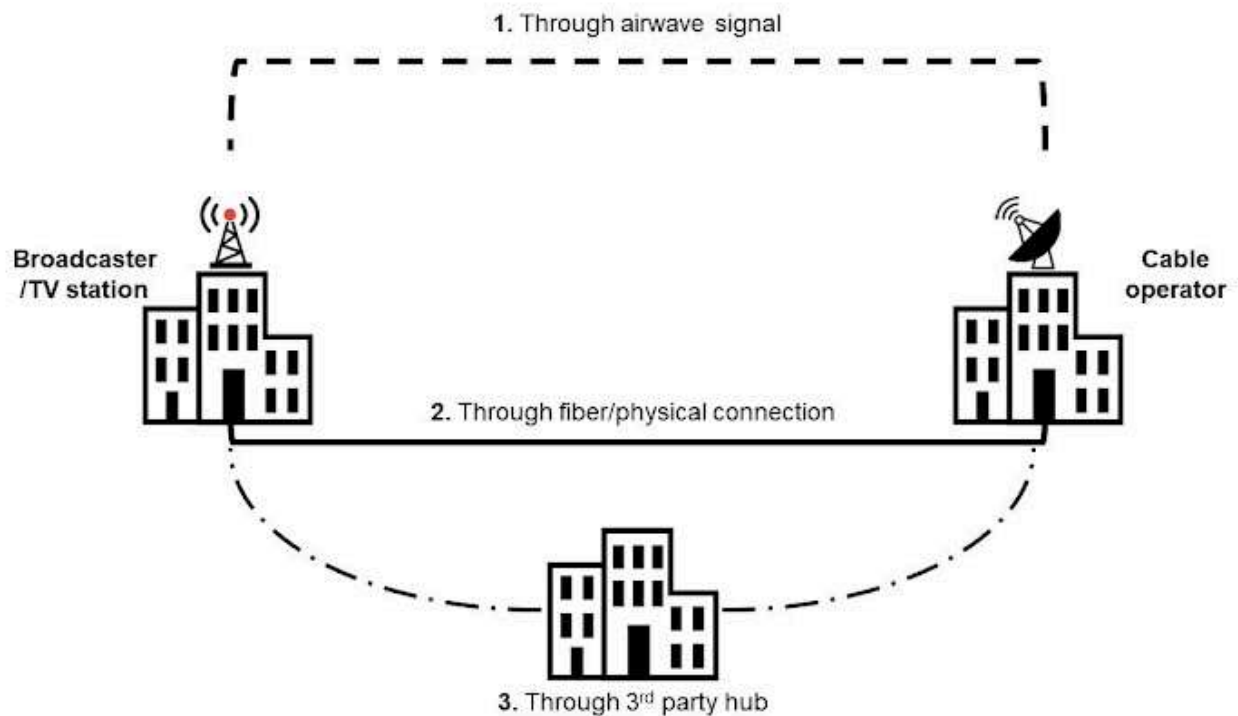

- 1 - Through airwave signal
- 2 - Through fiber/physical connection
- 3- Through 3rd party hub
- Unable to answer

In your knowledge, has there been any dispute in your country regarding investment related to technical access to cable systems? (e.g. cable operator required payment from broadcaster/TV station)

- Yes
- No
- Unable to answer

Which of the following best describes the technical connection issue between cable operators and non-must-carry broadcasters/TV stations in your country?

- It is broadcasters/TV stations' obligation to provide and finance the infrastructure related to delivering of the signal to cable operators' headend
- It is cable operators' obligation to provide and finance the infrastructure related to receiving of the signal to cable operators' headend
- There is formally specified middle point for connection between broadcasters/TV stations and cable operators
- There isn't formally specified middle point, so broadcasters/TV stations agree on the providing and financing of the infrastructure through private agreements
- Unable to answer

Thank you

Which country are you from?

Laos

Your name?

Can you share your whatsapp number (or e-mail) just in case we want to follow up on your answers?

<https://www.linkedin.com/in/aditta-kittikhoun/>

If you know want to add anything that maybe useful to us or any document on public domain that may help us on this topic, please provide it below.

This content is neither created nor endorsed by Google.

Google Forms

Help us find our way: Greetings from Mongolia

It is nice to meet you at Asian Media Summit!

Thank you for agreeing to participate in this survey. The goal of this survey is to understand the business relationship dynamics between multi-channel transmission service providers (aka, cable operators) and broadcasters (TV stations) in different countries. This research is sponsored by Communications Regulatory Commission of Mongolia.

As an expert in the field, we believe you can provide valuable information on commercial and technical relationship between content creator and distributor in your country. This will help us develop appropriate policy that will benefit the whole industry.

The survey will take about 3-5 minutes. To provide your valuable insight, we recommend you fill the survey using Laptop or Desktop. If you have any inquiries about this survey, please reach out to Mr.Gombojav Otgonbayar through marketeyemn@gmail.com

Ready to share your brilliance? Let's get started!

Thank you.

Must-carry obligation

In most countries, governments apply a **must-carry** regulation stating that locally licensed television stations must be carried on a cable provider's system.

Are there local 'must-carry' television channels in your country?

- Yes
- No
- Unable to answer

Is the must-carry status reviewed/changed overtime or is it somewhat permanent?

- Must-carry status is reviewed and can be changed overtime
- Must-carry status is somewhat permanent
- Unable to answer

Which of the following best describes the carriage arrangement between must-carry television stations and cable operators

- Must-carry television channels PAY fee to cable operators to be broadcast on their system
- Cable operators PAY fee to must-carry television channels to be able to broadcast on their system
- There is NO PAYMENT to either side when it comes to must-carry arrangements
- Unable to answer

Can you provide the URL to government or state act that determines the 'must-carry' status?
(Doesn't have to be English source, but preferred)

.....

Commercial relationship between cable operators and non-must-carry television stations

Non-must-carry television stations in your country must be cooperating with multi-channel transmission service provider, aka cable operators, to reach the audience.

Can cable service be considered the principal mean of receiving TV broadcast in your country?

- Yes. Most of the households are subscribed to cable service
- No. Most of the households receive TV broadcast by other means
- Unable to answer

Has there been any case where a local non-must-carry **television station paid** fee to a cable operator for the right to be broadcast through their cable system?

- Yes. It is normal
- Yes. But it is not normal
- No
- Unable to answer

Has there been any case where a **cable operator paid** fee (e.g. royalty) to a non-must-carry television for their consent to be broadcast through the cable system?

- Yes. It is normal
- Yes. But it is not normal.
- No
- Unable to answer

Has there been any case when a **local non-must-carry** broadcaster/TV station was **denied** carriage by a cable operator? (*You can choose several answers*)

- Yes. Because of copyright issues
- Yes. Because of commercial dispute.
- Yes. Because of bad rating.
- Yes. Any other reason.
- No
- Unable to answer.

Considering the questions above, which of the following best describes the typical commercial relationship between cable operators and non-must-carry broadcasters/TV stations in your country?

- Cable operators pay retransmission fee to the Broadcasters/TV stations
- Broadcasters/TV stations pay cable operators transmission fee so that they can be broadcast on their platform
- Both of the above
- None of the above
- Unable to answer

Are there any **local** channels in your country that **doesn't** broadcast free-to-air, but available on cable networks?

- Yes
- No
- Unable to answer

Is the commercial relationship between non-must-carry television stations and cable operators **specifically regulated**? In other words, are there any legislations about which one should or shouldn't pay any kind of fees to the other?

- Yes
- No
- Unable to answer

If the answer is YES, can you provide the URL to the specific regulation? (Doesn't have to be English source, but preferred)

.....

Technical connection issues

To be broadcasted through cable systems, broadcasters/TV stations need to be connected to the cable headend. It sometimes results in some investment and/or recurring cost related to technical issues.

Which of the following best describes the typical technical connection between broadcasters/TV stations and cable operators headend in your country

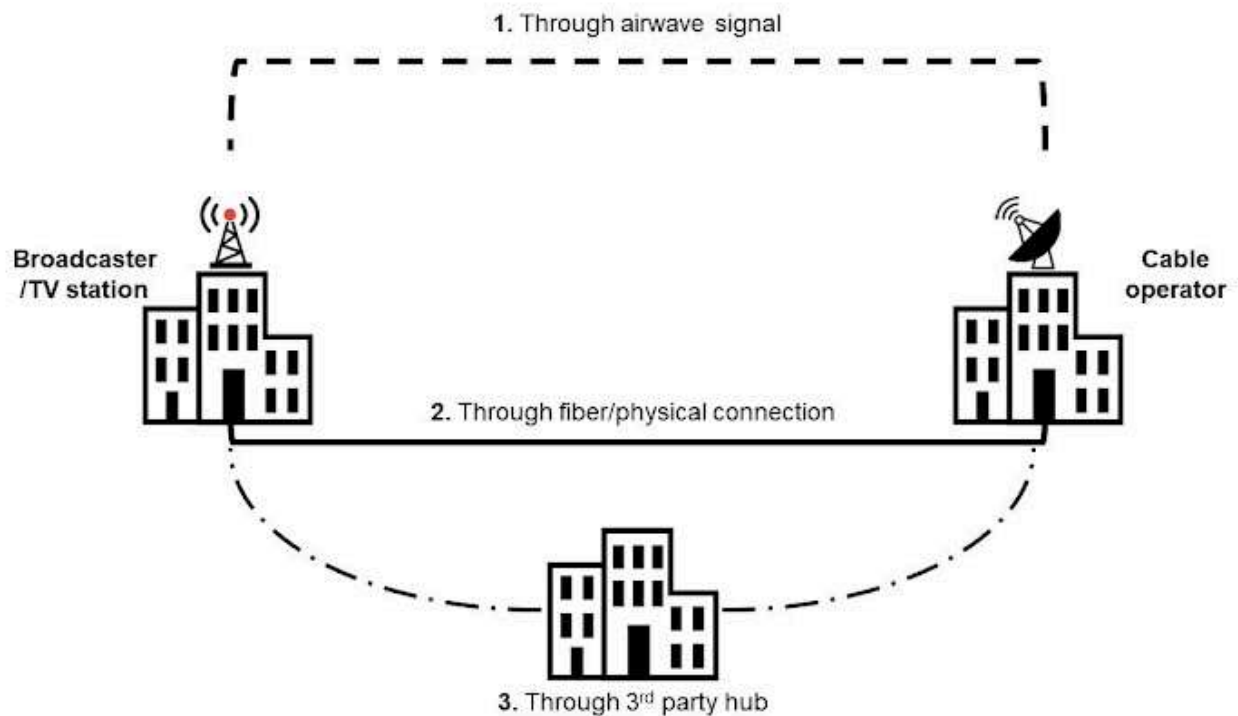

- 1 - Through airwave signal
- 2 - Through fiber/physical connection
- 3- Through 3rd party hub
- Unable to answer

In your knowledge, has there been any dispute in your country regarding investment related to technical access to cable systems? (e.g. cable operator required payment from broadcaster/TV station)

- Yes
- No
- Unable to answer

Which of the following best describes the technical connection issue between cable operators and non-must-carry broadcasters/TV stations in your country?

- It is broadcasters/TV stations' obligation to provide and finance the infrastructure related to delivering of the signal to cable operators' headend
- It is cable operators' obligation to provide and finance the infrastructure related to receiving of the signal to cable operators' headend
- There is formally specified middle point for connection between broadcasters/TV stations and cable operators
- There isn't formally specified middle point, so broadcasters/TV stations agree on the providing and financing of the infrastructure through private agreements
- Unable to answer

Thank you

Which country are you from?

Samoa

Your name?

Cena Isaako

Can you share your whatsapp number (or e-mail) just in case we want to follow up on your answers?

If you know want to add anything that maybe useful to us or any document on public domain that may help us on this topic, please provide it below.

This content is neither created nor endorsed by Google.

Google Forms

Help us find our way: Greetings from Mongolia

It is nice to meet you at Asian Media Summit!

Thank you for agreeing to participate in this survey. The goal of this survey is to understand the business relationship dynamics between multi-channel transmission service providers (aka, cable operators) and broadcasters (TV stations) in different countries. This research is sponsored by Communications Regulatory Commission of Mongolia.

As an expert in the field, we believe you can provide valuable information on commercial and technical relationship between content creator and distributor in your country. This will help us develop appropriate policy that will benefit the whole industry.

The survey will take about 3-5 minutes. To provide your valuable insight, we recommend you fill the survey using Laptop or Desktop. If you have any inquiries about this survey, please reach out to Mr.Gombojav Otgonbayar through marketeyemn@gmail.com

Ready to share your brilliance? Let's get started!

Thank you.

Must-carry obligation

In most countries, governments apply a **must-carry** regulation stating that locally licensed television stations must be carried on a cable provider's system.

Are there local 'must-carry' television channels in your country?

- Yes
- No
- Unable to answer

Is the must-carry status reviewed/changed overtime or is it somewhat permanent?

- Must-carry status is reviewed and can be changed overtime
- Must-carry status is somewhat permanent
- Unable to answer

Which of the following best describes the carriage arrangement between must-carry television stations and cable operators

- Must-carry television channels PAY fee to cable operators to be broadcast on their system
- Cable operators PAY fee to must-carry television channels to be able to broadcast on their system
- There is NO PAYMENT to either side when it comes to must-carry arrangements
- Unable to answer

Can you provide the URL to government or state act that determines the 'must-carry' status?
(Doesn't have to be English source, but preferred)

.....

Commercial relationship between cable operators and non-must-carry television stations

Non-must-carry television stations in your country must be cooperating with multi-channel transmission service provider, aka cable operators, to reach the audience.

Can cable service be considered the principal mean of receiving TV broadcast in your country?

- Yes. Most of the households are subscribed to cable service
- No. Most of the households receive TV broadcast by other means
- Unable to answer

Has there been any case where a local non-must-carry **television station paid** fee to a cable operator for the right to be broadcast through their cable system?

- Yes. It is normal
- Yes. But it is not normal
- No
- Unable to answer

Has there been any case where a **cable operator paid** fee (e.g. royalty) to a non-must-carry television for their consent to be broadcast through the cable system?

- Yes. It is normal
- Yes. But it is not normal.
- No
- Unable to answer

Has there been any case when a **local non-must-carry** broadcaster/TV station was **denied** carriage by a cable operator? (*You can choose several answers*)

- Yes. Because of copyright issues
- Yes. Because of commercial dispute.
- Yes. Because of bad rating.
- Yes. Any other reason.
- No
- Unable to answer.

Considering the questions above, which of the following best describes the typical commercial relationship between cable operators and non-must-carry broadcasters/TV stations in your country?

- Cable operators pay retransmission fee to the Broadcasters/TV stations
- Broadcasters/TV stations pay cable operators transmission fee so that they can be broadcast on their platform
- Both of the above
- None of the above
- Unable to answer

Are there any **local** channels in your country that **doesn't** broadcast free-to-air, but available on cable networks?

- Yes
- No
- Unable to answer

Is the commercial relationship between non-must-carry television stations and cable operators **specifically regulated**? In other words, are there any legislations about which one should or shouldn't pay any kind of fees to the other?

- Yes
- No
- Unable to answer

If the answer is YES, can you provide the URL to the specific regulation? (Doesn't have to be English source, but preferred)

.....

Technical connection issues

To be broadcasted through cable systems, broadcasters/TV stations need to be connected to the cable headend. It sometimes results in some investment and/or recurring cost related to technical issues.

Which of the following best describes the typical technical connection between broadcasters/TV stations and cable operators headend in your country

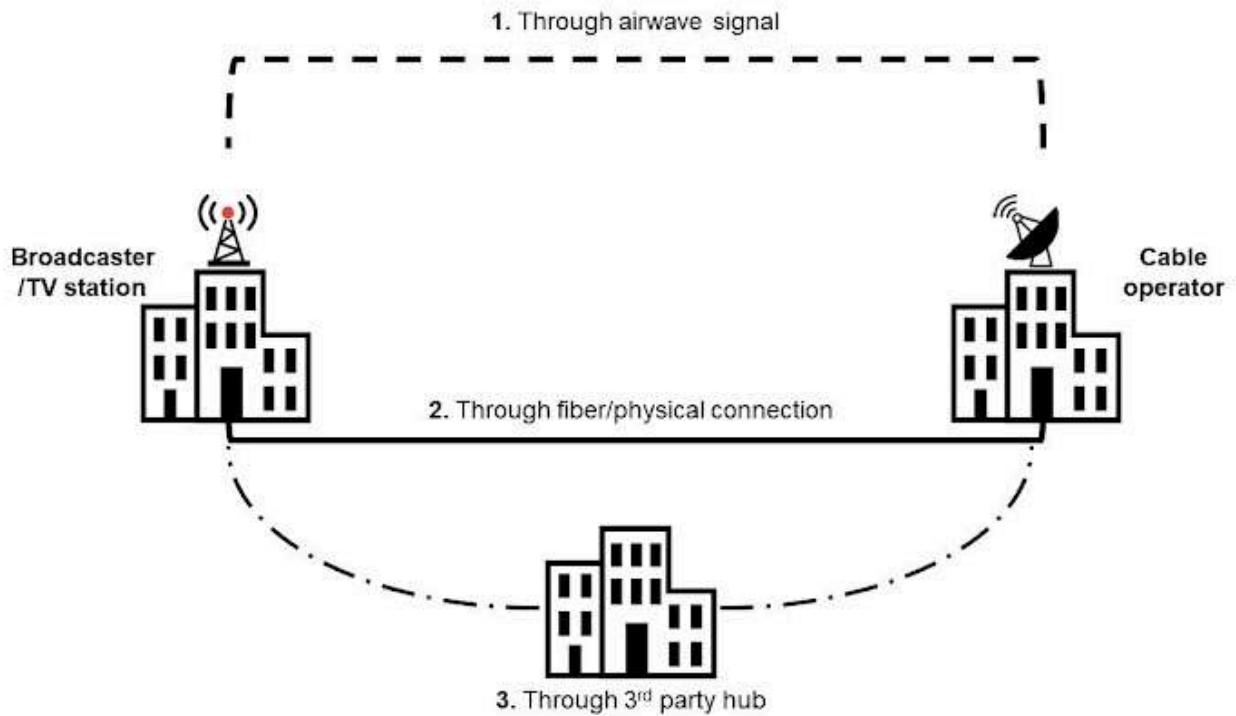

- 1 - Through airwave signal
- 2 - Through fiber/physical connection
- 3- Through 3rd party hub
- Unable to answer

In your knowledge, has there been any dispute in your country regarding investment related to technical access to cable systems? (e.g. cable operator required payment from broadcaster/TV station)

- Yes
- No
- Unable to answer

Which of the following best describes the technical connection issue between cable operators and non-must-carry broadcasters/TV stations in your country?

- It is broadcasters/TV stations' obligation to provide and finance the infrastructure related to delivering of the signal to cable operators' headend
- It is cable operators' obligation to provide and finance the infrastructure related to receiving of the signal to cable operators' headend
- There is formally specified middle point for connection between broadcasters/TV stations and cable operators
- There isn't formally specified middle point, so broadcasters/TV stations agree on the providing and financing of the infrastructure through private agreements
- Unable to answer

Thank you

Which country are you from?

India

Your name?

Anshuman Mishra

Can you share your whatsapp number (or e-mail) just in case we want to follow up on your answers?

anshuman.iis@gmail.com

If you know want to add anything that maybe useful to us or any document on public domain that may help us on this topic, please provide it below.

This content is neither created nor endorsed by Google.

Google Forms