



ГАЗАР ЗОХИОН БАЙГУУЛАЛТ,  
ГЕОДЕЗИ ЗУРАГ ЗҮЙН ГАЗАР



СОНГИНОХАЙРХАН ДҮҮРГИЙН  
ГАЗАР ЗОХИОН БАЙГУУЛАЛТЫН  
2 ДУГААР АЛБА



**ГЕОДЕЗИЙН БАЙНГЫН ЦЭГ ТЭМДЭГТИЙН ХАЙГУУЛ  
СУДАЛГААНЫ АЖЛЫН ХҮРЭЭНД СОНГИНОХАЙРХАН ДҮҮРЭГТ  
ХАМААРАГДАХ ГЕОДЕЗИЙН БАЙНГЫН ЦЭГ ТЭМДЭГТИЙН  
ХУВИЙН ХЭРЭГ /176-283, N1-N67/ 2-Р БОТЬ**

БАЙРШИЛ: СОНГИНОХАЙРХАН ДҮҮРЭГ  
ЗАХИАЛАГЧ: СОНГИНОХАЙРХАН ДҮҮРГИЙН ЗАСАГ ДАРГЫН ТАМГЫН  
ГАЗАР  
ГҮЙЦЭТГЭГЧ: КЛИМАКС РЕФЕРЭНС ХХК  
ХЯНАГЧ: ГАЗРЫН ХАРИЛЦАА, ГЕОДЕЗИ, ЗУРАГ ЗҮЙН ГАЗАР  
НИЙСЛЭЛИЙН ГАЗАР ЗОХИОН БАЙГУУЛАЛТЫН АЛБА

УЛААНБААТАР

2023 он



ГАЗАР ЗОХИОН БАЙГУУЛАЛТ,  
ГЕОДЕЗИ ЗУРАГ ЗҮЙН ГАЗАР



СОНГИНОХАЙРХАН ДҮҮРГИЙН  
ГАЗАР ЗОХИОН БАЙГУУЛАЛТЫН  
2 ДУГААР АЛБА



**ГЕОДЕЗИЙН БАЙНГЫН ЦЭГ ТЭМДЭГТИЙН ХАЙГУУЛ  
СУДАЛГААНЫ АЖЛЫН ХҮРЭЭНД СОНГИНОХАЙРХАН ДҮҮРЭГТ  
ХАМААРАГДАХ ГЕОДЕЗИЙН БАЙНГЫН ЦЭГ ТЭМДЭГТИЙН  
ХУВИЙН ХЭРЭГ /176-283, N1-N67/ 2-Р БОТЬ**

ГҮЙЦЭТГЭСЭН: КЛИМАКС РЕФЕРЭНС ХХК

ЗАХИРАЛ: \_\_\_\_\_/Б.МӨНХТӨР /

УЛААНБААТАР

2023 он



ГАРЧИГ

Хэмжилт хийсэн цэгийн дугаар 176.....	8
Хэмжилт хийсэн цэгийн дугаар 177.....	9
Хэмжилт хийсэн цэгийн дугаар 178.....	10
Хэмжилт хийсэн цэгийн дугаар 179.....	11
Хэмжилт хийсэн цэгийн дугаар 180,181,201.....	12
Хэмжилт хийсэн цэгийн дугаар 182.....	13
Хэмжилт хийсэн цэгийн дугаар 183.....	14
Хэмжилт хийсэн цэгийн дугаар 184.....	15
Хэмжилт хийсэн цэгийн дугаар 185.....	16
Хэмжилт хийсэн цэгийн дугаар 186,110.....	17
Хэмжилт хийсэн цэгийн дугаар 187,122.....	18
Хэмжилт хийсэн цэгийн дугаар 188.....	19
Хэмжилт хийсэн цэгийн дугаар 189,120.....	20
Хэмжилт хийсэн цэгийн дугаар 190,115.....	21
Хэмжилт хийсэн цэгийн дугаар 191, 123.....	22
Хэмжилт хийсэн цэгийн дугаар 192,172.....	23
Хэмжилт хийсэн цэгийн дугаар 193,151.....	24
Хэмжилт хийсэн цэгийн дугаар 194,168.....	25
Хэмжилт хийсэн цэгийн дугаар 195, 150.....	26
Хэмжилт хийсэн цэгийн дугаар 196,161.....	27
Хэмжилт хийсэн цэгийн дугаар 197,177.....	28
Хэмжилт хийсэн цэгийн дугаар 198,171.....	29
Хэмжилт хийсэн цэгийн дугаар 199,152.....	30
Хэмжилт хийсэн цэгийн дугаар 200,169.....	31
Хэмжилт хийсэн цэгийн дугаар 201,180,181.....	32
Хэмжилт хийсэн цэгийн дугаар 202,54.....	33
Хэмжилт хийсэн цэгийн дугаар 203,170.....	34
Хэмжилт хийсэн цэгийн дугаар 204.....	35
Хэмжилт хийсэн цэгийн дугаар 205.....	36
Хэмжилт хийсэн цэгийн дугаар 206.....	37
Хэмжилт хийсэн цэгийн дугаар 207.....	38
Хэмжилт хийсэн цэгийн дугаар 208.....	39
Хэмжилт хийсэн цэгийн дугаар 209.....	40
Хэмжилт хийсэн цэгийн дугаар 210.....	41
Хэмжилт хийсэн цэгийн дугаар 211.....	42
Хэмжилт хийсэн цэгийн дугаар 212.....	43
Хэмжилт хийсэн цэгийн дугаар 213.....	44
Хэмжилт хийсэн цэгийн дугаар 214.....	45

Хэмжилт хийсэн цэгийн дугаар 215.....	46
Хэмжилт хийсэн цэгийн дугаар 216.....	47
Хэмжилт хийсэн цэгийн дугаар 217.....	48
Хэмжилт хийсэн цэгийн дугаар 218.....	49
Хэмжилт хийсэн цэгийн дугаар 219.....	50
Хэмжилт хийсэн цэгийн дугаар 220.....	51
Хэмжилт хийсэн цэгийн дугаар 221.....	52
Хэмжилт хийсэн цэгийн дугаар 222.....	53
Хэмжилт хийсэн цэгийн дугаар 223.....	54
Хэмжилт хийсэн цэгийн дугаар 224.....	55
Хэмжилт хийсэн цэгийн дугаар 225.....	56
Хэмжилт хийсэн цэгийн дугаар 226.....	57
Хэмжилт хийсэн цэгийн дугаар 227.....	58
Хэмжилт хийсэн цэгийн дугаар 228.....	59
Хэмжилт хийсэн цэгийн дугаар 229.....	60
Хэмжилт хийсэн цэгийн дугаар 230.....	61
Хэмжилт хийсэн цэгийн дугаар 231.....	62
Хэмжилт хийсэн цэгийн дугаар 232.....	63
Хэмжилт хийсэн цэгийн дугаар 233.....	64
Хэмжилт хийсэн цэгийн дугаар 234.....	65
Хэмжилт хийсэн цэгийн дугаар 235.....	66
Хэмжилт хийсэн цэгийн дугаар 236.....	67
Хэмжилт хийсэн цэгийн дугаар 237.....	68
Хэмжилт хийсэн цэгийн дугаар 238.....	69
Хэмжилт хийсэн цэгийн дугаар 239.....	70
Хэмжилт хийсэн цэгийн дугаар 240, 79.....	71
Хэмжилт хийсэн цэгийн дугаар 241,25, 26.....	72
Хэмжилт хийсэн цэгийн дугаар 242.....	73
Хэмжилт хийсэн цэгийн дугаар 243.....	74
Хэмжилт хийсэн цэгийн дугаар 244.....	75
Хэмжилт хийсэн цэгийн дугаар 245.....	76
Хэмжилт хийсэн цэгийн дугаар 246.....	77
Хэмжилт хийсэн цэгийн дугаар 247.....	78
Хэмжилт хийсэн цэгийн дугаар 248.....	79
Хэмжилт хийсэн цэгийн дугаар 249.....	80
Хэмжилт хийсэн цэгийн дугаар 250.....	81
Хэмжилт хийсэн цэгийн дугаар 251.....	82
Хэмжилт хийсэн цэгийн дугаар 252.....	83
Хэмжилт хийсэн цэгийн дугаар 253.....	84

Хэмжилт хийсэн цэгийн дугаар 254.....	85
Хэмжилт хийсэн цэгийн дугаар 255.....	86
Хэмжилт хийсэн цэгийн дугаар 256.....	87
Хэмжилт хийсэн цэгийн дугаар 257.....	88
Хэмжилт хийсэн цэгийн дугаар 258.....	89
Хэмжилт хийсэн цэгийн дугаар 259.....	90
Хэмжилт хийсэн цэгийн дугаар 260.....	91
Хэмжилт хийсэн цэгийн дугаар 261.....	92
Хэмжилт хийсэн цэгийн дугаар 262.....	93
Хэмжилт хийсэн цэгийн дугаар 263.....	94
Хэмжилт хийсэн цэгийн дугаар 264.....	95
Хэмжилт хийсэн цэгийн дугаар 265.....	96
Хэмжилт хийсэн цэгийн дугаар 266.....	97
Хэмжилт хийсэн цэгийн дугаар 267.....	98
Хэмжилт хийсэн цэгийн дугаар 268.....	99
Хэмжилт хийсэн цэгийн дугаар 269.....	100
Хэмжилт хийсэн цэгийн дугаар 270.....	101
Хэмжилт хийсэн цэгийн дугаар 271.....	102
Хэмжилт хийсэн цэгийн дугаар 272.....	103
Хэмжилт хийсэн цэгийн дугаар 273.....	104
Хэмжилт хийсэн цэгийн дугаар 274.....	105
Хэмжилт хийсэн цэгийн дугаар 275.....	106
Хэмжилт хийсэн цэгийн дугаар 276.....	107
Хэмжилт хийсэн цэгийн дугаар 277,74.....	108
Хэмжилт хийсэн цэгийн дугаар 278.....	109
Хэмжилт хийсэн цэгийн дугаар 279.....	110
Хэмжилт хийсэн цэгийн дугаар 280.....	111
Хэмжилт хийсэн цэгийн дугаар 281.....	112
Хэмжилт хийсэн цэгийн дугаар 282.....	113
Хэмжилт хийсэн цэгийн дугаар 283.....	114
Хэмжилт хийсэн цэгийн дугаар n1.....	115
Хэмжилт хийсэн цэгийн дугаар n2.....	116
Хэмжилт хийсэн цэгийн дугаар n3.....	117
Хэмжилт хийсэн цэгийн дугаар n4.....	118
Хэмжилт хийсэн цэгийн дугаар n5.....	119
Хэмжилт хийсэн цэгийн дугаар n6.....	120
Хэмжилт хийсэн цэгийн дугаар n7.....	121
Хэмжилт хийсэн цэгийн дугаар n9.....	123
Хэмжилт хийсэн цэгийн дугаар n10.....	124

Хэмжилт хийсэн цэгийн дугаар n11.....	125
Хэмжилт хийсэн цэгийн дугаар n12.....	126
Хэмжилт хийсэн цэгийн дугаар n13.....	127
Хэмжилт хийсэн цэгийн дугаар n14.....	128
Хэмжилт хийсэн цэгийн дугаар n15.....	129
Хэмжилт хийсэн цэгийн дугаар n16.....	130
Хэмжилт хийсэн цэгийн дугаар n17.....	131
Хэмжилт хийсэн цэгийн дугаар n18.....	132
Хэмжилт хийсэн цэгийн дугаар n19.....	133
Хэмжилт хийсэн цэгийн дугаар n20.....	134
Хэмжилт хийсэн цэгийн дугаар n21.....	135
Хэмжилт хийсэн цэгийн дугаар n22.....	136
Хэмжилт хийсэн цэгийн дугаар n23.....	137
Хэмжилт хийсэн цэгийн дугаар n24.....	138
Хэмжилт хийсэн цэгийн дугаар n25.....	139
Хэмжилт хийсэн цэгийн дугаар n26.....	140
Хэмжилт хийсэн цэгийн дугаар n27.....	141
Хэмжилт хийсэн цэгийн дугаар n28.....	142
Хэмжилт хийсэн цэгийн дугаар n29.....	143
Хэмжилт хийсэн цэгийн дугаар n30.....	144
Хэмжилт хийсэн цэгийн дугаар n31.....	145
Хэмжилт хийсэн цэгийн дугаар n32.....	146
Хэмжилт хийсэн цэгийн дугаар n33.....	147
Хэмжилт хийсэн цэгийн дугаар n34.....	148
Хэмжилт хийсэн цэгийн дугаар n35.....	149
Хэмжилт хийсэн цэгийн дугаар n36.....	150
Хэмжилт хийсэн цэгийн дугаар n37.....	151
Хэмжилт хийсэн цэгийн дугаар n38.....	152
Хэмжилт хийсэн цэгийн дугаар n39.....	153
Хэмжилт хийсэн цэгийн дугаар n40.....	154
Хэмжилт хийсэн цэгийн дугаар n41.....	155
Хэмжилт хийсэн цэгийн дугаар n42.....	156
Хэмжилт хийсэн цэгийн дугаар n43.....	157
Хэмжилт хийсэн цэгийн дугаар n44.....	158
Хэмжилт хийсэн цэгийн дугаар n45.....	159
Хэмжилт хийсэн цэгийн дугаар n46.....	160
Хэмжилт хийсэн цэгийн дугаар n47.....	161
Хэмжилт хийсэн цэгийн дугаар n48.....	162
Хэмжилт хийсэн цэгийн дугаар n49.....	163

Хэмжилт хийсэн цэгийн дугаар n50.....	164
Хэмжилт хийсэн цэгийн дугаар n51.....	165
Хэмжилт хийсэн цэгийн дугаар n52.....	166
Хэмжилт хийсэн цэгийн дугаар n53.....	167
Хэмжилт хийсэн цэгийн дугаар n54.....	168
Хэмжилт хийсэн цэгийн дугаар n55.....	169
Хэмжилт хийсэн цэгийн дугаар n56.....	170
Хэмжилт хийсэн цэгийн дугаар n57.....	171
Хэмжилт хийсэн цэгийн дугаар n58.....	172
Хэмжилт хийсэн цэгийн дугаар n59.....	173
Хэмжилт хийсэн цэгийн дугаар n60.....	174
Хэмжилт хийсэн цэгийн дугаар n61.....	175
Хэмжилт хийсэн цэгийн дугаар n62.....	176
Хэмжилт хийсэн цэгийн дугаар n63.....	177
Хэмжилт хийсэн цэгийн дугаар n64.....	178
Хэмжилт хийсэн цэгийн дугаар n65.....	179
Хэмжилт хийсэн цэгийн дугаар n66.....	180
Хэмжилт хийсэн цэгийн дугаар n67.....	181



ГЕОДЕЗИЙН БАЙНГЫН ЦЭГ ТЭМДЭГТИЙН ХУВИЙН ХЭРЭГ

Хэмжилт хийсэн цэгийн дугаар 176

1.	Цэгийн нэр	<b>ПЦ0117</b>	2.	Төвийн дугаар	<b>0117</b>
3.	Трапецийн дугаар (1:100 000)	<b>M-48-141</b>	4.	Сүлжээний төрөл	<b>GPS</b>
5.	Байршил (аймаг, сум, дүүрэг, хороо)	<b>Улаанбаатар хот, Сонгинохайрхан дүүрэг 11-р хороо</b>			
6.	Координат	<b>B=47°56'42.23"</b>	<b>L=106°51'12.77"</b>	<b>X= 5311861.2</b>	<b>Y= 638410.5</b>

7. Цэгийн фото зураг

холоос

ойроос



8. Байршлын тухай тэмдэглэл: Баяхошууны өндөр хүчдэлтэй гудамжийн орой дээр

9. Байршлын тойм зураг

10. Төв цэгийн хэлбэр

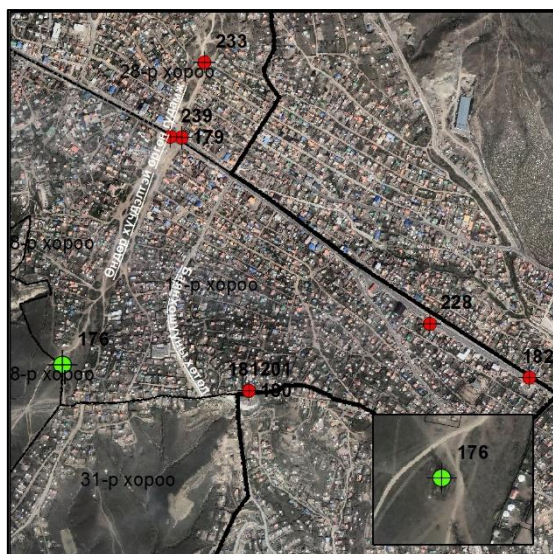

Устсан цэг

11.  **а) Судалгаа б. Шинээр суулгасан**

12. Огноо: 2023 оны 09-р сарын 20-ны өдөр

13. Хувийн хэрэг хөтөлсөн:

Инженер Б.Жаргалсайхан

Байгууллага:

Климакс Реферэнс ХХК

ГЕОДЕЗИЙН БАЙНГЫН ЦЭГ ТЭМДЭГТИЙН ХУВИЙН ХЭРЭГ

Хэмжилт хийсэн цэгийн дугаар 177

1.	Цэгийн нэр	<b>PP0332</b>	2.	Төвийн дугаар	<b>0332</b>
3.	Трапецийн дугаар (1:100 000)	<b>M-48-141</b>	4.	Сүлжээний төрөл	<b>GPS</b>
5.	Байршил (аймаг, сум, дүүрэг, хороо)	<b>Улаанбаатар хот, Сонгинохайрхан дүүрэг 31-р хороо</b>			
6.	Координат	<b>B=47°56'18.37"</b>	<b>L=106°51'12.72"</b>	<b>X= 5311120.4</b>	<b>Y= 638427.3</b>

7. Цэгийн фото зураг

холоос



ойроос



8. Байршлын тухай тэмдэглэл: 31-р хорооноос Баянхошуу давах уулын орой дээр

9. Байршлын тойм зураг

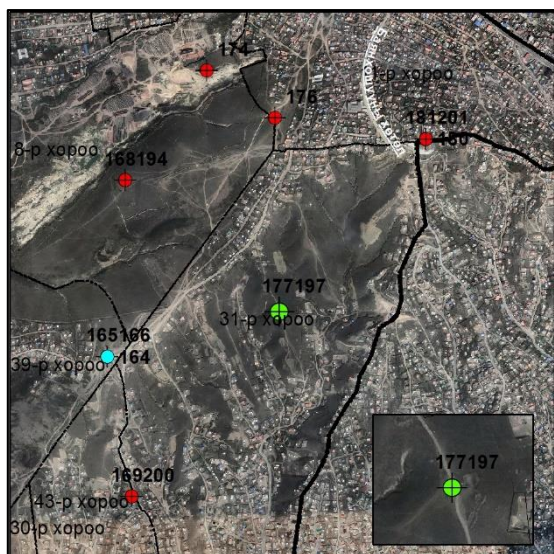

10. Төв цэгийн хэлбэр

Устсан цэг

11.  **а. Судалгаа 6. Шинээр суулгасан**

13. Хувийн хэрэг хөтөлсөн:

Байгууллага:

12. Огноо: 2023 оны 09-р сарын 20-ны өдөр

Инженер Б.Жаргалсайхан

Климакс Реферэнс ХХК



ГЕОДЕЗИЙН БАЙНГЫН ЦЭГ ТЭМДЭГТИЙН ХУВИЙН ХЭРЭГ

Хэмжилт хийсэн цэгийн дугаар 178

1.	Цэгийн нэр	<b>PP0515</b>	2.	Төвийн дугаар	<b>0515</b>
3.	Трапецийн дугаар (1:100 000)	<b>M-48-141</b>	4.	Сүлжээний төрөл	<b>GPS</b>
5.	Байршил (аймаг, сум, дүүрэг, хороо)	<b>Улаанбаатар хот, Сонгинохайрхан дүүрэг 12-р хороо</b>			
6.	Координат	<b>B=47°55'01.10"</b>	<b>L=106°51'17.69"</b>	<b>X= 5308737.5</b>	<b>Y= 638587.8</b>

7. Цэгийн фото зураг

холоос

ойроос



8. Байршлын тухай тэмдэглэл: Саппорагийн арын уулзвар дээр

9. Байршлын тойм зураг

10. Төв цэгийн хэлбэр

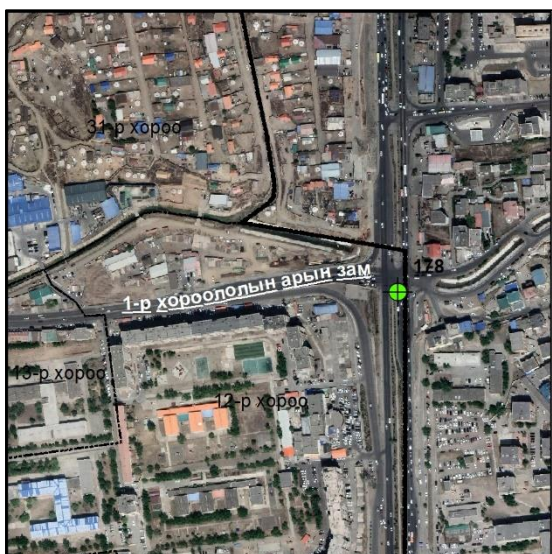

Устсан цэг

11.  **а. Судалгаа б. Шинээр суулгасан**

12. Огноо: 2023 оны 09-р сарын 20-ны өдөр

13. Хувийн хэрэг хөтөлсөн:

Инженер Б.Жаргалсайхан

Байгууллага:

Климакс Реферэнс ХХК



ГЕОДЕЗИЙН БАЙНГЫН ЦЭГ ТЭМДЭГТИЙН ХУВИЙН ХЭРЭГ

Хэмжилт хийсэн цэгийн дугаар 179

1.	Цэгийн нэр	<b>ПЦ0437</b>	2.	Төвийн дугаар	<b>0437</b>
3.	Трапецийн дугаар (1:100 000)	<b>M-48-141</b>	4.	Сүлжээний төрөл	<b>GPS</b>
5.	Байршил (аймаг, сум, дүүрэг, хороо)	<b>Улаанбаатар хот, Сонгинохайрхан дүүрэг 28-р хороо</b>			
6.	Координат	<b>B=47°57'04.88"</b>	<b>L=106°51'31.41"</b>	<b>X= 5312565.6</b>	<b>Y= 638780.4</b>

7. Цэгийн фото зураг

холоос



ойроос



8. Байршлын тухай тэмдэглэл: Баянхошууны зам дээр өндөр хүчдэлтэй гудамжны харалдаа

9. Байршлын тойм зураг

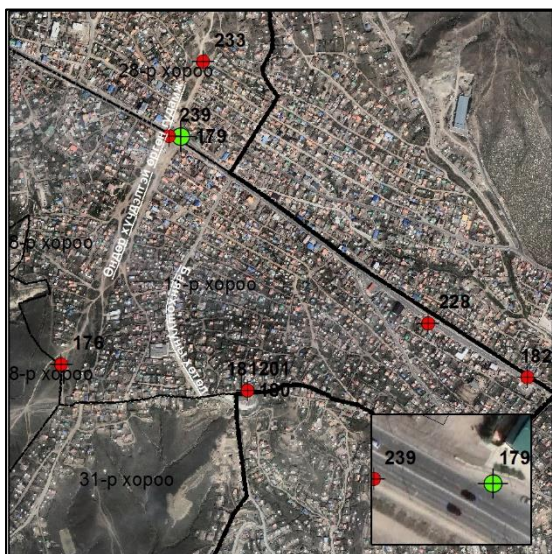

10. Төв цэгийн хэлбэр

Устсан цэг

11.  Судалгаа **б. Шинээр суулгасан**

13. Хувийн хэрэг хөтөлсөн:

Байгууллага:

12. Огноо: 2023 оны 09-р сарын 20-ны өдөр

Инженер Б.Жаргалсайхан

Климакс Реферэнс ХХК



ГЕОДЕЗИЙН БАЙНГЫН ЦЭГ ТЭМДЭГТИЙН ХУВИЙН ХЭРЭГ

Хэмжилт хийсэн цэгийн дугаар 180,181,201

1.	Цэгийн нэр	<b>ПЦ1979</b>	2.	Төвийн дугаар	<b>1979</b>
3.	Трапецийн дугаар (1:100 000)	<b>M-48-141</b>	4.	Сүлжээний төрөл	<b>GPS</b>
5.	Байршил (аймаг, сум, дүүрэг, хороо)	<b>Улаанбаатар хот, Сонгинохайрхан дүүрэг 11-р хороо</b>			
6.	Координат	<b>B=47°56'39.46"</b>	<b>L=106°51'30.50"</b>	<b>X= 5311780.4</b>	<b>Y= 638780.4</b>

7. Цэгийн фото зураг

холоос

ойроос



8. Байршлын тухай тэмдэглэл: Баянхошууны хөтөл дээр өндөр хүчдэлийн хашаан дотор

9. Байршлын тойм зураг

10. Төв цэгийн хэлбэр

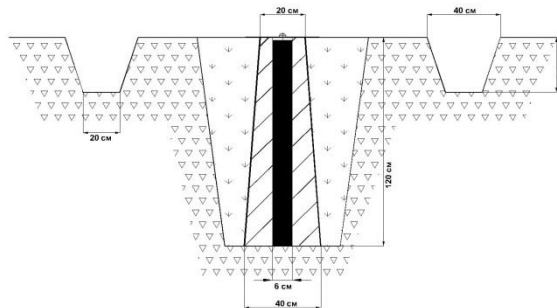

11. **а. Судалгаа б. Шинээр суулгасан**

12. Огноо: 2023 оны 09-р сарын 20-ны өдөр

13. Хувийн хэрэг хөтөлсөн:

Инженер Б.Жаргалсайхан

Байгууллага:

Климакс Реферэнс ХХК



ГЕОДЕЗИЙН БАЙНГЫН ЦЭГ ТЭМДЭГТИЙН ХУВИЙН ХЭРЭГ

Хэмжилт хийсэн цэгийн дугаар 182

1.	Цэгийн нэр	<b>ГЦТ- 9104</b>		2.	Төвийн дугаар	<b>9104</b>	
3.	Трапецийн дугаар (1:100 000)	<b>M-48-141</b>		4.	Сүлжээний төрөл	<b>GPS</b>	
5.	Байршил (аймаг, сум, дүүрэг, хороо)	<b>Улаанбаатар хот, Сонгинохайрхан дүүрэг 11-р хороо</b>					
6.	Координат	<b>B=47°56'39.92"</b>	<b>L=106°52'22.43"</b>	<b>X= 5311820.5</b>	<b>Y= 639857.3</b>		

7. Цэгийн фото зураг

холоос

ойроос



8. Байршлын тухай тэмдэглэл: Баянхошууны зам Зурагт руу урууддаг хэсэг дээр

9. Байршлын тойм зураг

10. Төв цэгийн хэлбэр



Устсан цэг

11.  **а. Судалгаа б. Шинээр суулгасан**

12. Огноо: 2023 оны 09-р сарын 20-ны өдөр

13. Хувийн хэрэг хөтөлсөн:

Инженер Б.Жаргалсайхан

Байгууллага:

Климакс Реферэнс ХХК

ГЕОДЕЗИЙН БАЙНГЫН ЦЭГ ТЭМДЭГТИЙН ХУВИЙН ХЭРЭГ

Хэмжилт хийсэн цэгийн дугаар 183

1.	Цэгийн нэр	<b>СХД-4</b>		2.	Төвийн дугаар	<b>4</b>	
3.	Трапецийн дугаар (1:100 000)	<b>M-48-141</b>		4.	Сүлжээний төрөл	<b>GPS</b>	
5.	Байршил (аймаг, сум, дүүрэг, хороо)	<b>Улаанбаатар хот, Сонгинохайрхан дүүрэг 16-р хороо</b>					
6.	Координат	<b>B=47°55'02.06"</b>	<b>L=106°50'14.51"</b>	<b>X= 5308735.6</b>	<b>Y= 637275.7</b>		

7. Цэгийн фото зураг

холоос

ойроос



8. Байршлын тухай тэмдэглэл: 1-р хороололын арын замын ойролцоо

9. Байршлын тойм зураг

10. Төв цэгийн хэлбэр



Устсан цэг

11. **а. Судалгаа б. Шинээр суулгасан**

12. Огноо: 2023 оны 09-р сарын 20-ны өдөр

13. Хувийн хэрэг хөтөлсөн:

Инженер Б.Жаргалсайхан

Байгууллага:

Климакс Реферэнс ХХК



ГЕОДЕЗИЙН БАЙНГЫН ЦЭГ ТЭМДЭГТИЙН ХУВИЙН ХЭРЭГ

Хэмжилт хийсэн цэгийн дугаар 184

1.	Цэгийн нэр	<b>СХД-3</b>	2.	Төвийн дугаар	<b>3</b>
3.	Трапецийн дугаар (1:100 000)	<b>M-48-141</b>	4.	Сүлжээний төрөл	<b>GPS</b>
5.	Байршил (аймаг, сум, дүүрэг, хороо)	<b>Улаанбаатар хот, Сонгинохайрхан дүүрэг 15-р хороо</b>			
6.	Координат				

7. Цэгийн фото зураг

холоос

ойроос

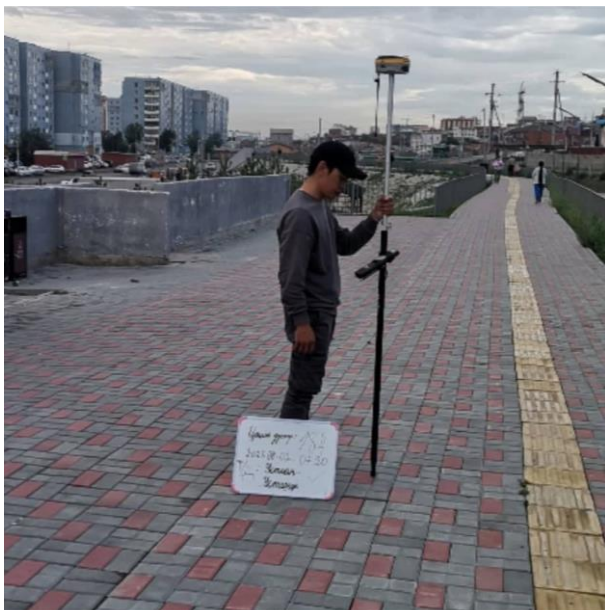

8. Байршлын тухай тэмдэглэл: 1-р хороололын арын зам орчимд

9. Байршлын тойм зураг

10. Төв цэгийн хэлбэр



Устсан цэг

11.  **а) Судалгаа б. Шинээр суулгасан**

12. Огноо: 2023 оны 09-р сарын 20-ны өдөр

13. Хувийн хэрэг хөтөлсөн:

Инженер Б.Жаргалсайхан

Байгууллага:

Климакс Реферэнс ХХК

ГЕОДЕЗИЙН БАЙНГЫН ЦЭГ ТЭМДЭГТИЙН ХУВИЙН ХЭРЭГ

Хэмжилт хийсэн цэгийн дугаар 185

1.	Цэгийн нэр	<b>ПЦ0109</b>	2.	Төвийн дугаар	<b>0109</b>
3.	Трапецийн дугаар (1:100 000)	<b>M-48-141</b>	4.	Сүлжээний төрөл	<b>GPS</b>
5.	Байршил (аймаг, сум, дүүрэг, хороо)	<b>Улаанбаатар хот, Сонгинохайрхан дүүрэг 27-р хороо</b>			
6.	Координат	<b>B=47°55'17.21"</b>	<b>L=106°48'45.65"</b>	<b>X= 5309159.9</b>	<b>Y= 635420.7</b>

7. Цэгийн фото зураг

холоос

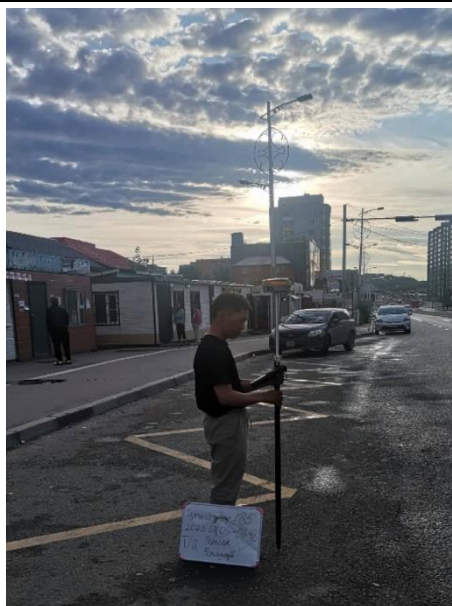

ойроос



8. Байршлын тухай тэмдэглэл: Толгойтын зам дагуу Авто сургуулийн автобусны буудал дээр

9. Байршлын тойм зураг



10. Төв цэгийн хэлбэр

Устсан цэг

11.  Судалгаа 6. Шинээр суулгасан

12. Огноо: 2023 оны 09-р сарын 20-ны өдөр

13. Хувийн хэрэг хөтөлсөн:

Инженер Б.Жаргалсайхан

Байгууллага:

Климакс Реферэнс ХХК



ГЕОДЕЗИЙН БАЙНГЫН ЦЭГ ТЭМДЭГТИЙН ХУВИЙН ХЭРЭГ

Хэмжилт хийсэн цэгийн дугаар 186,110

1.	Цэгийн нэр	<b>ПЦ0177</b>	2.	Төвийн дугаар	<b>0177</b>
3.	Трапещийн дугаар (1:100 000)	<b>M-48-141</b>	4.	Сүлжээний төрөл	<b>GPS</b>
5.	Байршил (аймаг, сум, дүүрэг, хороо)	<b>Улаанбаатар хот, Сонгинохайрхан дүүрэг 27-р хороо</b>			
6.	Координат	<b>B=47°55'18.19"</b>	<b>L=106°48'59.46"</b>	<b>X= 5309196.9</b>	<b>Y= 635706.6</b>

7. Цэгийн фото зураг

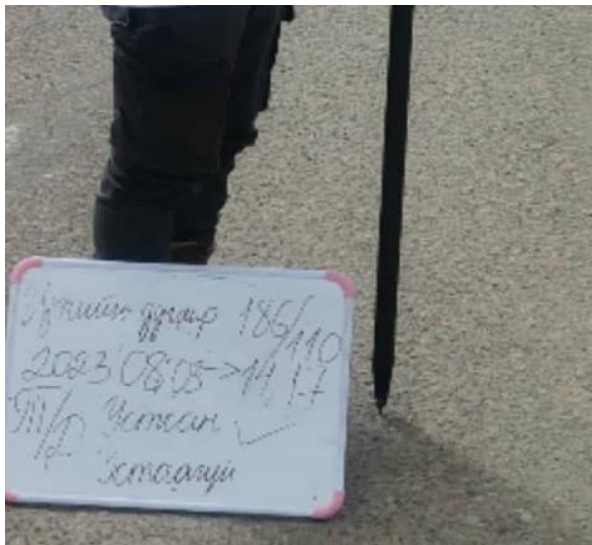
холоос	ойроос
	

8. Байршлын тухай тэмдэглэл: 21-р хороололын уулзвар

9. Байршлын тойм зураг	10. Төв цэгийн хэлбэр
	<p>Устсан цэг</p>

11. **а. Судалгаа б. Шинээр суулгасан**

13. Хувийн хэрэг хөтөлсөн:

Байгууллага:

12. Огноо: 2023 оны 09-р сарын 20-ны өдөр

Инженер Б.Жаргалсайхан

Климакс Реферэнс ХХК

ГЕОДЕЗИЙН БАЙНГЫН ЦЭГ ТЭМДЭГТИЙН ХУВИЙН ХЭРЭГ

Хэмжилт хийсэн цэгийн дугаар 187,122

1.	Цэгийн нэр	<b>ПЦ0243</b>	2.	Төвийн дугаар	<b>0243</b>
3.	Трапецийн дугаар (1:100 000)	<b>M-48-141</b>	4.	Сүлжээний төрөл	<b>GPS</b>
5.	Байршил (аймаг, сум, дүүрэг, хороо)	<b>Улаанбаатар хот, Сонгинохайрхан дүүрэг 23-р хороо</b>			
6.	Координат	<b>B=47°55'19.86"</b>	<b>L=106°49'21.92"</b>	<b>X= 5309259.5</b>	<b>Y= 636171.5</b>

7. Цэгийн фото зураг

холоос



ойроос



8. Байршлын тухай тэмдэглэл: Содон хороололын арын зам дагуу

9. Байршлын тойм зураг



10. Төв цэгийн хэлбэр

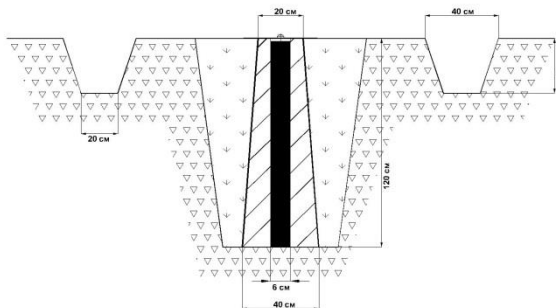

11. **а. Судалгаа 6. Шинээр суулгасан**

13. Хувийн хэрэг хөтөлсөн:

Байгууллага:

12. Огноо: 2023 оны 09-р сарын 20-ны өдөр

Инженер Б.Жаргалсайхан

Климакс Реферэнс ХХК



ГЕОДЕЗИЙН БАЙНГЫН ЦЭГ ТЭМДЭГТИЙН ХУВИЙН ХЭРЭГ

Хэмжилт хийсэн цэгийн дугаар 188

1.	Цэгийн нэр	<b>ПЦ0491</b>	2.	Төвийн дугаар	<b>0491</b>
3.	Трапецийн дугаар (1:100 000)	<b>M-48-141</b>	4.	Сүлжээний төрөл	<b>GPS</b>
5.	Байршил (аймаг, сум, дүүрэг, хороо)	<b>Улаанбаатар хот, Сонгинохайрхан дүүрэг 26-р хороо</b>			
6.	Координат	<b>B=47°56'22.53"</b>	<b>L=106°48'26.51"</b>	<b>X= 5311167.0</b>	<b>Y= 634976.3</b>

7. Цэгийн фото зураг

холоос

ойроос



8. Байршлын тухай тэмдэглэл: Хилчин хотхон Баруунсалаа салдаг уулзвараас баруун тийш уулынн орой дээр

9. Байршлын тойм зураг

10. Төв цэгийн хэлбэр



Угсан цэг

11.  **Судалгаа б. Шинээр суулгасан**

12. Огноо: 2023 оны 09-р сарын 20-ны өдөр

13. Хувийн хэрэг хөтөлсөн:

Инженер Б.Жаргалсайхан

Байгууллага:

Климакс Реферэнс ХХК

ГЕОДЕЗИЙН БАЙНГЫН ЦЭГ ТЭМДЭГТИЙН ХУВИЙН ХЭРЭГ

Хэмжилт хийсэн цэгийн дугаар 189,120

1.	Цэгийн нэр	<b>ПЦ0372</b>	2.	Төвийн дугаар	<b>0372</b>
3.	Трапецийн дугаар (1:100 000)	<b>M-48-141</b>	4.	Сүлжээний төрөл	<b>GPS</b>
5.	Байршил (аймаг, сум, дүүрэг, хороо)	<b>Улаанбаатар хот, Сонгинохайрхан дүүрэг 6-р хороо</b>			
6.	Координат	<b>B=47°56'03.59"</b>	<b>L=106°49'14.64"</b>	<b>X= 5310605.9</b>	<b>Y= 635988.5</b>

7. Цэгийн фото зураг

холоос

ойроос

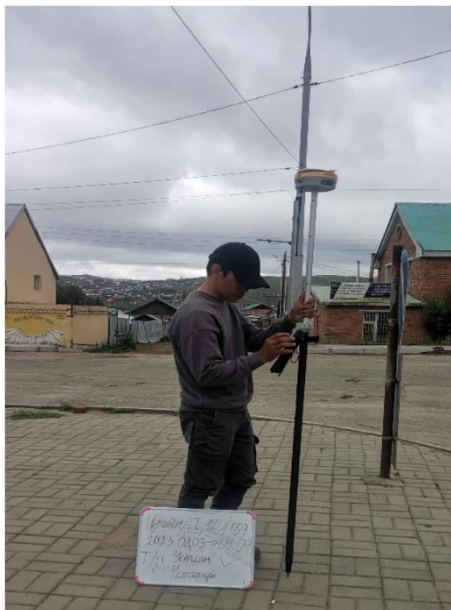

8. Байршлын тухай тэмдэглэл: Ханын материалын эцэс дээр

9. Байршлын тойм зураг

10. Төв цэгийн хэлбэр

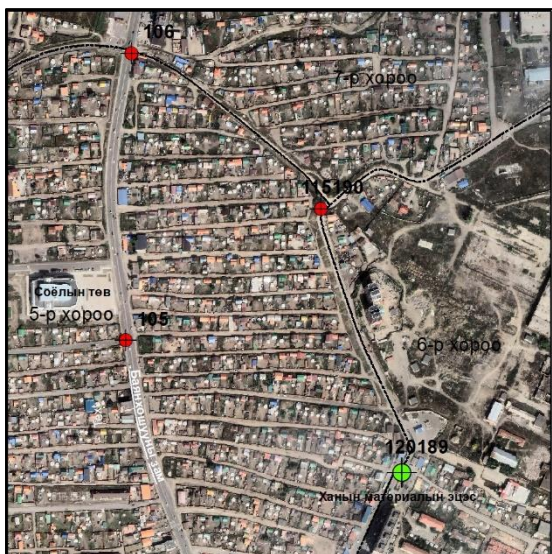

Устсан цэг

11. **а. Судалгаа б. Шинээр суулгасан**

12. Огноо: 2023 оны 09-р сарын 20-ны өдөр

13. Хувийн хэрэг хөтөлсөн:

Инженер Б.Жаргалсайхан

Байгууллага:

Климакс Реферэнс ХХК



ГЕОДЕЗИЙН БАЙНГЫН ЦЭГ ТЭМДЭГТИЙН ХУВИЙН ХЭРЭГ

Хэмжилт хийсэн цэгийн дугаар 190,115

1.	Цэгийн нэр	<b>ПЦ0122</b>	2.	Төвийн дугаар	<b>0122</b>
3.	Трапецийн дугаар (1:100 000)	<b>M-48-141</b>	4.	Сүлжээний төрөл	<b>GPS</b>
5.	Байршил (аймаг, сум, дүүрэг, хороо)	<b>Улаанбаатар хот, Сонгинохайрхан дүүрэг 5-р хороо</b>			
6.	Координат	<b>B=47°56'17.15"</b>	<b>L=106°49'08.96"</b>	<b>X= 5311021.8</b>	<b>Y= 635860.8</b>

7. Цэгийн фото зураг

холоос

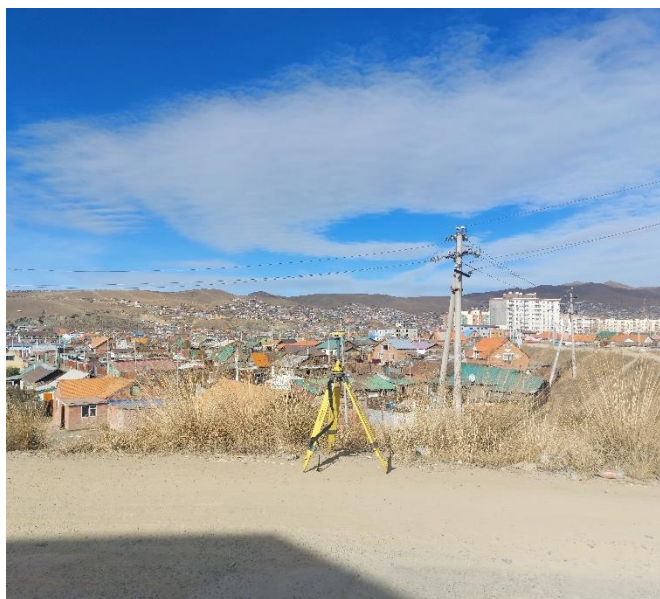

ойроос



8. Байршлын тухай тэмдэглэл: Ханын материалын эцэсээс баруун хойшоо зам дээр

9. Байршлын тойм зураг

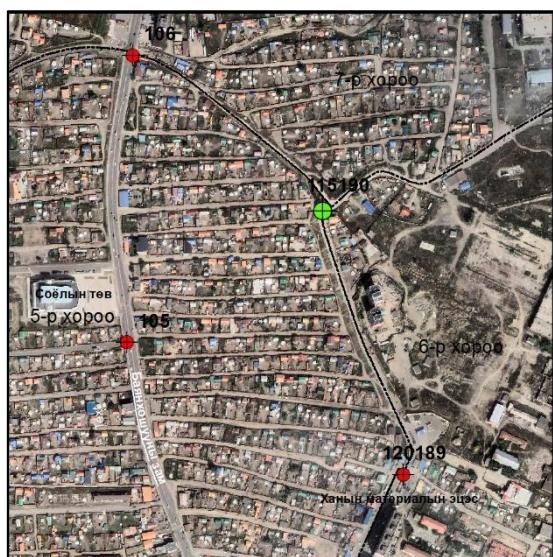

10. Төв цэгийн хэлбэр

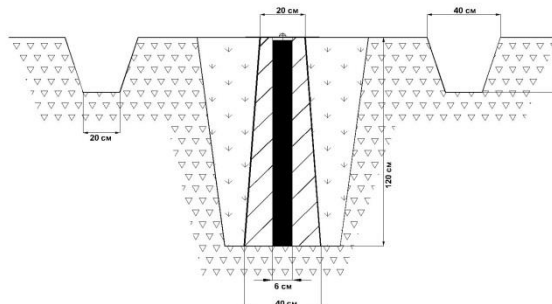

11. **а. Судалгаа б. Шинээр суулгасан**

13. Хувийн хэрэг хөтөлсөн:

Байгууллага:

12. Огноо: 2023 оны 09-р сарын 20-ны өдөр

Инженер Б.Жаргалсайхан

Климакс Реферэнс ХХК



ГЕОДЕЗИЙН БАЙНГЫН ЦЭГ ТЭМДЭГТИЙН ХУВИЙН ХЭРЭГ

Хэмжилт хийсэн цэгийн дугаар 191, 123

1.	Цэгийн нэр	<b>ПЦ0259</b>		2.	Төвийн дугаар	<b>0259</b>	
3.	Трапецийн дугаар (1:100 000)	<b>M-48-141</b>		4.	Сүлжээний төрөл	<b>GPS</b>	
5.	Байршил (аймаг, сум, дүүрэг, хороо)	<b>Улаанбаатар хот, Сонгинохайрхан дүүрэг 7-р хороо</b>					
6.	Координат	<b>B=47°56'42.51"</b>	<b>L=106°49'25.71"</b>	<b>X= 5311812.7</b>	<b>Y= 636189.8</b>		

7. Цэгийн фото зураг

холоос



ойроос



8. Байршлын тухай тэмдэглэл: 7-р хорооны байрны баруун талд

9. Байршлын тойм зураг

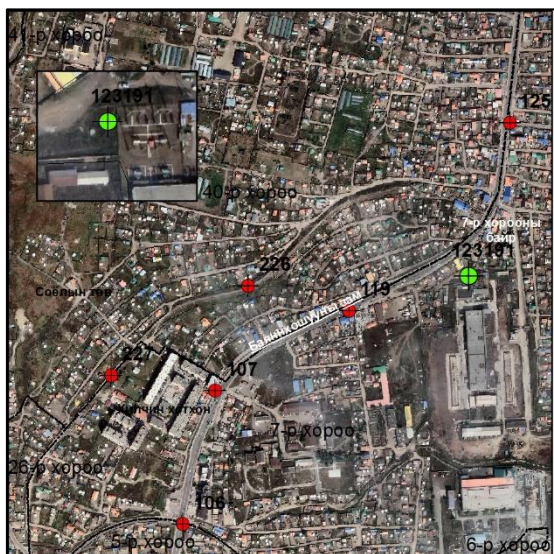

10. Төв цэгийн хэлбэр

Устсан цэг

11.  **Судалгаа б. Шинээр суулгасан**

13. Хувийн хэрэг хөтөлсөн:

Байгууллага:

12. Огноо: 2023 оны 09-р сарын 20-ны өдөр

Инженер Б.Жаргалсайхан

Климакс Реферэнс ХХК

ГЕОДЕЗИЙН БАЙНГЫН ЦЭГ ТЭМДЭГТИЙН ХУВИЙН ХЭРЭГ

Хэмжилт хийсэн цэгийн дугаар 192,172

1.	Цэгийн нэр	<b>ПЦ0232</b>	2.	Төвийн дугаар	<b>0232</b>
3.	Трапецийн дугаар (1:100 000)	<b>M-48-141</b>	4.	Сүлжээний төрөл	<b>GPS</b>
5.	Байршил (аймаг, сум, дүүрэг, хороо)	<b>Улаанбаатар хот, Сонгинохайрхан дүүрэг 11-р хороо</b>			
6.	Координат	<b>B=47°57'07.26"</b>	<b>L=106°50'58.36"</b>	<b>X= 5312622.7</b>	<b>Y= 638093.1</b>

7. Цэгийн фото зураг

холоос

ойроос



8. Байршлын тухай тэмдэглэл: 127-р цэцэрлэгийн хашаан дотор 172, 192 дугаартай хатуу цэгийн координат давхардсан.

9. Байршлын тойм зураг

10. Төв цэгийн хэлбэр

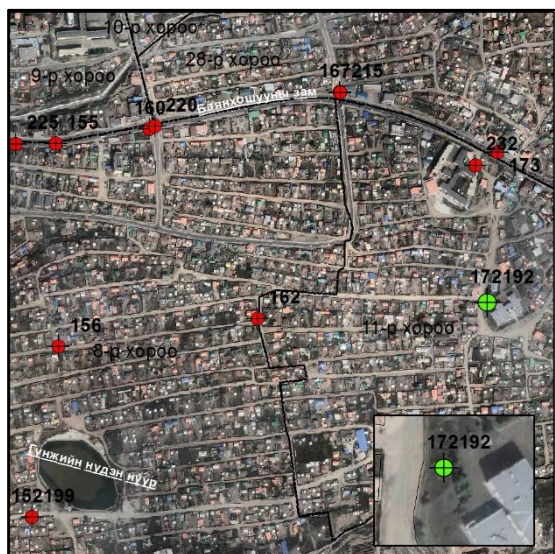

11. **а. Судалгаа б. Шинээр суулгасан**

12. Огноо: 2023 оны 09-р сарын 20-ны өдөр

13. Хувийн хэрэг хөтөлсөн:

Инженер Б.Жаргалсайхан

Байгууллага:

Климакс Реферэнс ХХК



ГЕОДЕЗИЙН БАЙНГЫН ЦЭГ ТЭМДЭГТИЙН ХУВИЙН ХЭРЭГ

Хэмжилт хийсэн цэгийн дугаар 193,151

1.	Цэгийн нэр	<b>ПЦ3321</b>	2.	Төвийн дугаар	<b>3321</b>
3.	Трапецийн дугаар (1:100 000)	<b>M-48-141</b>	4.	Сүлжээний төрөл	<b>GPS</b>
5.	Байршил (аймаг, сум, дүүрэг, хороо)	<b>Улаанбаатар хот, Сонгинохайрхан дүүрэг</b>			
6.	Координат	<b>B=47°56'35.11"</b>	<b>L=106°50'08.13"</b>	<b>X= 5311605.2</b>	<b>Y= 637075.1</b>

7. Цэгийн фото зураг

холоос



ойроос



8. Байршлын тухай тэмдэглэл: 7-р хорооны байрны зүүн талын уулын орой дээр 151, 193 цэгүүд давхардсан.

9. Байршлын тойм зураг



10. Төв цэгийн хэлбэр

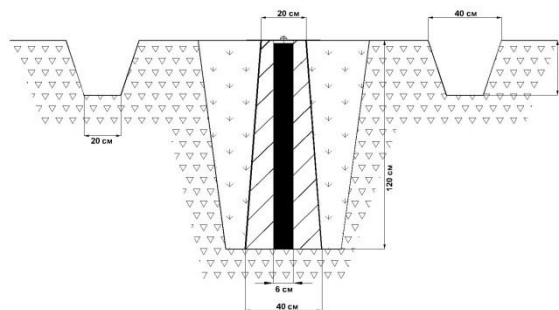

11. **а.** Судалгаа **б.** Шинээр суулгасан

13. Хувийн хэрэг хөтөлсөн:

Байгууллага:

12. Огноо: 2023 оны 09-р сарын 20-ны өдөр

Инженер Б.Жаргалсайхан

Климакс Реферэнс ХХК



ГЕОДЕЗИЙН БАЙНГЫН ЦЭГ ТЭМДЭГТИЙН ХУВИЙН ХЭРЭГ

Хэмжилт хийсэн цэгийн дугаар 194,168

1.	Цэгийн нэр	<b>ПЦ0163</b>	2.	Төвийн дугаар	<b>0163</b>
3.	Трапецийн дугаар (1:100 000)	<b>M-48-141</b>	4.	Сүлжээний төрөл	<b>GPS</b>
5.	Байршил (аймаг, сум, дүүрэг, хороо)	<b>Улаанбаатар хот, Сонгинохайрхан дүүрэг 8-р хороо</b>			
6.	Координат	<b>B=47°56'35.08"</b>	<b>L=106°50'44.97"</b>	<b>X= 5311622.6</b>	<b>Y= 637839.3</b>

7. Цэгийн фото зураг

холоос



ойроос



8. Байршлын тухай тэмдэглэл: Баянхошууны карьерын талбайтай уулын орой

9. Байршлын тойм зураг

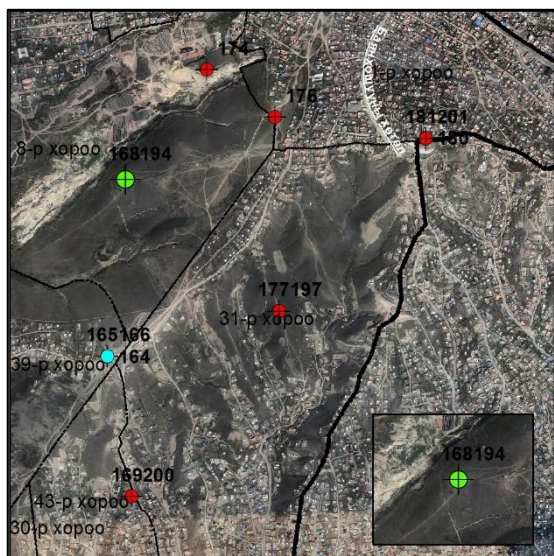

10. Төв цэгийн хэлбэр

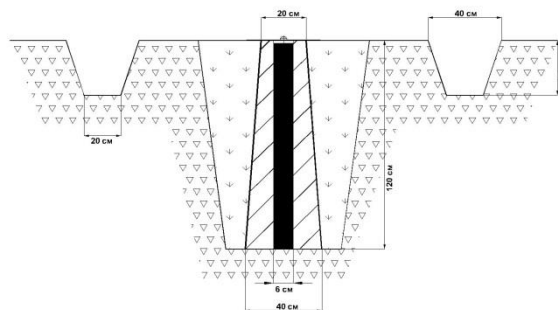

11. **а. Судалгаа** б. Шинээр суулгасан

13. Хувийн хэрэг хөтөлсөн:

Байгууллага:

12. Огноо: 2023 оны 09-р сарын 20-ны өдөр

Инженер Б.Жаргалсайхан

Климакс Реферэнс ХХК

**ГЕОДЕЗИЙН БАЙНГЫН ЦЭГ ТЭМДЭГТИЙН ХУВИЙН ХЭРЭГ**  
**Хэмжилт хийсэн цэгийн дугаар 195, 150**

1.	Цэгийн нэр	<b>ПЦ0227</b>	2.	Төвийн дугаар	<b>0227</b>
3.	Трапецийн дугаар (1:100 000)	<b>M-48-141</b>	4.	Сүлжээний төрөл	<b>GPS</b>
5.	Байршил (аймаг, сум, дүүрэг, хороо)	<b>Улаанбаатар хот, Сонгинохайрхан дүүрэг 30-р хороо</b>			
6.	Координат	<b>B=47°55'44.27"</b>	<b>L=106°50'05.38"</b>	<b>X= 5310034.4</b>	<b>Y= 637055.3</b>

7. Цэгийн фото зураг

холоос	ойроос
	

8. Байршлын тухай тэмдэглэл: 1-р хороололын арын өндөр хүчдэлтэй гудамжийн уулынн орой дээр

9. Байршлын тойм зураг

10. Төв цэгийн хэлбэр

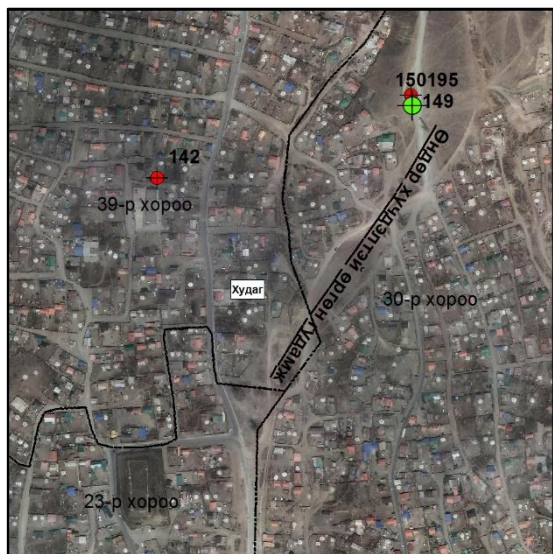

Устсан цэг

11. **а. Судалгаа** б. Шинээр суулгасан

12. Огноо: 2023 оны 09-р сарын 20-ны өдөр

13. Хувийн хэрэг хөтөлсөн:

Инженер Б.Жаргалсайхан

Байгууллага:

Климакс Реферэнс ХХК



**ГЕОДЕЗИЙН БАЙНГЫН ЦЭГ ТЭМДЭГТИЙН ХУВИЙН ХЭРЭГ**  
Хэмжилт хийсэн цэгийн дугаар 196,161

1.	Цэгийн нэр	<b>ПЦ0024</b>	2.	Төвийн дугаар	<b>0024</b>
3.	Трапецийн дугаар (1:100 000)	<b>M-48-141</b>	4.	Сүлжээний төрөл	<b>GPS</b>
5.	Байршил (аймаг, сум, дүүрэг, хороо)	<b>Улаанбаатар хот, Сонгинохайрхан дүүрэг 43-р хороо</b>			
6.	Координат	<b>B=47°55'36.61"</b>	<b>L=106°50'27.76"</b>	<b>X= 5309808.8</b>	<b>Y= 637525.3</b>

7. Цэгийн фото зураг

холоос



ойроос



8. Байршлын тухай тэмдэглэл: 43-р хорооны байрнаас хойшоо гэр хороолол дунд байдаг овооны хажууд

9. Байршлын тойм зураг

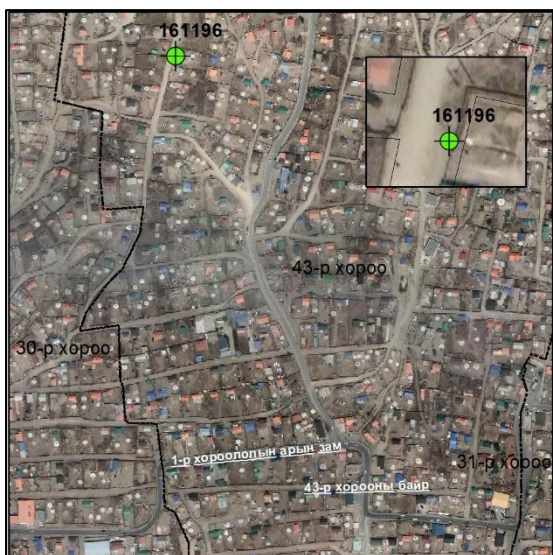

10. Төв цэгийн хэлбэр

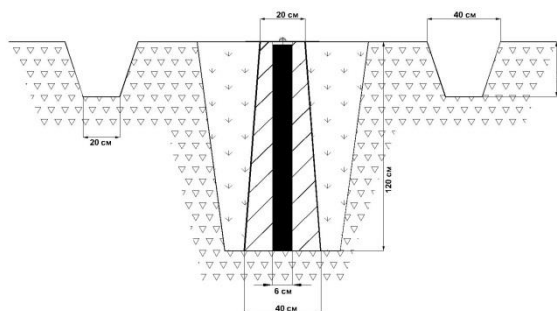

11. **а. Судалгаа б. Шинээр суулгасан**

13. Хувийн хэрэг хөтөлсөн:

Байгууллага:

12. Огноо: 2023 оны 09-р сарын 20-ны өдөр

Инженер Б.Жаргалсайхан

Климакс Реферэнс ХХК

**ГЕОДЕЗИЙН БАЙНГЫН ЦЭГ ТЭМДЭГТИЙН ХУВИЙН ХЭРЭГ**  
Хэмжилт хийсэн цэгийн дугаар 197,177

1.	Цэгийн нэр	<b>ПЦ0332</b>	2.	Төвийн дугаар	<b>0332</b>
3.	Трапецийн дугаар (1:100 000)	<b>M-48-141</b>	4.	Сүлжээний төрөл	<b>GPS</b>
5.	Байршил (аймаг, сум, дүүрэг, хороо)	<b>Улаанбаатар хот, Сонгинохайрхан дүүрэг 31-р хороо</b>			
6.	Координат	<b>B=47°56'18.37"</b>	<b>L=106°51'12.72"</b>	<b>X= 5311120.4</b>	<b>Y= 638427.3</b>

7. Цэгийн фото зураг

холоос



ойроос

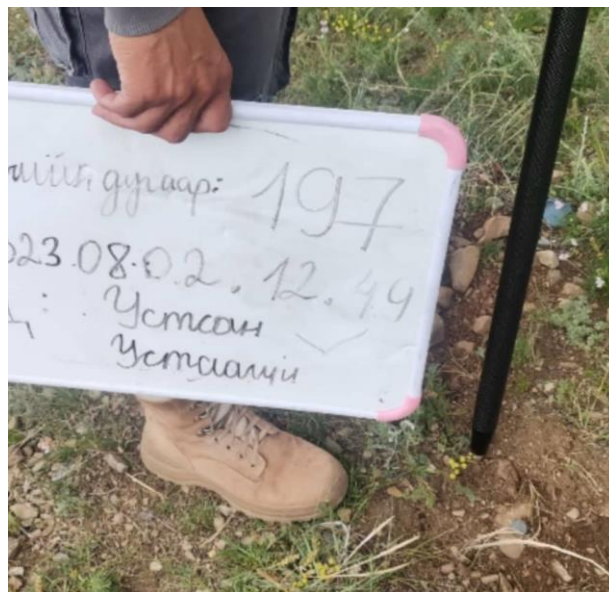

8. Байршлын тухай тэмдэглэл: 31-р хорооноос Баянхошуу давах уулын орой дээр

9. Байршлын тойм зураг

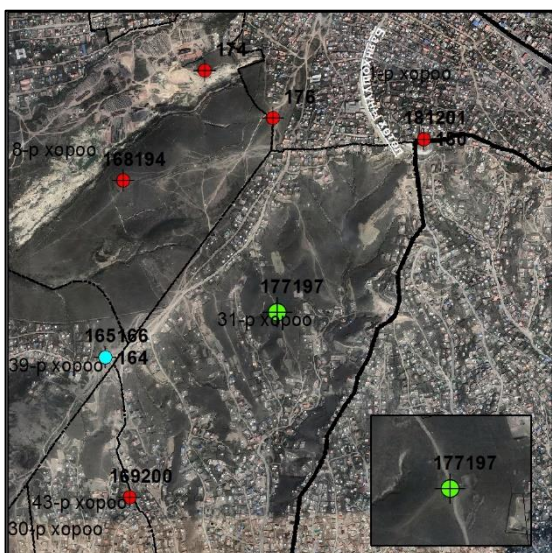

10. Төв цэгийн хэлбэр

Устсан цэг

11. **а. Судалгаа б. Шинээр суулгасан**

13. Хувийн хэрэг хөтөлсөн:

Байгууллага:

12. Огноо: 2023 оны 09-р сарын 20-ны өдөр

Инженер Б.Жаргалсайхан

Климакс Реферэнс ХХК



**ГЕОДЕЗИЙН БАЙНГЫН ЦЭГ ТЭМДЭГТИЙН ХУВИЙН ХЭРЭГ**  
Хэмжилт хийсэн цэгийн дугаар 198,171

1.	Цэгийн нэр	<b>PP0809</b>	2.	Төвийн дугаар	<b>0809</b>
3.	Трапецийн дугаар (1:100 000)	<b>M-48-141</b>	4.	Сүлжээний төрөл	<b>GPS</b>
5.	Байршил (аймаг, сум, дүүрэг, хороо)	<b>Улаанбаатар хот, Сонгинохайрхан дүүрэг 31-р хороо</b>			
6.	Координат	<b>B=47°55'05.27"</b>	<b>L=106°50'53.79"</b>	<b>X= 5308854.3</b>	<b>Y= 638088.6</b>

7. Цэгийн фото зураг

холоос



ойроос



8. Байршлын тухай тэмдэглэл: 1-р хороолол Хархорины арын гэр хороолол дунд

9. Байршлын тойм зураг

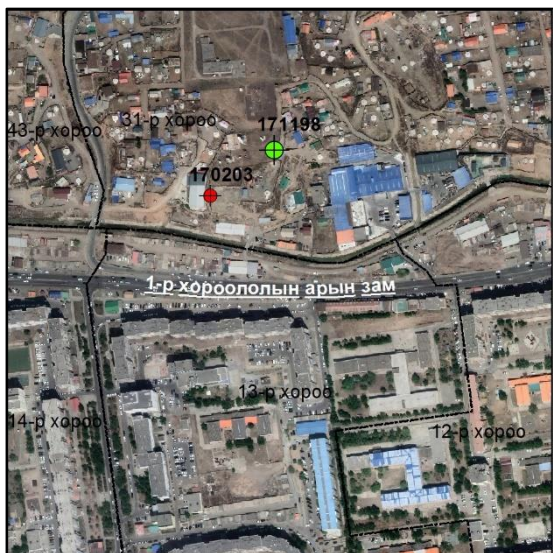

10. Төв цэгийн хэлбэр

Устсан цэг

11.  **а. Судалгаа б. Шинээр суулгасан**

13. Хувийн хэрэг хөтөлсөн:

Байгууллага:

12. Огноо: 2023 оны 09-р сарын 20-ны өдөр

Инженер Б.Жаргалсайхан

Климакс Реферэнс ХХК

**ГЕОДЕЗИЙН БАЙНГЫН ЦЭГ ТЭМДЭГТИЙН ХУВИЙН ХЭРЭГ**  
Хэмжилт хийсэн цэгийн дугаар 199,152

1.	Цэгийн нэр	<b>ПЦ0014</b>	2.	Төвийн дугаар	<b>0014</b>
3.	Трапецийн дугаар (1:100 000)	<b>M-48-141</b>	4.	Сүлжээний төрөл	<b>GPS</b>
5.	Байршил (аймаг, сум, дүүрэг, хороо)	<b>Улаанбаатар хот, Сонгинохайрхан дүүрэг 8-р хороо</b>			
6.	Координат	<b>B=47°56'54.08"</b>	<b>L=106°50'14.04"</b>	<b>X= 5312193.7</b>	<b>Y= 637183.8</b>

7. Цэгийн фото зураг

холоос



ойроос



8. Байршлын тухай тэмдэглэл: Гүнжийн нүдэн нуурын баруун урд

9. Байршлын тойм зураг

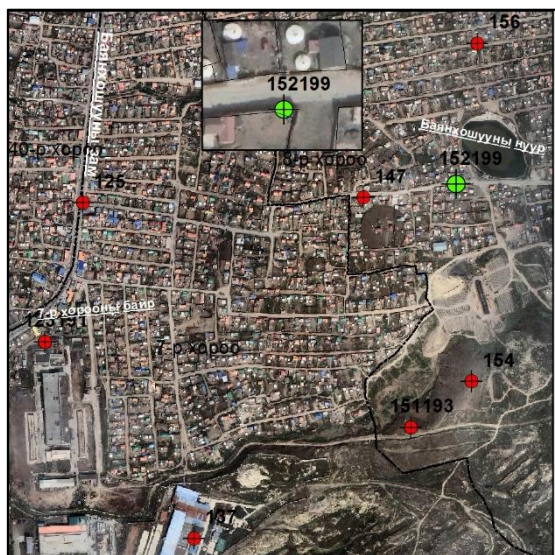

10. Төв цэгийн хэлбэр

Устсан цэг

11.  **а. Судалгаа б. Шинээр суулгасан**

13. Хувийн хэрэг хөтөлсөн:

Байгууллага:

12. Огноо: 2023 оны 09-р сарын 20-ны өдөр

Инженер Б.Жаргалсайхан

Климакс Реферэнс ХХК



**ГЕОДЕЗИЙН БАЙНГЫН ЦЭГ ТЭМДЭГТИЙН ХУВИЙН ХЭРЭГ**  
Хэмжилт хийсэн цэгийн дугаар 200,169

1.	Цэгийн нэр	<b>ПЦ0252</b>	2.	Төвийн дугаар	<b>0252</b>
3.	Трапецийн дугаар (1:100 000)	<b>M-48-141</b>	4.	Сүлжээний төрөл	<b>GPS</b>
5.	Байршил (аймаг, сум, дүүрэг, хороо)	<b>Улаанбаатар хот, Сонгинохайрхан дүүрэг 43-р хороо</b>			
6.	Координат	<b>B=47°55'55.94"</b>	<b>L=106°50'44.84"</b>	<b>X= 5310414.2</b>	<b>Y= 637865.4</b>

7. Цэгийн фото зураг

холоос



ойроос



8. Байршлын тухай тэмдэглэл: 43-р хорооноос Баянхошуу давах уулын орой руу явдаг зам дээр

9. Байршлын тойм зураг

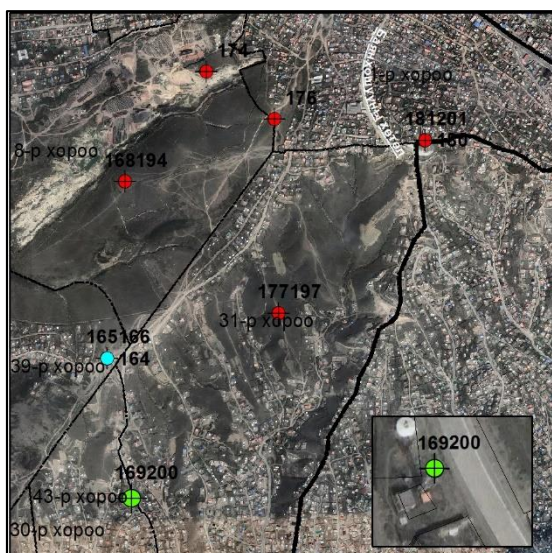

10. Төв цэгийн хэлбэр

Устсан цэг

11. **а. Судалгаа** б. Шинээр суулгасан

13. Хувийн хэрэг хөтөлсөн:

Байгууллага:

12. Огноо: 2023 оны 09-р сарын 20-ны өдөр  
Инженер Б.Жаргалсайхан

Климакс Реферэнс ХХК



**ГЕОДЕЗИЙН БАЙНГЫН ЦЭГ ТЭМДЭГТИЙН ХУВИЙН ХЭРЭГ**  
Хэмжилт хийсэн цэгийн дугаар 201,180,181

1.	Цэгийн нэр	<b>ГЦТ-Самбалхүндэв</b>	2.	Төвийн дугаар	Самбалхүндэв
3.	Трапецийн дугаар (1:100 000)	<b>M-48-141</b>	4.	Сүлжээний төрөл	<b>GPS</b>
5.	Байршил (аймаг, сум, дүүрэг, хороо)	<b>Улаанбаатар хот, Сонгинохайрхан дүүргийн 11-р хороо</b>			
6.	Координат	<b>B=47°56'39.31"</b>	<b>L=106°51'40.52"</b>	<b>X=5311780.524</b>	<b>Y=638988.4399</b>

7. Цэгийн фото зураг

холоос



ойроос



8. Байршлын тухай тэмдэглэл: Сонгинохайрхан дүүргийн 11-р хороо Баяхошууны хөтөл дээр цахилгаан станцын хашааны дотор

9. Байршлын тойм зураг



10. Төв цэгийн хэлбэр

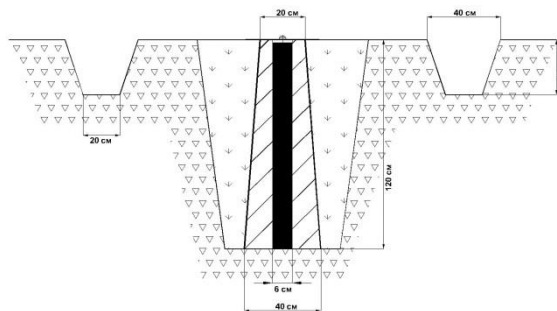

11. **а. Судалгаа б. Шинээр суулгасан**

13. Хувийн хэрэг хөтөлсөн:

Байгууллага:

12. Огноо: 2023 оны 09-р сарын 20-ны өдөр

Инженер Б.Жаргалсайхан

Климакс Реферэнс ХХК



**ГЕОДЕЗИЙН БАЙНГЫН ЦЭГ ТЭМДЭГТИЙН ХУВИЙН ХЭРЭГ**  
**Хэмжилт хийсэн цэгийн дугаар 202,54**

1.	Цэгийн нэр	<b>ПЦ2999</b>	2.	Төвийн дугаар	<b>2999</b>
3.	Трапецийн дугаар (1:100 000)	<b>M-48-141</b>	4.	Сүлжээний төрөл	<b>GPS</b>
5.	Байршил (аймаг, сум, дүүрэг, хороо)	<b>Улаанбаатар хот, Сонгинохайрхан дүүргийн 34-р хороо</b>			
6.	Координат	<b>B=47°54'37.56"</b>	<b>L=106°45'31.46"</b>	<b>X=5307842.523</b>	<b>Y=631418.7991</b>

7. Цэгийн фото зураг

холоос



ойроос



8. Байршлын тухай тэмдэглэл: Орбитын мэдээлэл холбооны сүлжээ ТӨХК-н хашаан дотор

9. Байршлын тойм зураг

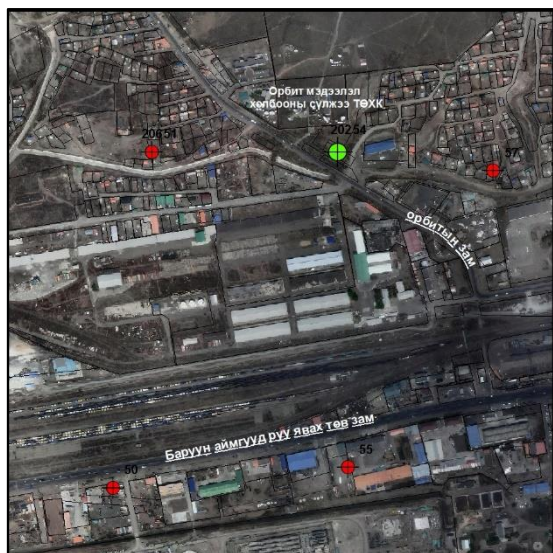

10. Төв цэгийн хэлбэр

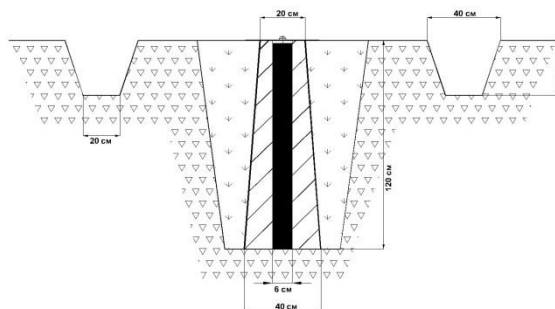

11. **а.** Судалгаа **б.** Шинээр суулгасан

13. Хувийн хэрэг хөтөлсөн:

Байгууллага:

12. Огноо: 2023 оны 09-р сарын 20-ны өдөр

Инженер Б.Жаргалсайхан

Климакс Реферэнс ХХК



**ГЕОДЕЗИЙН БАЙНГЫН ЦЭГ ТЭМДЭГТИЙН ХУВИЙН ХЭРЭГ**  
**Хэмжилт хийсэн цэгийн дугаар 203,170**

1.	Цэгийн нэр	<b>ПЦ1054</b>	2.	Төвийн дугаар	<b>1054</b>
3.	Трапецийн дугаар (1:100 000)	<b>M-48-141</b>	4.	Сүлжээний төрөл	<b>GPS</b>
5.	Байршил (аймаг, сум, дүүрэг, хороо)	<b>Улаанбаатар хот, Сонгинохайрхан дүүргийн 31-р хороо</b>			
6.	Координат	<b>B=47°55'03.76"</b>	<b>L=106°50'50.53"</b>	<b>X=5308806.021</b>	<b>Y=638022.0954</b>

7. Цэгийн фото зураг

холоос

ойроос



8. Байршлын тухай тэмдэглэл: 1-р хороололын /Хархорин зах/ арын гэр хороолол дунд

9. Байршлын тойм зураг

10. Төв цэгийн хэлбэр

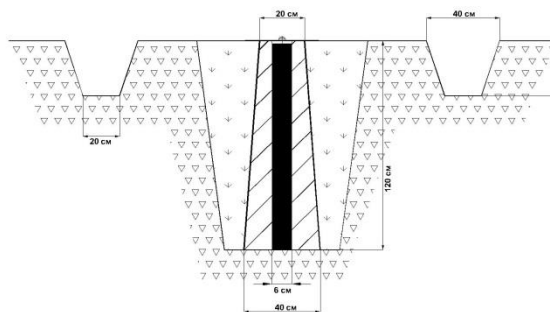
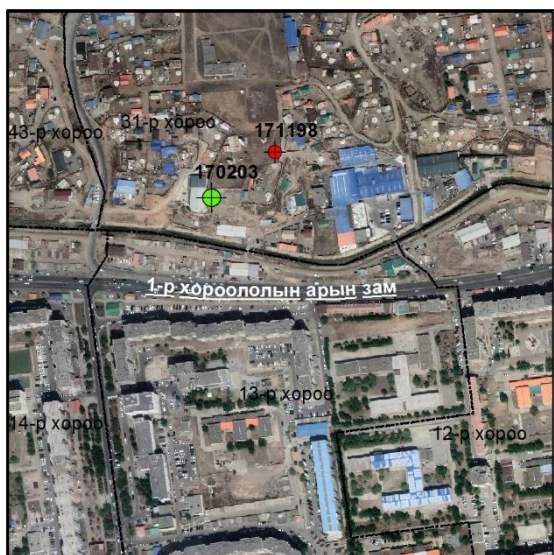

11. **а. Судалгаа** б. Шинээр суулгасан

13. Хувийн хэрэг хөтөлсөн:

Байгууллага:

12. Огноо: 2023 оны 09-р сарын 20-ны өдөр

Инженер Б.Жаргалсайхан

Климакс Реферэнс ХХК



**ГЕОДЕЗИЙН БАЙНГЫН ЦЭГ ТЭМДЭГТИЙН ХУВИЙН ХЭРЭГ**  
Хэмжилт хийсэн цэгийн дугаар 204

1.	Цэгийн нэр	<b>ПЦ1--2</b>	2.	Төвийн дугаар	<b>1--2</b>
3.	Трапещийн дугаар (1:100 000)	<b>M-48-141</b>	4.	Сүлжээний төрөл	<b>GPS</b>
5.	Байршил (аймаг, сум, дүүрэг, хороо)	<b>Улаанбаатар хот, Сонгинохайрхан дүүргийн 20-р хороо</b>			
6.	Координат	<b>B=47°54'27.99"</b>	<b>L=106°47'19.06"</b>	<b>X=5307598.538</b>	<b>Y=633659.051</b>

7. Цэгийн фото зураг

холоос



ойроос



8. Байршлын тухай тэмдэглэл: Моносын уулзвараас зүүн тийш төмөр замын гарамын дэргэд

9. Байршлын тойм зураг

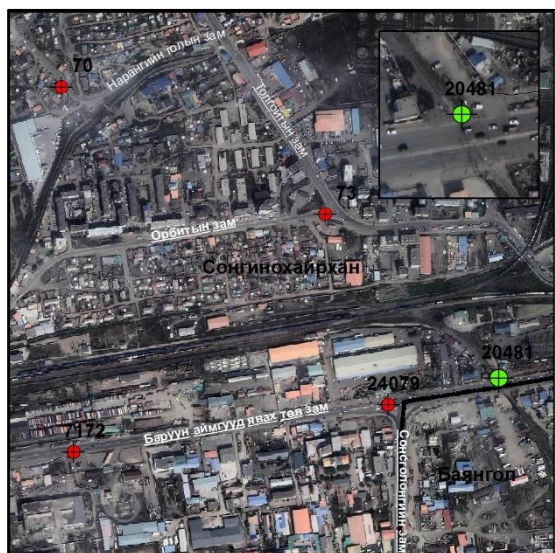

10. Төв цэгийн хэлбэр

Устсан цэг

11.  Судалгаа **б. Шинээр суулгасан**

13. Хувийн хэрэг хөтөлсөн:

Байгууллага:

12. Огноо: 2023 оны 09-р сарын 20-ны өдөр

Инженер Б.Жаргалсайхан

Климакс Реферэнс ХХК

**ГЕОДЕЗИЙН БАЙНГЫН ЦЭГ ТЭМДЭГТИЙН ХУВИЙН ХЭРЭГ**  
**Хэмжилт хийсэн цэгийн дугаар 205**

1.	Цэгийн нэр	<b>ПЦ2243</b>	2.	Төвийн дугаар	2243
3.	Трапецийн дугаар (1:100 000)	<b>M-48-141</b>	4.	Сүлжээний төрөл	<b>GPS</b>
5.	Байршил (аймаг, сум, дүүрэг, хороо)	<b>Улаанбаатар хот, Сонгинохайрхан дүүргийн 22-р хороо</b>			
6.	Координат	<b>B=47°54'36.55"</b>	<b>L=106°44'43.98"</b>	<b>X=5307788.791</b>	<b>Y=630434.0896</b>

7. Цэгийн фото зураг

холоос



ойроос



8. Байршлын тухай тэмдэглэл: 22-р хорооны байрнаас зүүн урагш гэр хороолол дунд

9. Байршлын тойм зураг



10. Төв цэгийн хэлбэр

Устсан цэг

11. **а. Судалгаа б. Шинээр суулгасан**

13. Хувийн хэрэг хөтөлсөн:

Байгууллага:

12. Огноо: 2023 оны 09-р сарын 20-ны өдөр

Инженер Б.Жаргалсайхан



Климакс Реферэнс ХХК



**ГЕОДЕЗИЙН БАЙНГЫН ЦЭГ ТЭМДЭГТИЙН ХУВИЙН ХЭРЭГ**  
**Хэмжилт хийсэн цэгийн дугаар 206**

1.	Цэгийн нэр	<b>ПЦ3272</b>	2.	Төвийн дугаар	3272
3.	Трапещийн дугаар (1:100 000)	<b>M-48-141</b>	4.	Сүлжээний төрөл	<b>GPS</b>
5.	Байршил (аймаг, сум, дүүрэг, хороо)	<b>Улаанбаатар хот, Сонгинохайрхан дүүргийн 22-р хороо</b>			
6.	Координат	<b>B=47°54'37.90"</b>	<b>L=106°45'11.99"</b>	<b>X=5307843.644</b>	<b>Y=631014.6998</b>

7. Цэгийн фото зураг

холоос	ойроос
	

8. Байршлын тухай тэмдэглэл: Орбитынн мэдээлэл холбооны сүлжээ ТӨХК-н хашаанаас баруун тийш гэр хороолол дунд

9. Байршлын тойм зураг

10. Төв цэгийн хэлбэр



Устсан цэг

11. **а. Судалгаа б. Шинээр суулгасан**

12. Огноо: 2023 оны 09-р сарын 20-ны өдөр

13. Хувийн хэрэг хөтөлсөн:

Инженер Б.Жаргалсайхан

Байгууллага:

Климакс Реферэнс ХХК

**ГЕОДЕЗИЙН БАЙНГЫН ЦЭГ ТЭМДЭГТИЙН ХУВИЙН ХЭРЭГ**  
Хэмжилт хийсэн цэгийн дугаар 207

1.	Цэгийн нэр	<b>ПЦ1314</b>	2.	Төвийн дугаар	1314
3.	Трапецийн дугаар (1:100 000)	<b>M-48-141</b>	4.	Сүлжээний төрөл	<b>GPS</b>
5.	Байршил (аймаг, сум, дүүрэг, хороо)	<b>Улаанбаатар хот, Сонгинохайрхан дүүргийн 1-р хороо</b>			
6.	Координат	<b>B=47°54'44.97"</b>	<b>L=106°46'23.41"</b>	<b>X=5308095.835</b>	<b>Y=632491.994</b>

7. Цэгийн фото зураг

холоос



ойроос



8. Байршлын тухай тэмдэглэл: 42-р сургуулийн баруун урд

9. Байршлын тойм зураг



10. Төв цэгийн хэлбэр

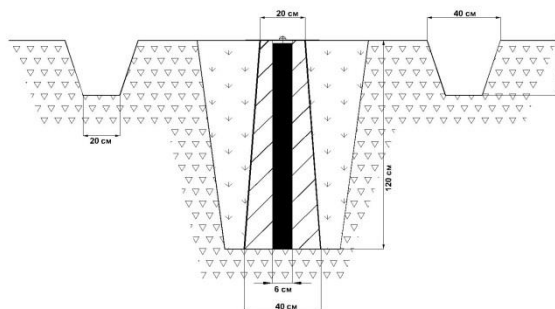

11. **а. Судалгаа б. Шинээр суулгасан**

13. Хувийн хэрэг хөтөлсөн:

Байгууллага:

12. Огноо: 2023 оны 09-р сарын 20-ны өдөр

Инженер Б.Жаргалсайхан

Климакс Реферэнс ХХК



**ГЕОДЕЗИЙН БАЙНГЫН ЦЭГ ТЭМДЭГТИЙН ХУВИЙН ХЭРЭГ**

**Хэмжилт хийсэн цэгийн дугаар 208**

1.	Цэгийн нэр	<b>ПЦ0389</b>	2.	Төвийн дугаар	0389
3.	Трапецийн дугаар (1:100 000)	<b>M-48-141</b>	4.	Сүлжээний төрөл	<b>GPS</b>
5.	Байршил (аймаг, сум, дүүрэг, хороо)	<b>Улаанбаатар хот, Сонгинохайрхан дүүргийн 1-р хороо</b>			
6.	Координат	<b>B=47°54'59.40"</b>	<b>L=106°46'07.95"</b>	<b>X=5308534.018</b>	<b>Y=632160.8692</b>

7. Цэгийн фото зураг

холоос

ойроос



8. Байршлын тухай тэмдэглэл: Гүнгэрваа худалдааны төвөөс урагшаа Хатансүйх импорт ХХК-н баруун талд

9. Байршлын тойм зураг

10. Төв цэгийн хэлбэр

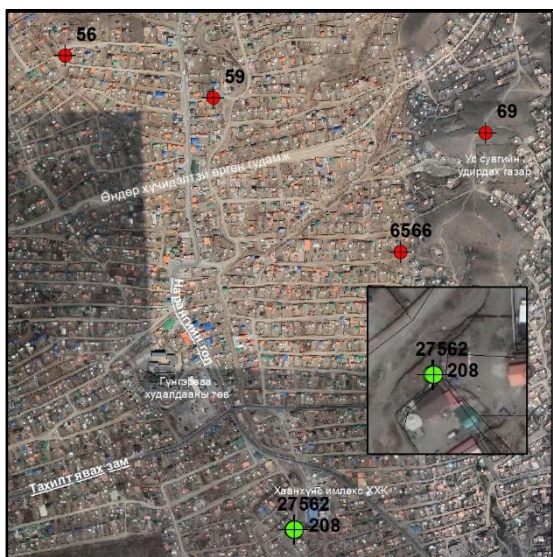

Устсан цэг

11. **а. Судалгаа б. Шинээр суулгасан**

12. Огноо: 2023 оны 09-р сарын 20-ны өдөр

13. Хувийн хэрэг хөтөлсөн:

Инженер Б.Жаргалсайхан

Байгууллага:

Климакс Реферэнс ХХК



**ГЕОДЕЗИЙН БАЙНГЫН ЦЭГ ТЭМДЭГТИЙН ХУВИЙН ХЭРЭГ**  
Хэмжилт хийсэн цэгийн дугаар 209

1.	Цэгийн нэр	<b>ПЦ8343</b>	2.	Төвийн дугаар	8343
3.	Трапецийн дугаар (1:100 000)	<b>M-48-141</b>	4.	Сүлжээний төрөл	<b>GPS</b>
5.	Байршил (аймаг, сум, дүүрэг, хороо)	<b>Улаанбаатар хот, Сонгинохайрхан дүүргийн 38-р хороо</b>			
6.	Координат	<b>B=47°54'53.64"</b>	<b>L=106°48'05.59"</b>	<b>X=5308412.722</b>	<b>Y=634606.389</b>

7. Цэгийн фото зураг

холоос

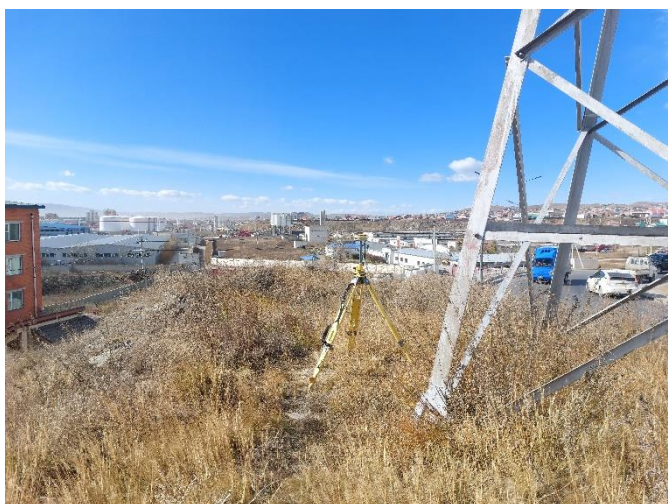

ойроос



8. Байршлын тухай тэмдэглэл: Мах импекс явах зам дагуу Алтан тариан урд

9. Байршлын тойм зураг



10. Төв цэгийн хэлбэр

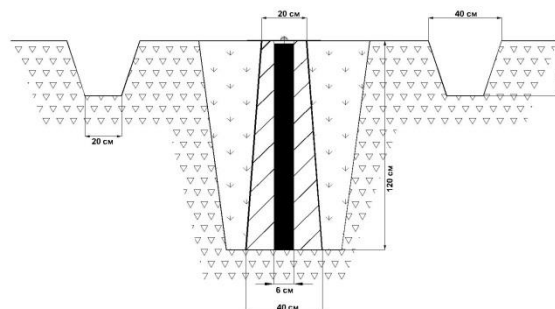

11. **а.** Судалгаа **б.** Шинээр суулгасан

13. Хувийн хэрэг хөтөлсөн:

Байгууллага:

12. Огноо: 2023 оны 09-р сарын 20-ны өдөр

Инженер Б.Жаргалсайхан

Климакс Реферэнс ХХК

**ГЕОДЕЗИЙН БАЙНГЫН ЦЭГ ТЭМДЭГТИЙН ХУВИЙН ХЭРЭГ**  
Хэмжилт хийсэн цэгийн дугаар 210

1.	Цэгийн нэр	<b>ПЦ30</b>	2.	Төвийн дугаар	30
3.	Трапецийн дугаар (1:100 000)	<b>M-48-141</b>	4.	Сүлжээний төрөл	<b>GPS</b>
5.	Байршил (аймаг, сум, дүүрэг, хороо)	<b>Улаанбаатар хот, Сонгинохайрхан дүүргийн 20-р хороо</b>			
6.	Координат	<b>B=47°54'07.35"</b>	<b>L=106°44'15.16"</b>	<b>X=5306873.866</b>	<b>Y=629856.3082</b>

7. Цэгийн фото зураг

холоос

ойроос



8. Байршлын тухай тэмдэглэл: Сонгинохайрхан дүүргийн 20-р хороо үйлдвэрийн хашаан дотор хатуу цэг тэмдэгт утсан.

9. Байршлын тойм зураг

10. Төв цэгийн хэлбэр



Утсан цэг

11. **а. Судалгаа б. Шинээр суулгасан**

12. Огноо: 2023 оны 09-р сарын 20-ны өдөр

13. Хувийн хэрэг хөтөлсөн:

Инженер Б.Жаргалсайхан

Байгууллага:

Климакс Реферэнс ХХК



**ГЕОДЕЗИЙН БАЙНГЫН ЦЭГ ТЭМДЭГТИЙН ХУВИЙН ХЭРЭГ**  
Хэмжилт хийсэн цэгийн дугаар 211

1.	Цэгийн нэр	<b>ПЦ0328</b>	2.	Төвийн дугаар	0328
3.	Трапецийн дугаар (1:100 000)	<b>M-48-141</b>	4.	Сүлжээний төрөл	<b>GPS</b>
5.	Байршил (аймаг, сум, дүүрэг, хороо)	<b>Улаанбаатар хот, Сонгинохайрхан дүүргийн 20-р хороо</b>			
6.	Координат	<b>B=47°54'09.21"</b>	<b>L=106°46'07.42"</b>	<b>X=5306984.207</b>	<b>Y=632185.3967</b>

7. Цэгийн фото зураг

холоос



ойроос



8. Байршлын тухай тэмдэглэл: Сонгинохайрхан дүүргийн 20-р хороо машин зам дээр хатуу цэг устсан.

9. Байршлын тойм зураг



10. Төв цэгийн хэлбэр

Устсан цэг

11. **а. Судалгаа б. Шинээр суулгасан**

13. Хувийн хэрэг хөтөлсөн:

Байгууллага:

12. Огноо: 2023 оны 09-р сарын 20-ны өдөр

Инженер Б.Жаргалсайхан

Климакс Реферэнс ХХК

**ГЕОДЕЗИЙН БАЙНГЫН ЦЭГ ТЭМДЭГТИЙН ХУВИЙН ХЭРЭГ**  
**Хэмжилт хийсэн цэгийн дугаар 212**

1.	Цэгийн нэр	<b>ПЦ0465</b>	2.	Төвийн дугаар	0465
3.	Трапецийн дугаар (1:100 000)	<b>M-48-141</b>	4.	Сүлжээний төрөл	<b>GPS</b>
5.	Байршил (аймаг, сум, дүүрэг, хороо)	<b>Улаанбаатар хот, Сонгинохайрхан дүүргийн 20-р хороо</b>			
6.	Координат	<b>B=47°54'00.42"</b>	<b>L=106°46'21.40"</b>	<b>X=5306719.48</b>	<b>Y=632481.665</b>

7. Цэгийн фото зураг

холоос



ойроос



8. Байршлын тухай тэмдэглэл: Сонгинохайрхан дүүргийн 20-р хороо хашаа барьж шороо асгасан тул цэг утсан.

9. Байршлын тойм зураг

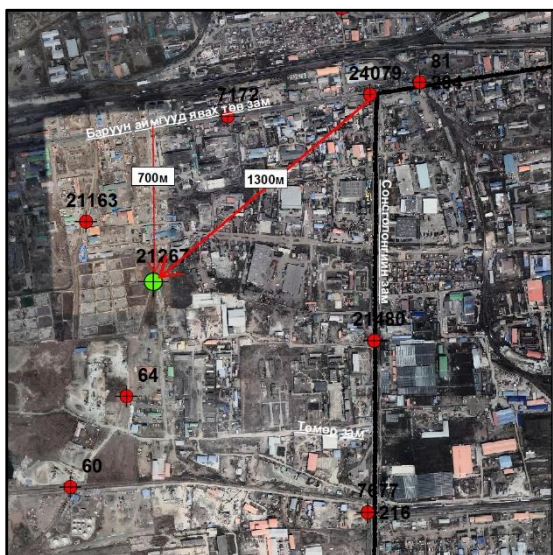

10. Төв цэгийн хэлбэр

Утсан цэг

11. **а. Судалгаа б. Шинээр суулгасан**

13. Хувийн хэрэг хөтөлсөн:

Байгууллага:

12. Огноо: 2023 оны 09-р сарын 20-ны өдөр

Инженер Б.Жаргалсайхан



Климакс Реферэнс ХХК



**ГЕОДЕЗИЙН БАЙНГЫН ЦЭГ ТЭМДЭГТИЙН ХУВИЙН ХЭРЭГ**  
Хэмжилт хийсэн цэгийн дугаар 213

1.	Цэгийн нэр	<b>ГЦТ-4</b>	2.	Төвийн дугаар	<b>4</b>
3.	Трапедийн дугаар (1:100 000)	<b>M-48-141</b>	4.	Сүлжээний төрөл	<b>GPS</b>
5.	Байршил (аймаг, сум, дүүрэг, хороо)	<b>Улаанбаатар хот, Сонгинохайрхан дүүргийн 20-р хороо</b>			
6.	Координат	<b>B=47°53'51.42"</b>	<b>L=106°44'12.46"</b>	<b>X=5306380.966</b>	<b>Y=629811.3202</b>

7. Цэгийн фото зураг

холоос	ойроос
	

8. Байршлын тухай тэмдэглэл: Сонгинохайрхан дүүргийн 20-р хороо цэг тэмдэгт устсан.

9. Байршлын тойм зураг

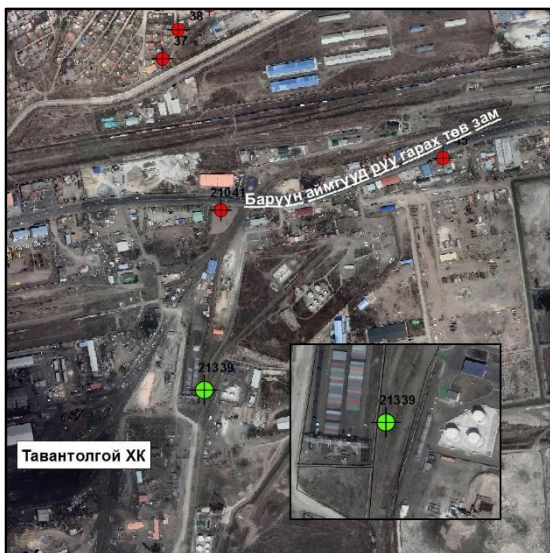

10. Төв цэгийн хэлбэр

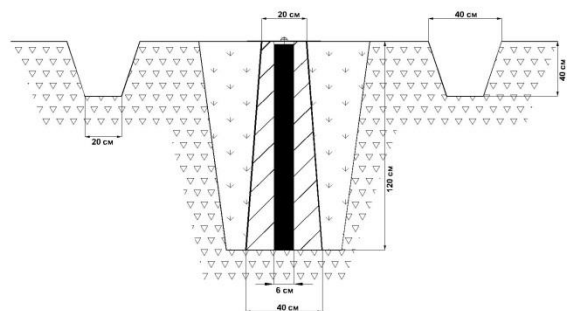

11.  **Судалгаа б. Шинээр суулгасан**

13. Хувийн хэрэг хөтөлсөн:

Байгууллага:

12. Огноо: 2023 оны 09-р сарын 20-ны өдөр

Инженер Б.Жаргалсайхан

Климакс Реферэнс ХХК

**ГЕОДЕЗИЙН БАЙНГЫН ЦЭГ ТЭМДЭГТИЙН ХУВИЙН ХЭРЭГ**  
**Хэмжилт хийсэн цэгийн дугаар 214**

1.	Цэгийн нэр	<b>ГЦТ-6-126</b>	2.	Төвийн дугаар	6-126
3.	Трапецийн дугаар (1:100 000)	<b>M-48-141</b>	4.	Сүлжээний төрөл	<b>GPS</b>
5.	Байршил (аймаг, сум, дүүрэг, хороо)	<b>Улаанбаатар хот, Сонгинохайрхан дүүргийн 20-р хороо</b>			
6.	Координат	<b>B=47°53'51.27"</b>	<b>L=106°47'07.96"</b>	<b>X=5306459.31</b>	<b>Y=633454.9042</b>

7. Цэгийн фото зураг

холоос



ойроос



8. Байршлын тухай тэмдэглэл: Сонгинохайрхан дүүргийн 20-р хороо цэг тэмдэгт устсан.

9. Байршлын тойм зураг

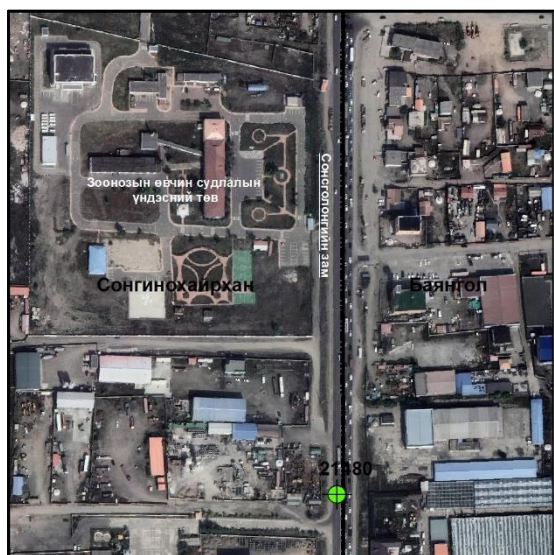

10. Төв цэгийн хэлбэр

Устсан цэг

11.  **а. Судалгаа б. Шинээр суулгасан**

13. Хувийн хэрэг хөтөлсөн:

Байгууллага:

12. Огноо: 2023 оны 09-р сарын 20-ны өдөр

Инженер Б.Жаргалсайхан

Климакс Реферэнс ХХК



**ГЕОДЕЗИЙН БАЙНГЫН ЦЭГ ТЭМДЭГТИЙН ХУВИЙН ХЭРЭГ**  
**Хэмжилт хийсэн цэгийн дугаар 215**

1.	Цэгийн нэр	<b>ГЦТ-378</b>	2.	Төвийн дугаар	<b>378</b>
3.	Трапецийн дугаар (1:100 000)	<b>M-48-141</b>	4.	Сүлжээний төрөл	<b>GPS</b>
5.	Байршил (аймаг, сум, дүүрэг, хороо)	<b>Улаанбаатар хот, Сонгинохайрхан дүүргийн 28-р хороо</b>			
6.	Координат	<b>B=47°57'21.08"</b>	<b>L=106°50'44.70"</b>	<b>X=5313042.39</b>	<b>Y=637799.6424</b>

7. Цэгийн фото зураг

холоос



ойроос



8. Байршлын тухай тэмдэглэл: Сонгинохайрхан дүүргийн 28-р хороо барилга баригдаж хатуу цэг устсан.

9. Байршлын тойм зураг



10. Төв цэгийн хэлбэр

Устсан цэг

11. **а. Судалгаа б. Шинээр суулгасан**

13. Хувийн хэрэг хөтөлсөн:

Байгууллага:

12. Огноо: 2023 оны 09-р сарын 20-ны өдөр

Инженер Б.Жаргалсайхан

Климакс Реферэнс ХХК

**ГЕОДЕЗИЙН БАЙНГЫН ЦЭГ ТЭМДЭГТИЙН ХУВИЙН ХЭРЭГ**  
**Хэмжилт хийсэн цэгийн дугаар 216**

1.	Цэгийн нэр	<b>GPS-92</b>	2.	Төвийн дугаар	92
3.	Трапецийн дугаар (1:100 000)	<b>M-48-141</b>	4.	Сүлжээний төрөл	<b>GPS</b>
5.	Байршил (аймаг, сум, дүүрэг, хороо)	<b>Улаанбаатар хот, Сонгинохайрхан дүүргийн 20-р хороо</b>			
6.	Координат	<b>B=47°53'26.75"</b>	<b>L=106°47'05.80"</b>	<b>X=5305701.288</b>	<b>Y=633427.6365</b>

7. Цэгийн фото зураг

холоос

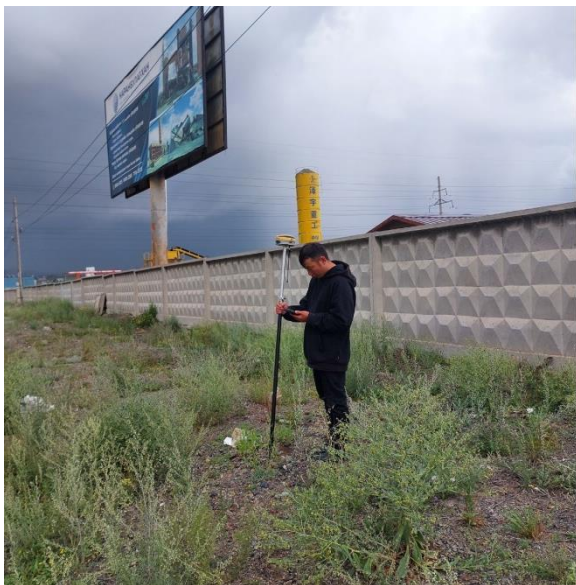

ойроос



8. Байршлын тухай тэмдэглэл: Сонгинохайрхан дүүргийн 20-р хороо үйлдвэрийн хашааны урд талд цэг устсан.

9. Байршлын тойм зураг

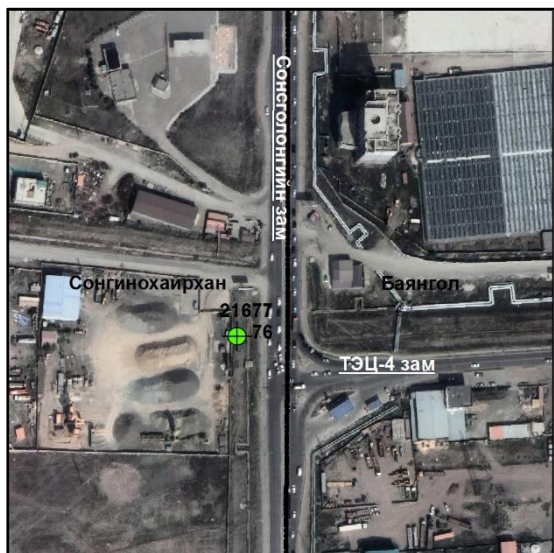

10. Төв цэгийн хэлбэр

Устсан цэг

11. **а. Судалгаа б. Шинээр суулгасан**

13. Хувийн хэрэг хөтөлсөн:

Байгууллага:

12. Огноо: 2023 оны 09-р сарын 20-ны өдөр

Инженер Б.Жаргалсайхан



Климакс Реферэнс ХХК



**ГЕОДЕЗИЙН БАЙНГЫН ЦЭГ ТЭМДЭГТИЙН ХУВИЙН ХЭРЭГ**  
**Хэмжилт хийсэн цэгийн дугаар 217**

1.	Цэгийн нэр	<b>ГЦТ-71</b>	2.	Төвийн дугаар	<b>71</b>
3.	Трапецийн дугаар (1:100 000)	<b>M-48-141</b>	4.	Сүлжээний төрөл	<b>GPS</b>
5.	Байршил (аймаг, сум, дүүрэг, хороо)	<b>Улаанбаатар хот, Сонгинохайрхан дүүргийн 20-р хороо</b>			
6.	Координат	<b>B=47°54'09.18"</b>	<b>L=106°43'08.31"</b>	<b>X=5306899.224</b>	<b>Y=628467.183</b>

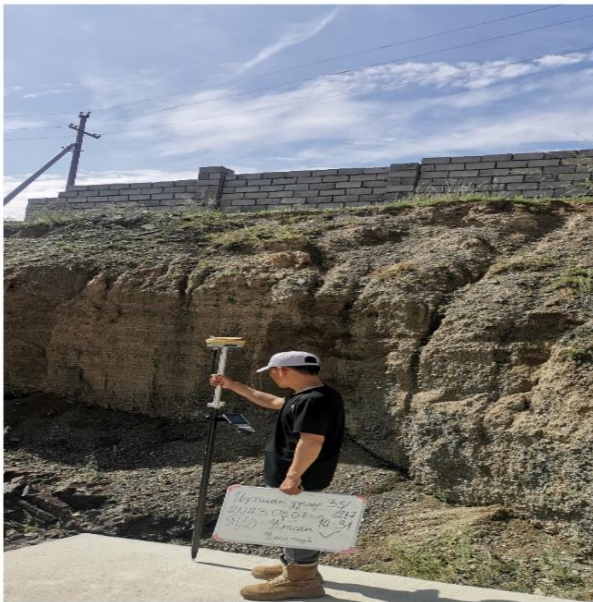
7. Цэгийн фото зураг

холоос	ойроос
	

8. Байршлын тухай тэмдэглэл: Сонгинохайрхан дүүргийн 20-р хороо айлын хашаа дайрч хатуу цэг устсан

9. Байршлын тойм зураг

10. Төв цэгийн хэлбэр



Устсан цэг

11. **а. Судалгаа б. Шинээр суулгасан**

12. Огноо: 2023 оны 09-р сарын 20-ны өдөр

13. Хувийн хэрэг хөтөлсөн:

Инженер Б.Жаргалсайхан

Байгууллага:

Климакс Реферэнс ХХК

**ГЕОДЕЗИЙН БАЙНГЫН ЦЭГ ТЭМДЭГТИЙН ХУВИЙН ХЭРЭГ**  
**Хэмжилт хийсэн цэгийн дугаар 218**

1.	Цэгийн нэр	<b>ГЦТ-9000</b>	2.	Төвийн дугаар	<b>9000</b>
3.	Трапецийн дугаар (1:100 000)	<b>M-48-141</b>	4.	Сүлжээний төрөл	<b>GPS</b>
5.	Байршил (аймаг, сум, дүүрэг, хороо)	<b>Улаанбаатар хот, Сонгинохайрхан дүүргийн 29-р хороо</b>			
6.	Координат	<b>B=47°54'44.00"</b>	<b>L=106°49'48.75"</b>	<b>X=5308165.426</b>	<b>Y=636754.3862</b>

7. Цэгийн фото зураг

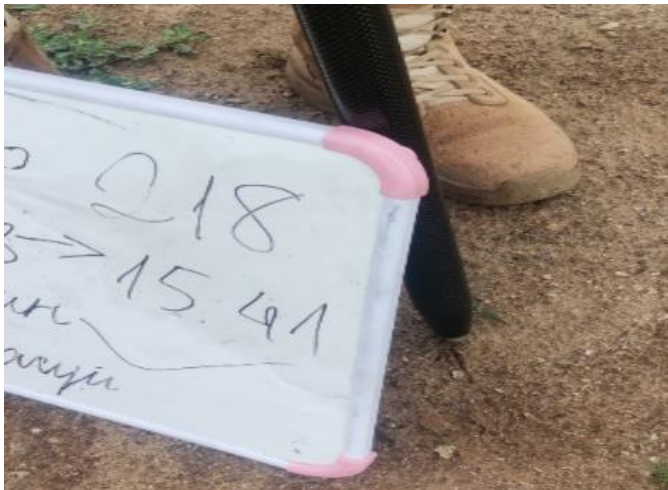
холоос	ойроос
	

8. Байршлын тухай тэмдэглэл: Сонгинохайрхан дүүргийн 29-р хороо далан дайрч хатуу цэг утсан.

9. Байршлын тойм зураг

10. Төв цэгийн хэлбэр

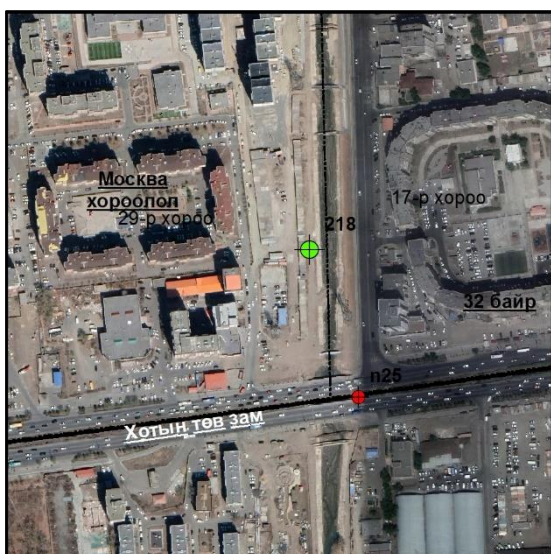

Утсан цэг

11.  **а. Судалгаа б. Шинээр суулгасан**

12. Огноо: 2023 оны 09-р сарын 20-ны өдөр

13. Хувийн хэрэг хөтөлсөн:

Инженер Б.Жаргалсайхан

Байгууллага:

Климакс Реферэнс ХХК



**ГЕОДЕЗИЙН БАЙНГЫН ЦЭГ ТЭМДЭГТИЙН ХУВИЙН ХЭРЭГ**  
Хэмжилт хийсэн цэгийн дугаар 219

1.	Цэгийн нэр	<b>ГЦТ-9001</b>	2.	Төвийн дугаар	<b>9001</b>
3.	Трапецийн дугаар (1:100 000)	<b>M-48-141</b>	4.	Сүлжээний төрөл	<b>GPS</b>
5.	Байршил (аймаг, сум, дүүрэг, хороо)	<b>Улаанбаатар хот, Сонгинохайрхан дүүргийн 24-р хороо</b>			
6.	Координат	<b>B=47°57'40.34"</b>	<b>L=106°49'07.34"</b>	<b>X=5313589.17</b>	<b>Y=635766.7168</b>

7. Цэгийн фото зураг

холоос



ойроос



8. Байршлын тухай тэмдэглэл: Баруунсалаа Хайрхан уулын тохижилтын хашаан дотор

9. Байршлын тойм зураг



10. Төв цэгийн хэлбэр

Устсан цэг

11.  **а. Судалгаа б. Шинээр суулгасан**

13. Хувийн хэрэг хөтөлсөн:

Байгууллага:

12. Огноо: 2023 оны 09-р сарын 20-ны өдөр

Инженер Б.Жаргалсайхан

Климакс Реферэнс ХХК

**ГЕОДЕЗИЙН БАЙНГЫН ЦЭГ ТЭМДЭГТИЙН ХУВИЙН ХЭРЭГ**  
**Хэмжилт хийсэн цэгийн дугаар 220**

1.	Цэгийн нэр	<b>ГЦТ-9002</b>	2.	Төвийн дугаар	<b>9002</b>
3.	Трапецийн дугаар (1:100 000)	<b>M-48-141</b>	4.	Сүлжээний төрөл	<b>GPS</b>
5.	Байршил (аймаг, сум, дүүрэг, хороо)	<b>Улаанбаатар хот, Сонгинохайрхан дүүргийн 8-р хороо</b>			
6.	Координат	<b>B=47°57'19.17"</b>	<b>L=106°50'26.77"</b>	<b>X=5312974.631</b>	<b>Y=637429.1908</b>

7. Цэгийн фото зураг

холоос



ойроос

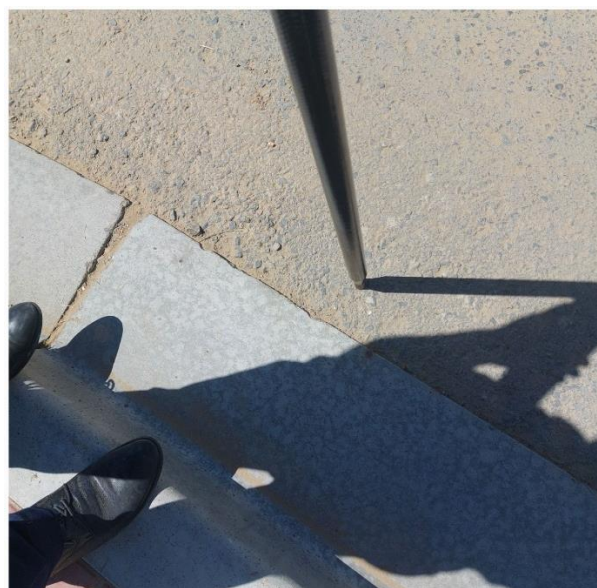

8. Байршлын тухай тэмдэглэл: Сонгинохайрхан дүүргийн 8-р хороо Жанцангийн уулзвар машин зам дайрч хатуу цэг устсан.

9. Байршлын тойм зураг

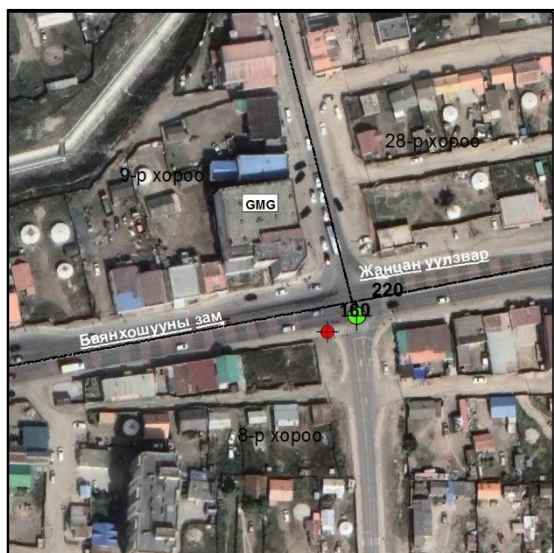

10. Төв цэгийн хэлбэр

Устсан цэг

11. **а. Судалгаа б. Шинээр суулгасан**

13. Хувийн хэрэг хөтөлсөн:

Байгууллага:

12. Огноо: 2023 оны 09-р сарын 20-ны өдөр

Инженер Б.Жаргалсайхан

Климакс Реферэнс ХХК



**ГЕОДЕЗИЙН БАЙНГЫН ЦЭГ ТЭМДЭГТИЙН ХУВИЙН ХЭРЭГ**  
**Хэмжилт хийсэн цэгийн дугаар 221**

1.	Цэгийн нэр	<b>ГЦТ-9003</b>	2.	Төвийн дугаар	<b>9003</b>
3.	Трапецийн дугаар (1:100 000)	<b>M-48-141</b>	4.	Сүлжээний төрөл	<b>GPS</b>
5.	Байршил (аймаг, сум, дүүрэг, хороо)	<b>Улаанбаатар хот, Сонгинохайрхан дүүргийн 9-р хороо</b>			
6.	Координат	<b>B=47°57'23.59"</b>	<b>L=106°49'34.70"</b>	<b>X=5313085.325</b>	<b>Y=636346.2121</b>

7. Цэгийн фото зураг

холоос

ойроос



8. Байршлын тухай тэмдэглэл: Сонгинохайрхан дүүргийн 21-р хороо Баянхошууны тойрог засмал зам дээр хатуу цэг устсан.

9. Байршлын тойм зураг

10. Төв цэгийн хэлбэр



Устсан цэг

11. **а. Судалгаа б. Шинээр суулгасан**

12. Огноо: 2023 оны 09-р сарын 20-ны өдөр

13. Хувийн хэрэг хөтөлсөн:

Инженер Б.Жаргалсайхан

Байгууллага:

Климакс Реферэнс ХХК

**ГЕОДЕЗИЙН БАЙНГЫН ЦЭГ ТЭМДЭГТИЙН ХУВИЙН ХЭРЭГ**  
**Хэмжилт хийсэн цэгийн дугаар 222**

1.	Цэгийн нэр	<b>ГЦТ-9041</b>	2.	Төвийн дугаар	<b>9041</b>
3.	Трапецийн дугаар (1:100 000)	<b>M-48-141</b>	4.	Сүлжээний төрөл	<b>GPS</b>
5.	Байршил (аймаг, сум, дүүрэг, хороо)	<b>Улаанбаатар хот, Сонгинохайрхан дүүргийн 4-р хороо</b>			
6.	Координат	<b>B=47°55'16.30"</b>	<b>L=106°48'32.69"</b>	<b>X=5309125.45</b>	<b>Y=635152.5131</b>

7. Цэгийн фото зураг

холоос

ойроос

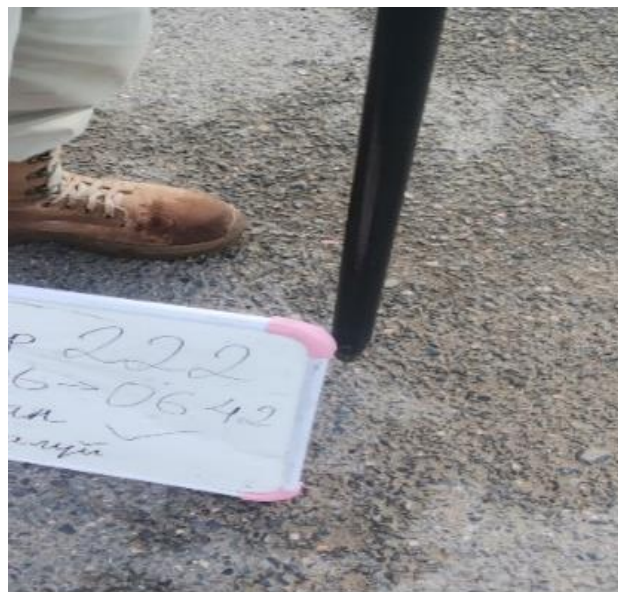

8. Байршлын тухай тэмдэглэл: Сонгинохайрхан дүүргийн 4-р хороо Толгойтын зам Дүүргийн эмнэлэг явах уулзвар явган хүний зам дайрч хатуу цэг устсан.

9. Байршлын тойм зураг

10. Төв цэгийн хэлбэр



Устсан цэг

11. **а. Судалгаа б. Шинээр суулгасан**

12. Огноо: 2023 оны 09-р сарын 20-ны өдөр

13. Хувийн хэрэг хөтөлсөн:

Инженер Б.Жаргалсайхан

Байгууллага:

Климакс Реферэнс ХХК



**ГЕОДЕЗИЙН БАЙНГЫН ЦЭГ ТЭМДЭГТИЙН ХУВИЙН ХЭРЭГ**  
**Хэмжилт хийсэн цэгийн дугаар 223**

1.	Цэгийн нэр	<b>ГЦТ-9046</b>	2.	Төвийн дугаар	<b>9046</b>
3.	Трапецийн дугаар (1:100 000)	<b>M-48-141</b>	4.	Сүлжээний төрөл	<b>GPS</b>
5.	Байршил (аймаг, сум, дүүрэг, хороо)	<b>Улаанбаатар хот, Сонгинохайрхан дүүргийн 26-р хороо</b>			
6.	Координат	<b>B=47°56'10.06"</b>	<b>L=106°48'26.96"</b>	<b>X=5310782.453</b>	<b>Y=634994.7023</b>

7. Цэгийн фото зураг

холоос

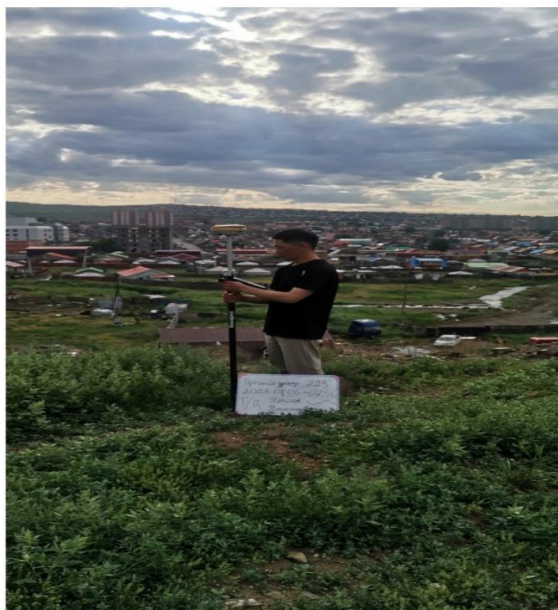

ойроос



8. Байршлын тухай тэмдэглэл: Сонгинохайрхан дүүргийн 26-р хороо Соёлын төвийн харалдаа баруун талын уулын орой

9. Байршлын тойм зураг

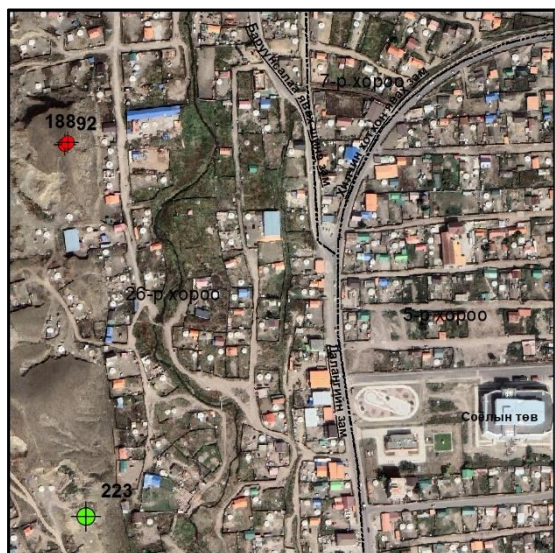

10. Төв цэгийн хэлбэр

Устсан цэг

11. **а. Судалгаа б. Шинээр суулгасан**

13. Хувийн хэрэг хөтөлсөн:

Байгууллага:

12. Огноо: 2023 оны 09-р сарын 20-ны өдөр

Инженер Б.Жаргалсайхан

Климакс Реферэнс ХХК

**ГЕОДЕЗИЙН БАЙНГЫН ЦЭГ ТЭМДЭГТИЙН ХУВИЙН ХЭРЭГ**  
**Хэмжилт хийсэн цэгийн дугаар 224**

1.	Цэгийн нэр	<b>ГЦТ-9052</b>	2.	Төвийн дугаар	<b>9052</b>
3.	Трапецийн дугаар (1:100 000)	<b>M-48-141</b>	4.	Сүлжээний төрөл	<b>GPS</b>
5.	Байршил (аймаг, сум, дүүрэг, хороо)	<b>Улаанбаатар хот, Сонгинохайрхан дүүргийн 41-р хороо</b>			
6.	Координат	<b>B=47°56'49.41"</b>	<b>L=106°48'25.83"</b>	<b>X=5311996.743</b>	<b>Y=634942.7177</b>

7. Цэгийн фото зураг

ХОЛООС

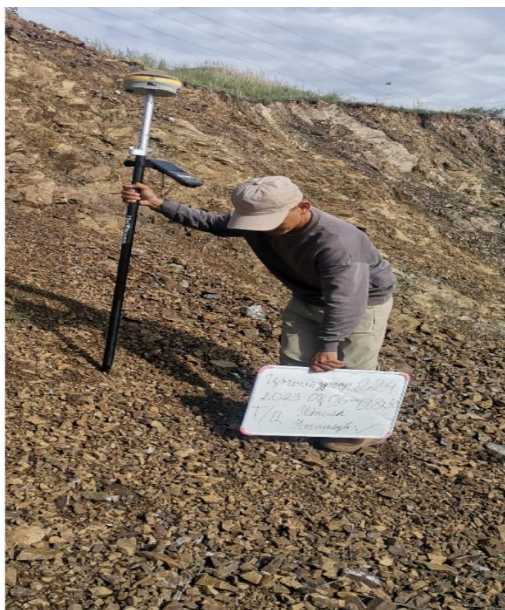

ойроос

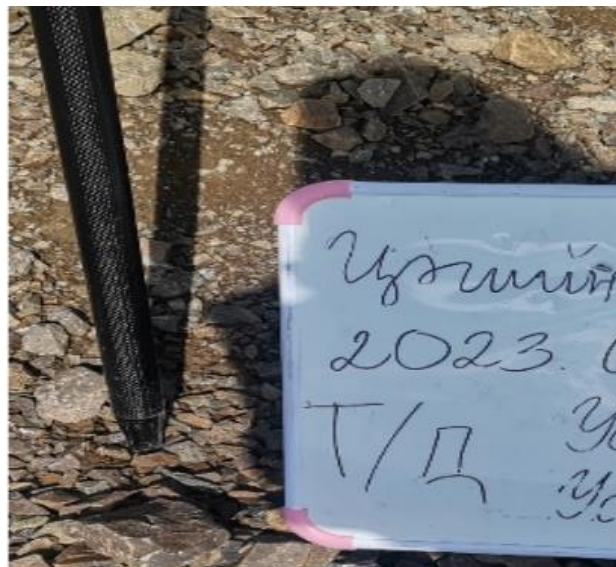

8. Байршлын тухай тэмдэглэл: Сонгинохайрхан дүүргийн 41-р хороо Баруунсалааны шинэ далангийн зам орчим

9. Байршлын тойм зураг



10. Төв цэгийн хэлбэр

Устсан цэг

11. **а. Судалгаа** б. Шинээр суулгасан

13. Хувийн хэрэг хөтөлсөн:

Байгууллага:

12. Огноо: 2023 оны 09-р сарын 20-ны өдөр

Инженер Б.Жаргалсайхан

Климакс Реферэнс ХХК



**ГЕОДЕЗИЙН БАЙНГЫН ЦЭГ ТЭМДЭГТИЙН ХУВИЙН ХЭРЭГ**  
Хэмжилт хийсэн цэгийн дугаар 225

1.	Цэгийн нэр	<b>ГЦТ-9054</b>	2.	Төвийн дугаар	<b>9054</b>
3.	Трапецийн дугаар (1:100 000)	<b>M-48-141</b>	4.	Сүлжээний төрөл	<b>GPS</b>
5.	Байршил (аймаг, сум, дүүрэг, хороо)	<b>Улаанбаатар хот, Сонгинохайрхан дүүргийн 8-р хороо</b>			
6.	Координат	<b>B=47°57'18.24"</b>	<b>L=106°50'13.34"</b>	<b>X=5312939.302</b>	<b>Y=637151.5563</b>

7. Цэгийн фото зураг

холоос



ойроос

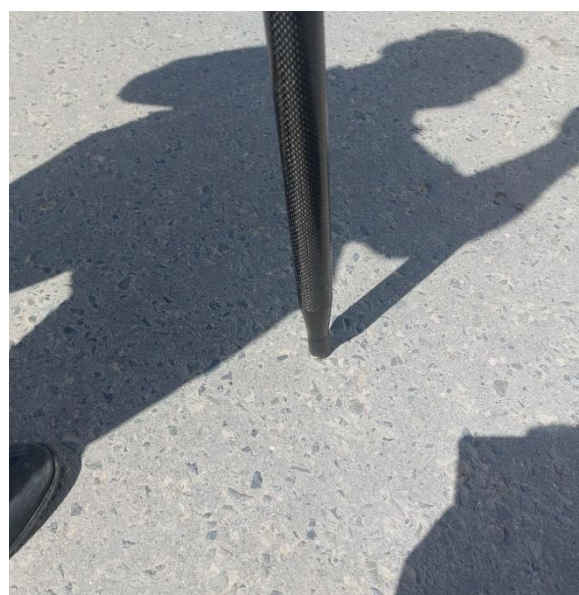

8. Байршлын тухай тэмдэглэл: Сонгинохайрхан дүүргийн 8-р хороо Баянхошууны зам дагуу машин зам дээр хатуу цэг устсан.

9. Байршлын тойм зураг



10. Төв цэгийн хэлбэр

Устсан цэг

11. **а. Судалгаа** б. Шинээр суулгасан

13. Хувийн хэрэг хөтөлсөн:

Байгууллага:

12. Огноо: 2023 оны 09-р сарын 20-ны өдөр

Инженер Б.Жаргалсайхан

Климакс Реферэнс ХХК

ГЕОДЕЗИЙН БАЙНГЫН ЦЭГ ТЭМДЭГТИЙН ХУВИЙН ХЭРЭГ  
Хэмжилт хийсэн цэгийн дугаар 226

1.	Цэгийн нэр	<b>ГЦТ-9076</b>	2.	Төвийн дугаар	<b>9076</b>
3.	Трапецийн дугаар (1:100 000)	<b>M-48-141</b>	4.	Сүлжээний төрөл	<b>GPS</b>
5.	Байршил (аймаг, сум, дүүрэг, хороо)	<b>Улаанбаатар хот, Сонгинохайрхан дүүргийн 40-р хороо</b>			
6.	Координат	<b>B=47°56'42.18"</b>	<b>L=106°49'02.33"</b>	<b>X=5311791.13</b>	<b>Y=635705.114</b>

7. Цэгийн фото зураг

холоос



ойроос



8. Байршлын тухай тэмдэглэл: Сонгинохайрхан дүүргийн 40-р хороо Хилчин хотхоны баруун хойно

9. Байршлын тойм зураг

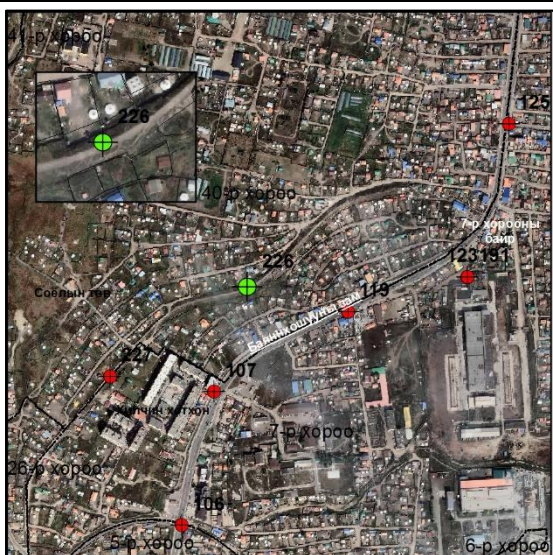

10. Төв цэгийн хэлбэр

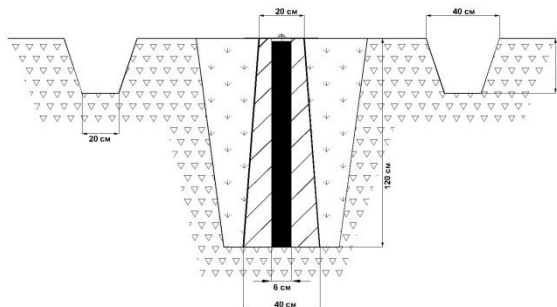

11. **а. Судалгаа б. Шинээр суулгасан**

13. Хувийн хэрэг хөтөлсөн:

Байгууллага:

12. Огноо: 2023 оны 09-р сарын 20-ны өдөр

Инженер Б.Жаргалсайхан

Климакс Реферэнс ХХК



**ГЕОДЕЗИЙН БАЙНГЫН ЦЭГ ТЭМДЭГТИЙН ХУВИЙН ХЭРЭГ**  
**Хэмжилт хийсэн цэгийн дугаар 227**

1.	Цэгийн нэр	<b>ГЦТ-9094</b>	2.	Төвийн дугаар	<b>9094</b>
3.	Трапедийн дугаар (1:100 000)	<b>M-48-141</b>	4.	Сүлжээний төрөл	<b>GPS</b>
5.	Байршил (аймаг, сум, дүүрэг, хороо)	<b>Улаанбаатар хот, Сонгинохайрхан дүүргийн 7-р хороо</b>			
6.	Координат	<b>B=47°56'36.05"</b>	<b>L=106°48'47.64"</b>	<b>X=5311594.581</b>	<b>Y=635404.8336</b>

7. Цэгийн фото зураг

холоос



ойроос



8. Байршлын тухай тэмдэглэл: Сонгинохайрхан дүүргийн 20-р хороо Хилчин хотхоны баруун талд

9. Байршлын тойм зураг



10. Төв цэгийн хэлбэр

Устсан цэг

11. **а. Судалгаа б. Шинээр суулгасан**

13. Хувийн хэрэг хөтөлсөн:

Байгууллага:

12. Огноо: 2023 оны 09-р сарын 20-ны өдөр

Инженер Б.Жаргалсайхан

Климакс Реферэнс ХХК



ГЕОДЕЗИЙН БАЙНГЫН ЦЭГ ТЭМДЭГТИЙН ХУВИЙН ХЭРЭГ

Хэмжилт хийсэн цэгийн дугаар 228

1.	Цэгийн нэр	<b>ГЦТ-9101</b>	2.	Төвийн дугаар	<b>9101</b>
3.	Трапецийн дугаар (1:100 000)	<b>M-48-141</b>	4.	Сүлжээний төрөл	<b>GPS</b>
5.	Байршил (аймаг, сум, дүүрэг, хороо)	<b>Улаанбаатар хот, Сонгинохайрхан дүүргийн 11-р хороо</b>			
6.	Координат	<b>B=47°56'45.59"</b>	<b>L=106°52'07.75"</b>	<b>X=5311988.193</b>	<b>Y=639548.4843</b>

7. Цэгийн фото зураг

холоос

ойроос



8. Байршлын тухай тэмдэглэл: Сонгинохайрхан дүүргийн 11-р Баянхошууны зам дагуу

9. Байршлын тойм зураг

10. Төв цэгийн хэлбэр



Устсан цэг

11. **а. Судалгаа б. Шинээр суулгасан**

12. Огноо: 2023 оны 09-р сарын 20-ны өдөр

13. Хувийн хэрэг хөтөлсөн:

Инженер Б.Жаргалсайхан

Байгууллага:

Климакс Реферэнс ХХК



ГЕОДЕЗИЙН БАЙНГЫН ЦЭГ ТЭМДЭГТИЙН ХУВИЙН ХЭРЭГ

Хэмжилт хийсэн цэгийн дугаар 229

1.	Цэгийн нэр	<b>ГЦТ-9102</b>	2.	Төвийн дугаар	<b>9102</b>
3.	Трапецийн дугаар (1:100 000)	<b>M-48-141</b>	4.	Сүлжээний төрөл	<b>GPS</b>
5.	Байршил (аймаг, сум, дүүрэг, хороо)	<b>Улаанбаатар хот, Сонгинохайрхан дүүргийн 8-р хороо</b>			
6.	Координат	<b>B=47°57'20.28"</b>	<b>L=106°49'53.34"</b>	<b>X=5312992.329</b>	<b>Y=636735.1972</b>

7. Цэгийн фото зураг

холоос

ойроос



8. Байршлын тухай тэмдэглэл: Сонгинохайрхан дүүргийн 8-р хороо Баянхошууны зам дагуу

9. Байршлын тойм зураг

10. Төв цэгийн хэлбэр

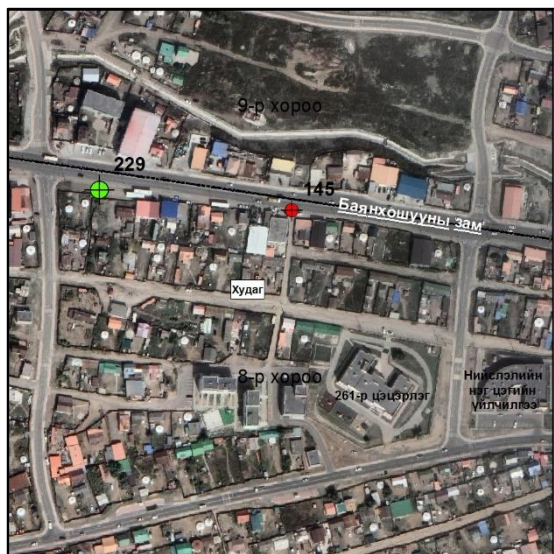

Устсан цэг

11.  **Судалгаа** б. Шинээр суулгасан

12. Огноо: 2023 оны 09-р сарын 20-ны өдөр

13. Хувийн хэрэг хөтөлсөн:

Инженер Б.Жаргалсайхан

Байгууллага:

Климакс Реферэнс ХХК

ГЕОДЕЗИЙН БАЙНГЫН ЦЭГ ТЭМДЭГТИЙН ХУВИЙН ХЭРЭГ

Хэмжилт хийсэн цэгийн дугаар 230

1.	Цэгийн нэр	<b>ГЦТ-9106</b>	2.	Төвийн дугаар	<b>9106</b>
3.	Трапецийн дугаар (1:100 000)	<b>M-48-141</b>	4.	Сүлжээний төрөл	<b>GPS</b>
5.	Байршил (аймаг, сум, дүүрэг, хороо)	<b>Улаанбаатар хот, Сонгинохайрхан дүүргийн 41-р хороо</b>			
6.	Координат	<b>B=47°57'13.47"</b>	<b>L=106°48'33.92"</b>	<b>X=5312743.462</b>	<b>Y=635093.1479</b>

7. Цэгийн фото зураг

холоос

ойроос



Газар дээр нь гэр барьсан

8. Байршлын тухай тэмдэглэл: Сонгинохайрхан дүүргийн 41-р хороо Баруунсалааны далангийн зам айлын хашаан дотор 10 метр зайд гэр барьсан хатуу цэг утсан.

9. Байршлын тойм зураг

10. Төв цэгийн хэлбэр



Утсан цэг

11. **а. Судалгаа б. Шинээр суулгасан**

12. Огноо: 2023 оны 09-р сарын 20-ны өдөр

13. Хувийн хэрэг хөтөлсөн:

Инженер Б.Жаргалсайхан

Байгууллага:

Климакс Реферэнс ХХК



ГЕОДЕЗИЙН БАЙНГЫН ЦЭГ ТЭМДЭГТИЙН ХУВИЙН ХЭРЭГ

Хэмжилт хийсэн цэгийн дугаар 231

1.	Цэгийн нэр	<b>ГЦТ-9113</b>	2.	Төвийн дугаар	<b>9113</b>
3.	Трапецийн дугаар (1:100 000)	<b>M-48-141</b>	4.	Сүлжээний төрөл	<b>GPS</b>
5.	Байршил (аймаг, сум, дүүрэг, хороо)	<b>Улаанбаатар хот, Сонгинохайрхан дүүргийн 23-р хороо</b>			
6.	Координат	<b>B=47°54'59.28"</b>	<b>L=106°49'55.03"</b>	<b>X=5308640.346</b>	<b>Y=636873.6452</b>

7. Цэгийн фото зураг

холоос

ойроос



8. Байршлын тухай тэмдэглэл: Сонгинохайрхан дүүргийн 23-р хороо 1-р хороолол 34-р гүүрний баруун хойно

9. Байршлын тойм зураг

10. Төв цэгийн хэлбэр

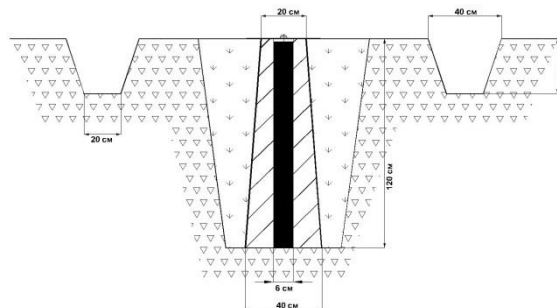

11. **а. Судалгаа б. Шинээр суулгасан**

12. Огноо: 2023 оны 09-р сарын 20-ны өдөр

13. Хувийн хэрэг хөтөлсөн:

Инженер Б.Жаргалсайхан

Байгууллага:

Климакс Реферэнс ХХК



ГЕОДЕЗИЙН БАЙНГЫН ЦЭГ ТЭМДЭГТИЙН ХУВИЙН ХЭРЭГ

Хэмжилт хийсэн цэгийн дугаар 232

1.	Цэгийн нэр	<b>ГЦТ-9116</b>	2.	Төвийн дугаар	<b>9116</b>
3.	Трапецийн дугаар (1:100 000)	<b>M-48-141</b>	4.	Сүлжээний төрөл	<b>GPS</b>
5.	Байршил (аймаг, сум, дүүрэг, хороо)	<b>Улаанбаатар хот, Сонгинохайрхан дүүргийн 11-р хороо</b>			
6.	Координат	<b>B=47°57'16.16"</b>	<b>L=106°50'57.53"</b>	<b>X=5312896.862</b>	<b>Y=638069.3563</b>

7. Цэгийн фото зураг

холоос

ойроос



8. Байршлын тухай тэмдэглэл: Баянхошуу 112-р дугаар сургуулийн хашаанд

9. Байршлын тойм зураг

10. Төв цэгийн хэлбэр



Устсан цэг

11.  **а. Судалгаа б. Шинээр суулгасан**

12. Огноо: 2023 оны 09-р сарын 20-ны өдөр

13. Хувийн хэрэг хөтөлсөн:

Инженер Б.Жаргалсайхан

Байгууллага:

Климакс Реферэнс ХХК



ГЕОДЕЗИЙН БАЙНГЫН ЦЭГ ТЭМДЭГТИЙН ХУВИЙН ХЭРЭГ

Хэмжилт хийсэн цэгийн дугаар 233

1.	Цэгийн нэр	<b>ГЦТ-9120</b>	2.	Төвийн дугаар	<b>9120</b>
3.	Трапецийн дугаар (1:100 000)	<b>M-48-141</b>	4.	Сүлжээний төрөл	<b>GPS</b>
5.	Байршил (аймаг, сум, дүүрэг, хороо)	<b>Улаанбаатар хот, Сонгинохайрхан дүүргийн 28-р хороо</b>			
6.	Координат	<b>B=47°57'12.36"</b>	<b>L=106°51'35.08"</b>	<b>X=5312798.218</b>	<b>Y=638850.9344</b>

7. Цэгийн фото зураг

холоос

ойроос



8. Байршлын тухай тэмдэглэл: Баяхошууны өндөр хүчдэлтэй гудамжинд замын хойно

9. Байршлын тойм зураг

10. Төв цэгийн хэлбэр

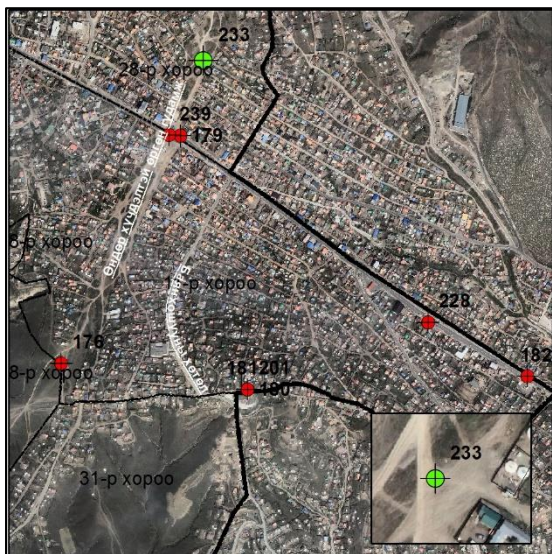

Устсан цэг

11.  **Судалгаа** **б. Шинээр суулгасан**

12. Огноо: 2023 оны 09-р сарын 20-ны өдөр

13. Хувийн хэрэг хөтөлсөн:

Инженер Б.Жаргалсайхан

Байгууллага:

Климакс Реферэнс ХХК



ГЕОДЕЗИЙН БАЙНГЫН ЦЭГ ТЭМДЭГТИЙН ХУВИЙН ХЭРЭГ

Хэмжилт хийсэн цэгийн дугаар 234

1.	Цэгийн нэр	<b>ГЦТ-9128</b>	2.	Төвийн дугаар	<b>9128</b>
3.	Трапещийн дугаар (1:100 000)	<b>M-48-141</b>	4.	Сүлжээний төрөл	<b>GPS</b>
5.	Байршил (аймаг, сум, дүүрэг, хороо)	<b>Улаанбаатар хот, Сонгинохайрхан дүүргийн 11-р хороо</b>			
6.	Координат	<b>B=47°57'34.61"</b>	<b>L=106°48'34.98"</b>	<b>X=5313396.468</b>	<b>Y=635099.7869</b>

7. Цэгийн фото зураг

холоос

ойроос



8. Байршлын тухай тэмдэглэл: Сонгинохайрхан дүүргийн 41-р хороо Баруунсалааны далангийн зам орчимд

9. Байршлын тойм зураг

10. Төв цэгийн хэлбэр

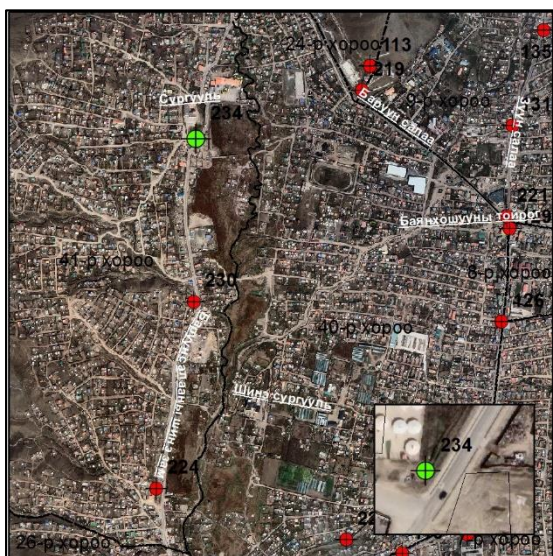

Устсан цэг

11. **а. Судалгаа б. Шинээр суулгасан**

12. Огноо: 2023 оны 09-р сарын 20-ны өдөр

13. Хувийн хэрэг хөтөлсөн:

Инженер Б.Жаргалсайхан

Байгууллага:

Климакс Реферэнс ХХК



ГЕОДЕЗИЙН БАЙНГЫН ЦЭГ ТЭМДЭГТИЙН ХУВИЙН ХЭРЭГ

Хэмжилт хийсэн цэгийн дугаар 235

1.	Цэгийн нэр	<b>ГЦТ-9135</b>		2.	Төвийн дугаар	<b>9135</b>	
3.	Трапецийн дугаар (1:100 000)	<b>M-48-141</b>		4.	Сүлжээний төрөл	<b>GPS</b>	
5.	Байршил (аймаг, сум, дүүрэг, хороо)	<b>Улаанбаатар хот, Сонгинохайрхан дүүргийн 27-р хороо</b>					
6.	Координат	<b>B=47°55'28.14"</b>	<b>L=106°48'32.43"</b>	<b>X=5309490.74</b>	<b>Y=635138.4931</b>		

7. Цэгийн фото зураг

холоос



ойроос



8. Байршлын тухай тэмдэглэл: Орчлон хороололын баруун талд

9. Байршлын тойм зураг

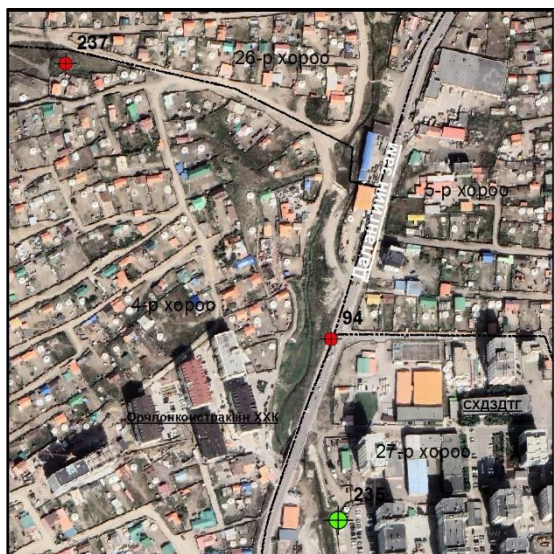

10. Төв цэгийн хэлбэр

Устсан цэг

11.  **Судалгаа** **б. Шинээр суулгасан**

13. Хувийн хэрэг хөтөлсөн:

Байгууллага:

12. Огноо: 2023 оны 09-р сарын 20-ны өдөр

Инженер Б.Жаргалсайхан

Климакс Реферэнс ХХК

ГЕОДЕЗИЙН БАЙНГЫН ЦЭГ ТЭМДЭГТИЙН ХУВИЙН ХЭРЭГ

Хэмжилт хийсэн цэгийн дугаар 236

1.	Цэгийн нэр	<b>ГЦТ-9136</b>	2.	Төвийн дугаар	<b>9136</b>
3.	Трапещийн дугаар (1:100 000)	<b>M-48-141</b>	4.	Сүлжээний төрөл	<b>GPS</b>
5.	Байршил (аймаг, сум, дүүрэг, хороо)	<b>Улаанбаатар хот, Сонгинохайрхан дүүргийн 26-р хороо</b>			
6.	Координат	<b>B=47°55'49.57"</b>	<b>L=106°48'34.17"</b>	<b>X=5310153.215</b>	<b>Y=635159.2076</b>

7. Цэгийн фото зураг

холоос



ойроос



8. Байршлын тухай тэмдэглэл: Дүүргийн баруун талын далангийн замынн баруун хойно гэр хороолол дунд

9. Байршлын тойм зураг

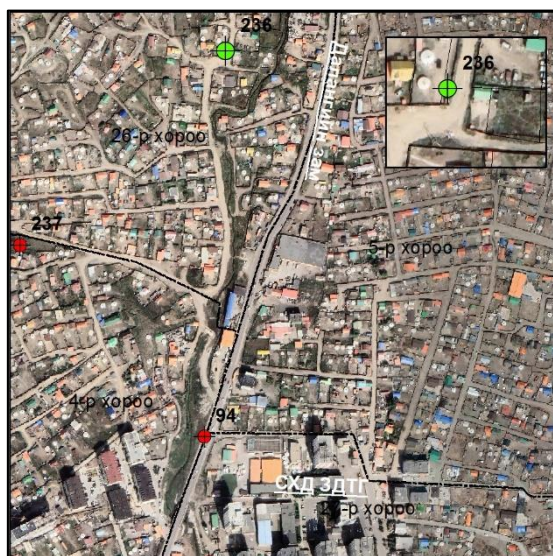

10. Төв цэгийн хэлбэр

Устсан цэг

11. **а. Судалгаа б. Шинээр суулгасан**

13. Хувийн хэрэг хөтөлсөн:

Байгууллага:

12. Огноо: 2023 оны 09-р сарын 20-ны өдөр

Инженер Б.Жаргалсайхан

Климакс Реферэнс ХХК



ГЕОДЕЗИЙН БАЙНГЫН ЦЭГ ТЭМДЭГТИЙН ХУВИЙН ХЭРЭГ

Хэмжилт хийсэн цэгийн дугаар 237

1.	Цэгийн нэр	<b>ГЦТ-9140</b>	2.	Төвийн дугаар	<b>9140</b>
3.	Трапецийн дугаар (1:100 000)	<b>M-48-141</b>	4.	Сүлжээний төрөл	<b>GPS</b>
5.	Байршил (аймаг, сум, дүүрэг, хороо)	<b>Улаанбаатар хот, Сонгинохайрхан дүүргийн 4-р хороо</b>			
6.	Координат	<b>B=47°55'41.43"</b>	<b>L=106°48'33.89"</b>	<b>X=5309901.975</b>	<b>Y=634893.6567</b>

7. Цэгийн фото зураг

холоос



ойроос



8. Байршлын тухай тэмдэглэл: Дүүргийн баруун талын далангийн замынн баруун талд гэр хороолол дунд

9. Байршлын тойм зураг

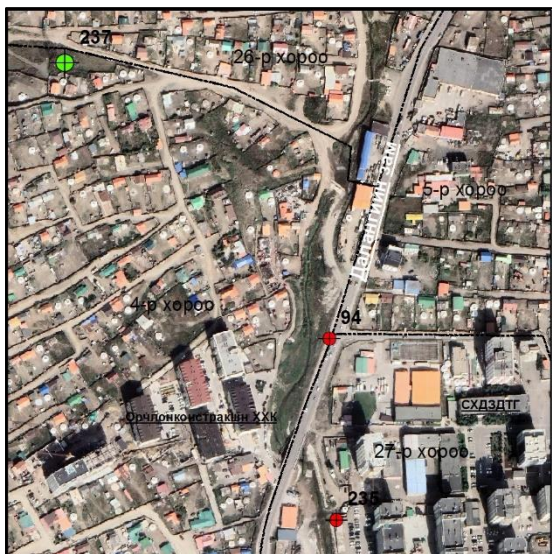

10. Төв цэгийн хэлбэр

Устсан цэг

11. **а. Судалгаа б. Шинээр суулгасан**

13. Хувийн хэрэг хөтөлсөн:

Байгууллага:

12. Огноо: 2023 оны 09-р сарын 20-ны өдөр

Инженер Б.Жаргалсайхан

Климакс Реферэнс ХХК

ГЕОДЕЗИЙН БАЙНГЫН ЦЭГ ТЭМДЭГТИЙН ХУВИЙН ХЭРЭГ

Хэмжилт хийсэн цэгийн дугаар 238

1.	Цэгийн нэр	<b>ГЦТ-9142</b>		2.	Төвийн дугаар	<b>9142</b>	
3.	Трапецийн дугаар (1:100 000)	<b>M-48-141</b>		4.	Сүлжээний төрөл	<b>GPS</b>	
5.	Байршил (аймаг, сум, дүүрэг, хороо)	<b>Улаанбаатар хот, Сонгинохайрхан дүүргийн 26-р хороо</b>					
6.	Координат	<b>B=47°56'45.59"</b>	<b>L=106°52'07.75"</b>	<b>X=5311988.193</b>	<b>Y=639548.4843</b>		

7. Цэгийн фото зураг

холоос



ойроос



8. Байршлын тухай тэмдэглэл: Их наран далангийн замын уулзвараас баруун зүгт

9. Байршлын тойм зураг

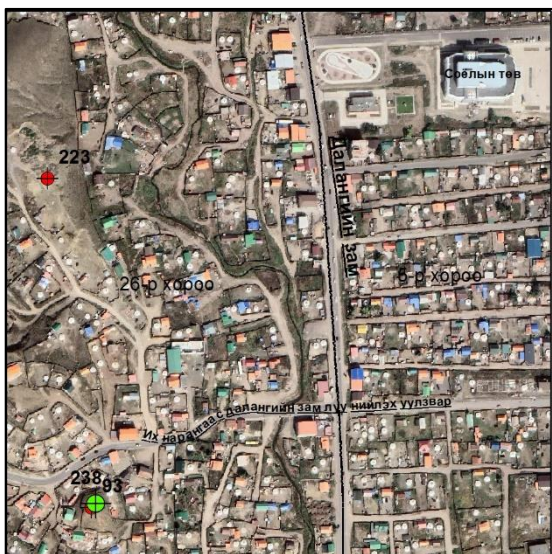

10. Төв цэгийн хэлбэр

Устсан цэг

11. **а. Судалгаа б. Шинээр суулгасан**

13. Хувийн хэрэг хөтөлсөн:

Байгууллага:

12. Огноо: 2023 оны 09-р сарын 20-ны өдөр

Инженер Б.Жаргалсайхан

Климакс Реферэнс ХХК



ГЕОДЕЗИЙН БАЙНГЫН ЦЭГ ТЭМДЭГТИЙН ХУВИЙН ХЭРЭГ

Хэмжилт хийсэн цэгийн дугаар 239

1.	Цэгийн нэр	<b>ГЦТ-9154</b>	2.	Төвийн дугаар	<b>9154</b>
3.	Трапецийн дугаар (1:100 000)	<b>M-48-141</b>	4.	Сүлжээний төрөл	<b>GPS</b>
5.	Байршил (аймаг, сум, дүүрэг, хороо)	<b>Улаанбаатар хот, Сонгинохайрхан дүүргийн 11-р хороо</b>			
6.	Координат	<b>B=47°57'04.95"</b>	<b>L=106°51'29.68"</b>	<b>X=5312566.992</b>	<b>Y=638744.5263</b>

7. Цэгийн фото зураг

холоос



ойроос



8. Байршлын тухай тэмдэглэл: Баянхошууны зам Өндөр хүчдэлтэй гудамжийн харалдаа замын урд

9. Байршлын тойм зураг

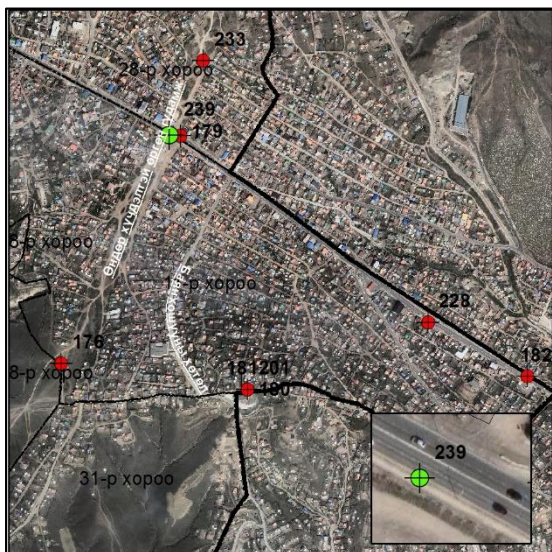

10. Төв цэгийн хэлбэр

Устсан цэг

11. **а. Судалгаа б. Шинээр суулгасан**

13. Хувийн хэрэг хөтөлсөн:

Байгууллага:

12. Огноо: 2023 оны 09-р сарын 20-ны өдөр

Инженер Б.Жаргалсайхан

Климакс Реферэнс ХХК

ГЕОДЕЗИЙН БАЙНГЫН ЦЭГ ТЭМДЭГТИЙН ХУВИЙН ХЭРЭГ

Хэмжилт хийсэн цэгийн дугаар 240, 79

1.	Цэгийн нэр	<b>ГЦТ-452</b>		2.	Төвийн дугаар	<b>452</b>	
3.	Трапещийн дугаар (1:100 000)	<b>M-48-141</b>		4.	Сүлжээний төрөл	<b>GPS</b>	
5.	Байршил (аймаг, сум, дүүрэг, хороо)	<b>Улаанбаатар хот, Сонгинохайрхан дүүргийн 20-р хороо</b>					
6.	Координат	<b>B=47°54'26.43"</b>	<b>L=106°47'08.38"</b>	<b>X=5307545.225</b>	<b>Y=633438.6081</b>		

7. Цэгийн фото зураг

холоос

ойроос



8. Байршлын тухай тэмдэглэл: Моносын уулзвар дээр

9. Байршлын тойм зураг

10. Төв цэгийн хэлбэр

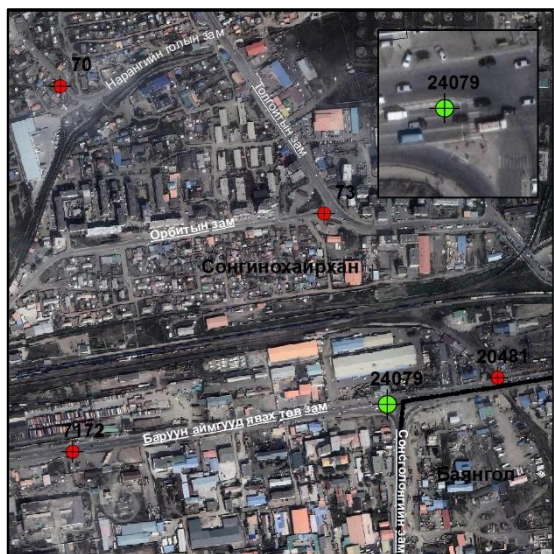

Устсан цэг

11. **а. Судалгаа б. Шинээр суулгасан**

12. Огноо: 2023 оны 09-р сарын 20-ны өдөр

13. Хувийн хэрэг хөтөлсөн:

Инженер Б.Жаргалсайхан

Байгууллага:

Климакс Реферэнс ХХК



ГЕОДЕЗИЙН БАЙНГЫН ЦЭГ ТЭМДЭГТИЙН ХУВИЙН ХЭРЭГ

Хэмжилт хийсэн цэгийн дугаар 24,25, 26

1.	Цэгийн нэр	<b>ГЦТ-1747</b>		2.	Төвийн дугаар	<b>1747</b>	
3.	Трапецийн дугаар (1:100 000)	<b>M-48-141</b>		4.	Сүлжээний төрөл	<b>GPS</b>	
5.	Байршил (аймаг, сум, дүүрэг, хороо)	<b>Улаанбаатар хот, Сонгинохайрхан дүүргийн 32-р хороо</b>					
6.	Координат	<b>B=47°54'05.17"</b>	<b>L=106°38'38.13"</b>	<b>X=5306653.384</b>	<b>Y=622861.153</b>		

7. Цэгийн фото зураг

холоос

ойроос



8. Байршлын тухай тэмдэглэл: Баруунтурууны төмөр замын гарамны баруун талд

9. Байршлын тойм зураг

10. Төв цэгийн хэлбэр



Устсан цэг

11.  **а. Судалгаа б. Шинээр суулгасан**

12. Огноо: 2023 оны 09-р сарын 20-ны өдөр

13. Хувийн хэрэг хөтөлсөн:

Инженер Б.Жаргалсайхан

Байгууллага:

Климакс Реферэнс ХХК

ГЕОДЕЗИЙН БАЙНГЫН ЦЭГ ТЭМДЭГТИЙН ХУВИЙН ХЭРЭГ

Хэмжилт хийсэн цэгийн дугаар 242

1.	Цэгийн нэр	<b>ГЦТ-1710</b>			2.	Төвийн дугаар	<b>1710</b>
3.	Трапецийн дугаар (1:100 000)	<b>M-48-141</b>			4.	Сүлжээний төрөл	<b>GPS</b>
5.	Байршил (аймаг, сум, дүүрэг, хороо)	<b>Улаанбаатар хот, Сонгинохайрхан дүүргийн 21-р хороо</b>					
6.	Координат	<b>B=48°07'09.50"</b>	<b>L=106°26'14.40"</b>	<b>X=5330559.75</b>	<b>Y=606969.956</b>		

7. Цэгийн фото зураг

холоос

ойроос



8. Байршлын тухай тэмдэглэл: 52-н даваа орчимд төв замын хажууд

9. Байршлын тойм зураг

10. Төв цэгийн хэлбэр

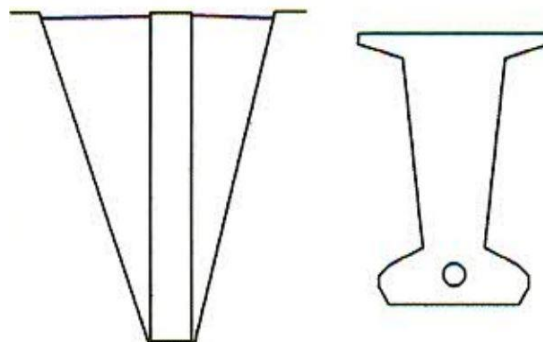
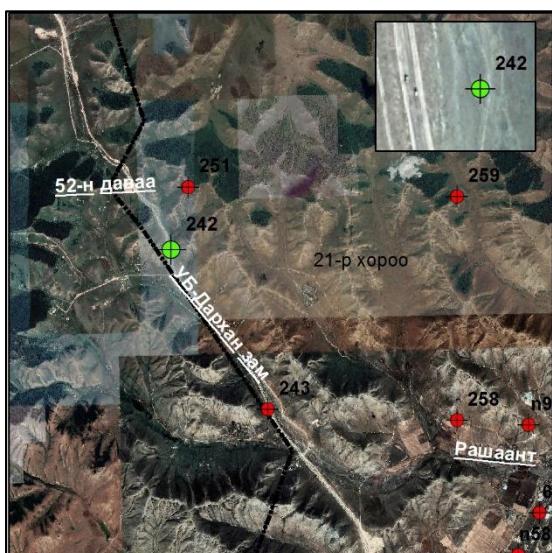

11. **а. Судалгаа б. Шинээр суулгасан**

12. Огноо: 2023 оны 09-р сарын 20-ны өдөр

13. Хувийн хэрэг хөтөлсөн:

Инженер Б.Жаргалсайхан

Байгууллага:

Климакс Реферэнс ХХК



ГЕОДЕЗИЙН БАЙНГЫН ЦЭГ ТЭМДЭГТИЙН ХУВИЙН ХЭРЭГ

Хэмжилт хийсэн цэгийн дугаар 243

1.	Цэгийн нэр	<b>ГЦТ-132</b>	2.	Төвийн дугаар	<b>132</b>
3.	Трапецийн дугаар (1:100 000)	<b>M-48-141</b>	4.	Сүлжээний төрөл	<b>GPS</b>
5.	Байршил (аймаг, сум, дүүрэг, хороо)	<b>Улаанбаатар хот, Сонгинохайрхан дүүргийн 21-р хороо</b>			
6.	Координат	<b>B=48°04'55.00"</b>	<b>L=106°28'11.10"</b>	<b>X=5326452.868</b>	<b>Y=609461.731</b>

7. Цэгийн фото зураг

холоос

ойроос



8. Байршлын тухай тэмдэглэл: Цагаан тэмээт орчимд төв замын хажууд

9. Байршлын тойм зураг

10. Төв цэгийн хэлбэр

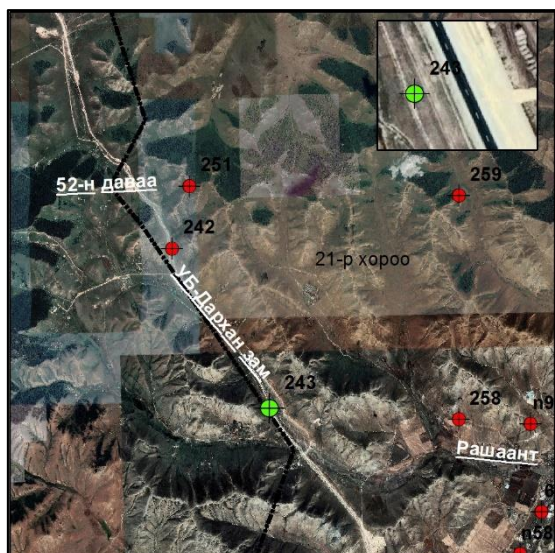

Утсан цэг

11. **а. Судалгаа б. Шинээр суулгасан**

12. Огноо: 2023 оны 09-р сарын 20-ны өдөр

13. Хувийн хэрэг хөтөлсөн:

Инженер Б.Жаргалсайхан

Байгууллага:

Климакс Реферэнс ХХК

ГЕОДЕЗИЙН БАЙНГЫН ЦЭГ ТЭМДЭГТИЙН ХУВИЙН ХЭРЭГ

Хэмжилт хийсэн цэгийн дугаар 244

1.	Цэгийн нэр	<b>ГЦТ-1670</b>	2.	Төвийн дугаар	<b>1670</b>
3.	Трапецийн дугаар (1:100 000)	<b>M-48-141</b>	4.	Сүлжээний төрөл	<b>GPS</b>
5.	Байршил (аймаг, сум, дүүрэг, хороо)	<b>Улаанбаатар хот, Сонгинохайрхан дүүргийн 21-р хороо</b>			
6.	Координат	<b>B=48°02'31.00"</b>	<b>L=106°30'15.40"</b>	<b>X=5322056.818</b>	<b>Y=612120.019</b>

7. Цэгийн фото зураг

холоос

ойроос



8. Байршлын тухай тэмдэглэл: Их булаг орчимд төв замын хажууд

9. Байршлын тойм зураг

10. Төв цэгийн хэлбэр

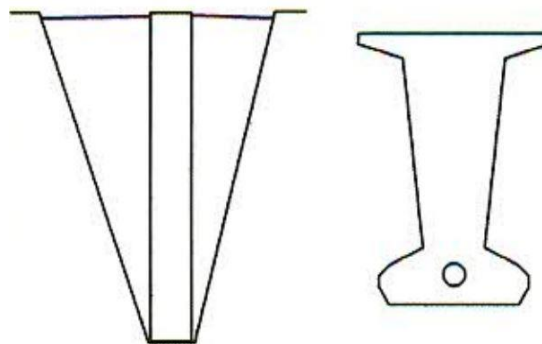
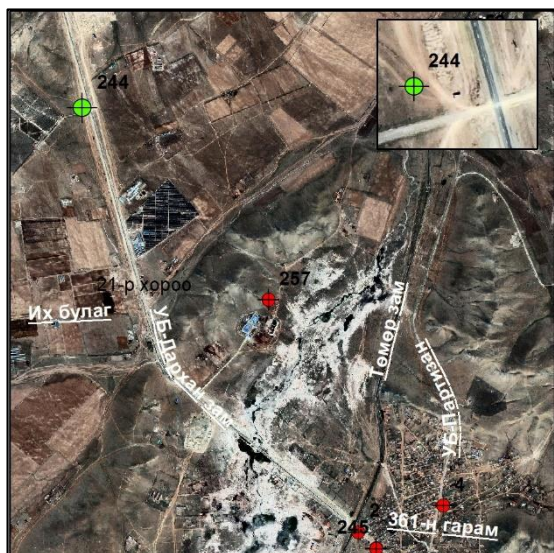

11. **а. Судалгаа б. Шинээр суулгасан**

12. Огноо: 2023 оны 09-р сарын 20-ны өдөр

13. Хувийн хэрэг хөтөлсөн:

Инженер Б.Жаргалсайхан

Байгууллага:

Климакс Реферэнс ХХК



ГЕОДЕЗИЙН БАЙНГЫН ЦЭГ ТЭМДЭГТИЙН ХУВИЙН ХЭРЭГ

Хэмжилт хийсэн цэгийн дугаар 245

1.	Цэгийн нэр	<b>ГЦТ-135</b>	2.	Төвийн дугаар	<b>135</b>
3.	Трапещийн дугаар (1:100 000)	<b>M-48-141</b>	4.	Сүлжээний төрөл	<b>GPS</b>
5.	Байршил (аймаг, сум, дүүрэг, хороо)	<b>Улаанбаатар хот, Сонгинохайрхан дүүргийн 21-р хороо</b>			
6.	Координат	<b>B=48°00'06.80"</b>	<b>L=106°32'32.70"</b>	<b>X=5317661.175</b>	<b>Y=615051.711</b>

7. Цэгийн фото зураг

холоос



ойроос



8. Байршлын тухай тэмдэглэл: 361-н гарамгаас зүүн тийш 290 м зайд

9. Байршлын тойм зураг



10. Төв цэгийн хэлбэр

Устсан цэг

11. **а. Судалгаа б. Шинээр суулгасан**

12. Огноо: 2023 оны 09-р сарын 20-ны өдөр

13. Хувийн хэрэг хөтөлсөн:

Инженер Б.Жаргалсайхан

Байгууллага:

Климакс Реферэнс ХХК

ГЕОДЕЗИЙН БАЙНГЫН ЦЭГ ТЭМДЭГТИЙН ХУВИЙН ХЭРЭГ

Хэмжилт хийсэн цэгийн дугаар 246

1.	Цэгийн нэр	<b>ГЦТ-1717</b>	2.	Төвийн дугаар	<b>1717</b>
3.	Трапецийн дугаар (1:100 000)	<b>M-48-141</b>	4.	Сүлжээний төрөл	<b>GPS</b>
5.	Байршил (аймаг, сум, дүүрэг, хороо)	<b>Улаанбаатар хот, Сонгинохайрхан дүүргийн 21р хороо</b>			
6.	Координат	<b>B=47°58'20.80"</b>	<b>L=106°34'54.30"</b>	<b>X=5314448.142</b>	<b>Y=618052.723</b>

7. Цэгийн фото зураг

холоос

ойроос



8. Байршлын тухай тэмдэглэл Сонгинохайрхан дүүргийн 21-р хороо 361-н гарам явах зам дагуу замын хойно 361-н гарамгаас 3800м зайд

9. Байршлын тойм зураг

10. Төв цэгийн хэлбэр

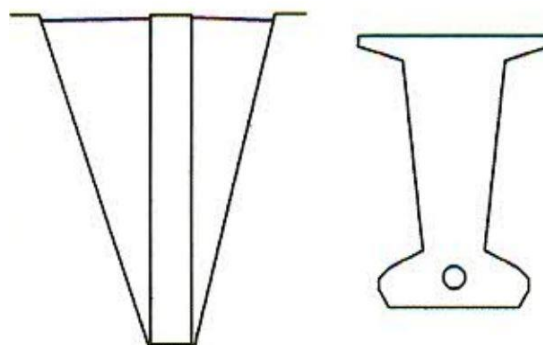
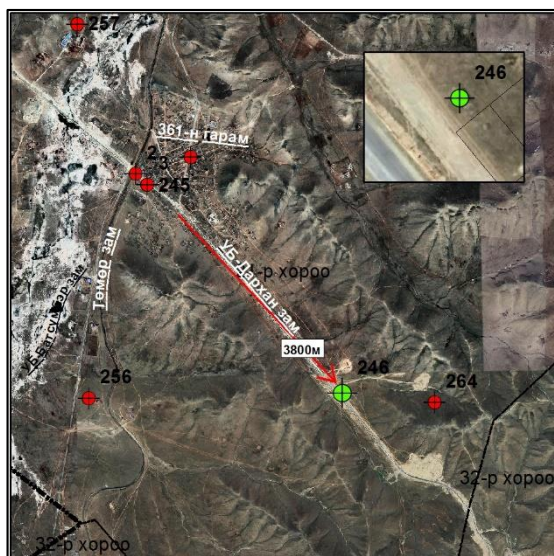

11. **а. Судалгаа б. Шинээр суулгасан**

12. Огноо: 2023 оны 09-р сарын 20-ны өдөр

13. Хувийн хэрэг хөтөлсөн:

Инженер Б.Жаргалсайхан

Байгууллага:

Климакс Реферэнс ХХК



ГЕОДЕЗИЙН БАЙНГЫН ЦЭГ ТЭМДЭГТИЙН ХУВИЙН ХЭРЭГ

Хэмжилт хийсэн цэгийн дугаар 247

1.	Цэгийн нэр	<b>ГЦТ-5063</b>	2.	Төвийн дугаар	<b>5063</b>
3.	Трапецийн дугаар (1:100 000)	<b>M-48-141</b>	4.	Сүлжээний төрөл	<b>GPS</b>
5.	Байршил (аймаг, сум, дүүрэг, хороо)	<b>Улаанбаатар хот, Сонгинохайрхан дүүргийн 32-р хороо</b>			
6.	Координат	<b>B=47°56'11.10"</b>	<b>L=106°37'06.69"</b>	<b>X=5310501.013</b>	<b>Y=620881.342</b>

7. Цэгийн фото зураг

холоос

ойроос



8. Байршлын тухай тэмдэглэл: Сонгинохайрхан дүүргийн 32-р хороо 22-н товчооноос хойшоо замын баруун талдаа зам дугуу айлын хашаан дотор

9. Байршлын тойм зураг

10. Төв цэгийн хэлбэр

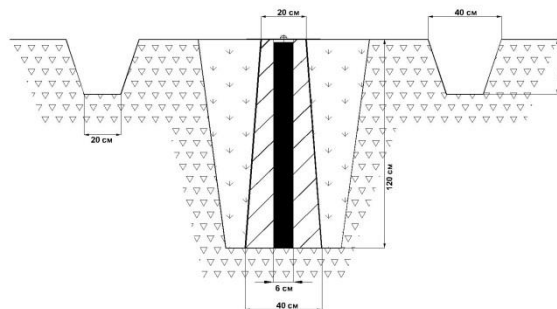

11. **а. Судалгаа б. Шинээр суулгасан**

12. Огноо: 2023 оны 09-р сарын 20-ны өдөр

13. Хувийн хэрэг хөтөлсөн:

Инженер Б.Жаргалсайхан

Байгууллага:

Климакс Реферэнс ХХК

ГЕОДЕЗИЙН БАЙНГЫН ЦЭГ ТЭМДЭГТИЙН ХУВИЙН ХЭРЭГ

Хэмжилт хийсэн цэгийн дугаар 248

1.	Цэгийн нэр	<b>ГЦТ-1747</b>	2.	Төвийн дугаар	<b>1747</b>
3.	Трапецийн дугаар (1:100 000)	<b>M-48-141</b>	4.	Сүлжээний төрөл	<b>GPS</b>
5.	Байршил (аймаг, сум, дүүрэг, хороо)	<b>Улаанбаатар хот, Сонгинохайрхан дүүргийн 32-р хороо</b>			
6.	Координат	<b>B=47°54'05.10"</b>	<b>L=106°38'38.10"</b>	<b>X=5306651.155</b>	<b>Y=622860.554</b>

7. Цэгийн фото зураг

холоос



ойроос



8. Байршлын тухай тэмдэглэл: : Баруунтурууны төмөр замын гарамны баруун талд

9. Байршлын тойм зураг



10. Төв цэгийн хэлбэр

Устсан цэг

11. **а. Судалгаа б. Шинээр суулгасан**

13. Хувийн хэрэг хөтөлсөн:

Байгууллага:

12. Огноо: 2023 оны 09-р сарын 20-ны өдөр

Инженер Б.Жаргалсайхан

Климакс Реферэнс ХХК



ГЕОДЕЗИЙН БАЙНГЫН ЦЭГ ТЭМДЭГТИЙН ХУВИЙН ХЭРЭГ

Хэмжилт хийсэн цэгийн дугаар 249

1.	Цэгийн нэр	<b>ГЦТ-Дагуул РП</b>		2.	Төвийн дугаар	Дагуул РП	
3.	Трапецийн дугаар (1:100 000)	<b>M-48-141</b>		4.	Сүлжээний төрөл	<b>GPS</b>	
5.	Байршил (аймаг, сум, дүүрэг, хороо)	<b>Улаанбаатар хот, Сонгинохайрхан дүүргийн 32-р хороо</b>					
6.	Координат	<b>B=47°54'06.06"</b>	<b>L=106°38'40.33"</b>	<b>X=5306681.779</b>	<b>Y=622906.216</b>		

7. Цэгийн фото зураг

холоос



ойроос



8. Байршлын тухай тэмдэглэл: : Баруунтурууны төмөр замын гарамны баруун талд

9. Байршлын тойм зураг



10. Төв цэгийн хэлбэр

Устсан цэг

11.  **а. Судалгаа б. Шинээр суулгасан**

13. Хувийн хэрэг хөтөлсөн:

Байгууллага:

12. Огноо: 2023 оны 09-р сарын 20-ны өдөр

Инженер Б.Жаргалсайхан

Климакс Реферэнс ХХК

ГЕОДЕЗИЙН БАЙНГЫН ЦЭГ ТЭМДЭГТИЙН ХУВИЙН ХЭРЭГ

Хэмжилт хийсэн цэгийн дугаар 250

1.	Цэгийн нэр	<b>ГЦТ-ХМ-2329</b>	2.	Төвийн дугаар	ХМ-2329
3.	Трапещийн дугаар (1:100 000)	<b>М-48-141</b>	4.	Сүлжээний төрөл	<b>GPS</b>
5.	Байршил (аймаг, сум, дүүрэг, хороо)	<b>Улаанбаатар хот, Сонгинохайрхан дүүргийн 32-р хороо</b>			
6.	Координат	<b>B=47°52'13.80"</b>	<b>L=106°41'26.34"</b>	<b>X=5303290.546</b>	<b>Y=626428.372</b>

7. Цэгийн фото зураг

холоос



ойроос



8. Байршлын тухай тэмдэглэл: Шинэ техникийн захын баруун урд талд 1500м зайд

9. Байршлын тойм зураг



10. Төв цэгийн хэлбэр

Устсан цэг

11. **а. Судалгаа б. Шинээр суулгасан**

13. Хувийн хэрэг хөтөлсөн:

Байгууллага:

12. Огноо: 2023 оны 09-р сарын 20-ны өдөр

Инженер Б.Жаргалсайхан

Климакс Реферэнс ХХК



ГЕОДЕЗИЙН БАЙНГЫН ЦЭГ ТЭМДЭГТИЙН ХУВИЙН ХЭРЭГ

Хэмжилт хийсэн цэгийн дугаар 251

1.	Цэгийн нэр	<b>ГЦТ-18001057</b>	2.	Төвийн дугаар	18001057
3.	Трапецийн дугаар (1:100 000)	<b>M-48-141</b>	4.	Сүлжээний төрөл	<b>GPS</b>
5.	Байршил (аймаг, сум, дүүрэг, хороо)	<b>Улаанбаатар хот, Сонгинохайрхан дүүргийн 21-р хороо</b>			
6.	Координат	<b>B=48°08'01.29"</b>	<b>L=106°26'37.63"</b>	<b>X=5332167.732</b>	<b>Y=607420.2198</b>

7. Цэгийн фото зураг

холоос

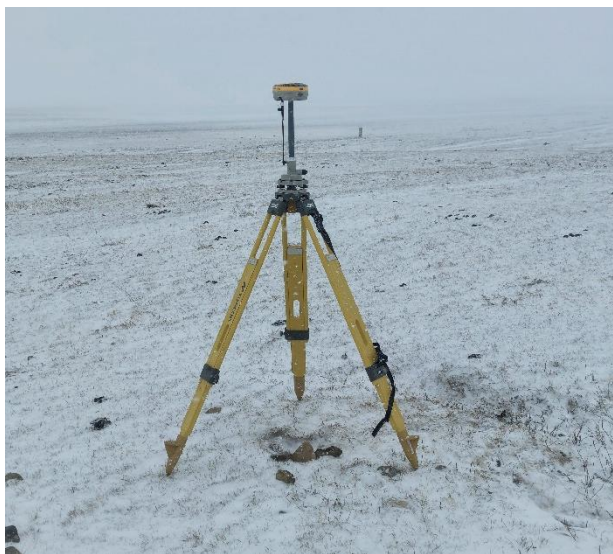

ойроос



8. Байршлын тухай тэмдэглэл: 52-н даваа орчимд

9. Байршлын тойм зураг



10. Төв цэгийн хэлбэр

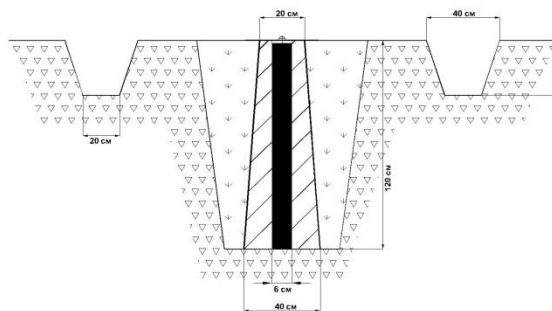

11. **а. Судалгаа б. Шинээр суулгасан**

13. Хувийн хэрэг хөтөлсөн:

Байгууллага:

12. Огноо: 2023 оны 09-р сарын 20-ны өдөр

Инженер Б.Жаргалсайхан

Климакс Реферэнс ХХК

ГЕОДЕЗИЙН БАЙНГЫН ЦЭГ ТЭМДЭГТИЙН ХУВИЙН ХЭРЭГ

Хэмжилт хийсэн цэгийн дугаар 252

1.	Цэгийн нэр	<b>ГЦТ-18001058</b>	2.	Төвийн дугаар	18001058
3.	Трапецийн дугаар (1:100 000)	<b>M-48-141</b>	4.	Сүлжээний төрөл	<b>GPS</b>
5.	Байршил (аймаг, сум, дүүрэг, хороо)	<b>Улаанбаатар хот, Сонгинохайрхан дүүргийн 21-р хороо</b>			
6.	Координат	<b>B=48°11'11.52"</b>	<b>L=106°27'16.88"</b>	<b>X=5338056.336</b>	<b>Y=608120.3378</b>

7. Цэгийн фото зураг

холоос

ойроос



8. Байршлын тухай тэмдэглэл: Тусгалтын фермээс баруун урд талд 2000м зайд

9. Байршлын тойм зураг

10. Төв цэгийн хэлбэр

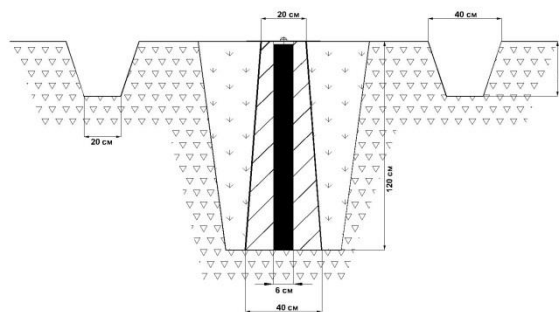
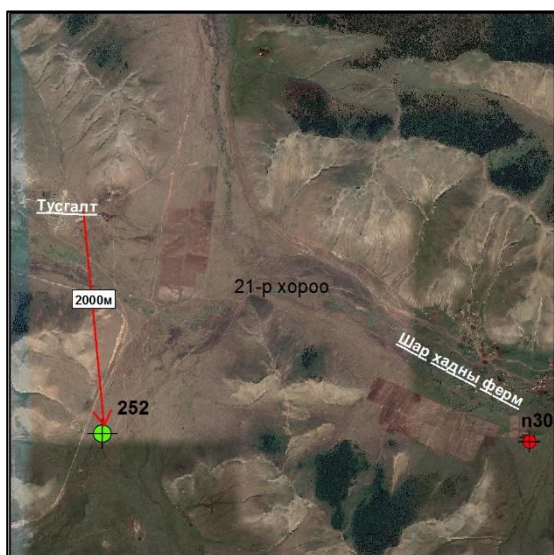

11. **а. Судалгаа б. Шинээр суулгасан**

12. Огноо: 2023 оны 09-р сарын 20-ны өдөр

13. Хувийн хэрэг хөтөлсөн:

Инженер Б.Жаргалсайхан

Байгууллага:

Климакс Реферэнс ХХК



ГЕОДЕЗИЙН БАЙНГЫН ЦЭГ ТЭМДЭГТИЙН ХУВИЙН ХЭРЭГ

Хэмжилт хийсэн цэгийн дугаар 253

1.	Цэгийн нэр	<b>ГЦТ-18001059</b>	2.	Төвийн дугаар	18001059
3.	Трапецийн дугаар (1:100 000)	<b>M-48-141</b>	4.	Сүлжээний төрөл	<b>GPS</b>
5.	Байршил (аймаг, сум, дүүрэг, хороо)	<b>Улаанбаатар хот, Сонгинохайрхан дүүргийн 21-р хороо</b>			
6.	Координат	<b>B=48°14'16.88"</b>	<b>L=106°27'25.44"</b>	<b>X=5343781.945</b>	<b>Y=608188.548</b>

7. Цэгийн фото зураг

холоос



ойроос



8. Байршлын тухай тэмдэглэл: Тусгалтын фермээс хойшоо 4000м зайд

9. Байршлын тойм зураг

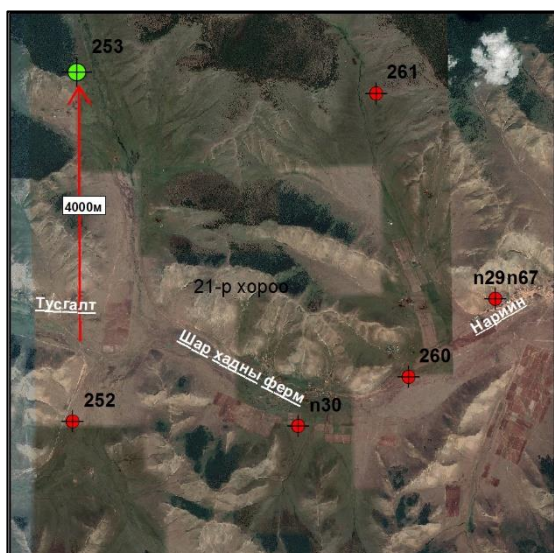

10. Төв цэгийн хэлбэр

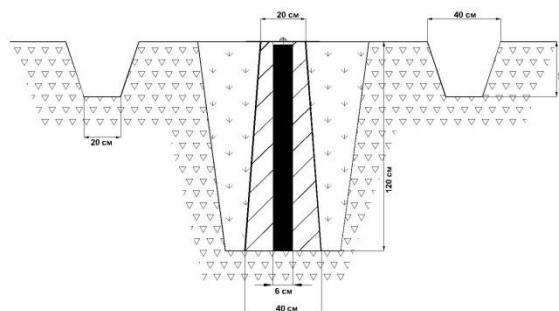

11. **а. Судалгаа б. Шинээр суулгасан**

13. Хувийн хэрэг хөтөлсөн:

Байгууллага:

12. Огноо: 2023 оны 09-р сарын 20-ны өдөр

Инженер Б.Жаргалсайхан

Климакс Реферэнс ХХК

ГЕОДЕЗИЙН БАЙНГЫН ЦЭГ ТЭМДЭГТИЙН ХУВИЙН ХЭРЭГ

Хэмжилт хийсэн цэгийн дугаар 254

1.	Цэгийн нэр	<b>ГЦТ-18001067</b>	2.	Төвийн дугаар	18001067
3.	Трапецийн дугаар (1:100 000)	<b>M-48-141</b>	4.	Сүлжээний төрөл	<b>GPS</b>
5.	Байршил (аймаг, сум, дүүрэг, хороо)	<b>Улаанбаатар хот, Сонгинохайрхан дүүргийн 32-р хороо</b>			
6.	Координат	<b>B=47°51'49.65"</b>	<b>L=106°31'52.04"</b>	<b>X=5302296.214</b>	<b>Y=614513.9534</b>

7. Цэгийн фото зураг

холоос

ойроос

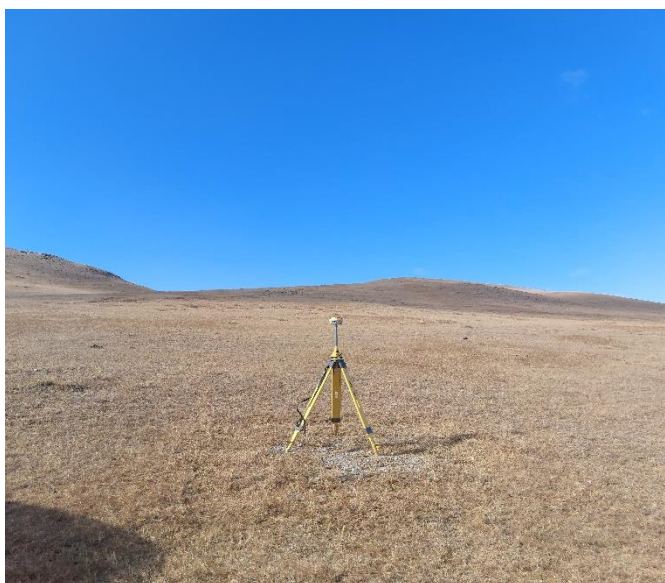

8. Байршлын тухай тэмдэглэл: Хүй 7 худаг салдаг уулзвараас урагшаа 4300м зайд

9. Байршлын тойм зураг

10. Төв цэгийн хэлбэр

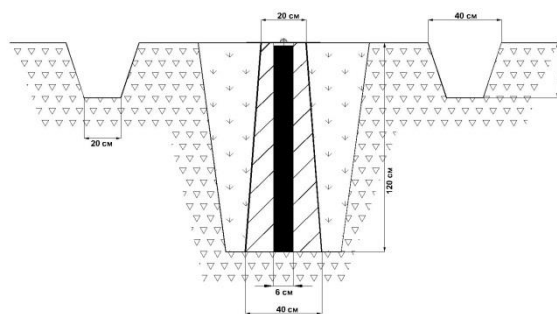
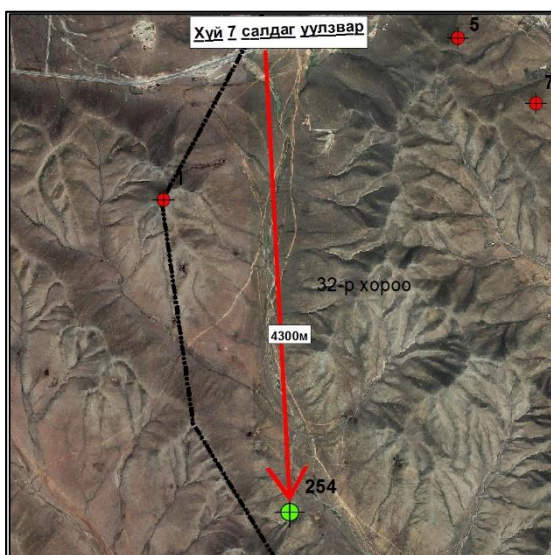

11. **а.** Судалгаа б. Шинээр суулгасан

12. Огноо: 2023 оны 09-р сарын 20-ны өдөр

13. Хувийн хэрэг хөтөлсөн:

Инженер Б.Жаргалсайхан

Байгууллага:

Климакс Реферэнс ХХК





ГЕОДЕЗИЙН БАЙНГЫН ЦЭГ ТЭМДЭГТИЙН ХУВИЙН ХЭРЭГ

Хэмжилт хийсэн цэгийн дугаар 255

1.	Цэгийн нэр	<b>ГЦТ-5255</b>	2.	Төвийн дугаар	5255
3.	Трапецийн дугаар (1:100 000)	<b>M-48-141</b>	4.	Сүлжээний төрөл	<b>GPS</b>
5.	Байршил (аймаг, сум, дүүрэг, хороо)	<b>Улаанбаатар хот, Сонгинохайрхан дүүргийн 32-р хороо</b>			
6.	Координат	<b>B=47°55'14.03"</b>	<b>L=106°31'41.12"</b>	<b>X=5308601.55</b>	<b>Y=614162.1041</b>

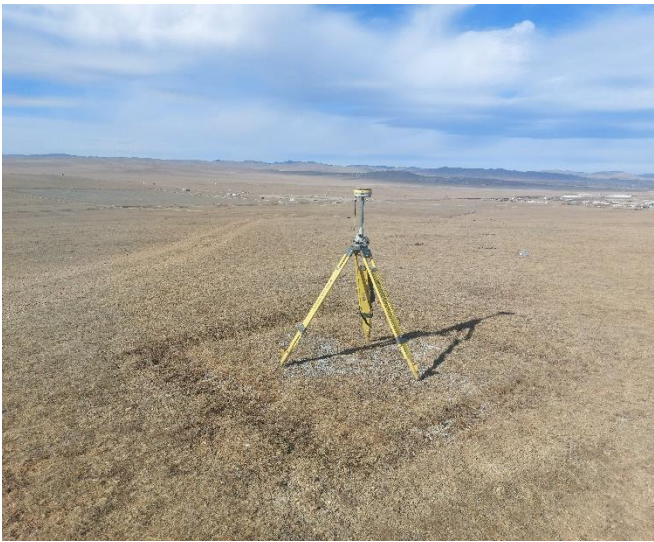
7. Цэгийн фото зураг

холоос	ойроос
	

8. Байршлын тухай тэмдэглэл: Монгол наадам цогцолбор орчимд

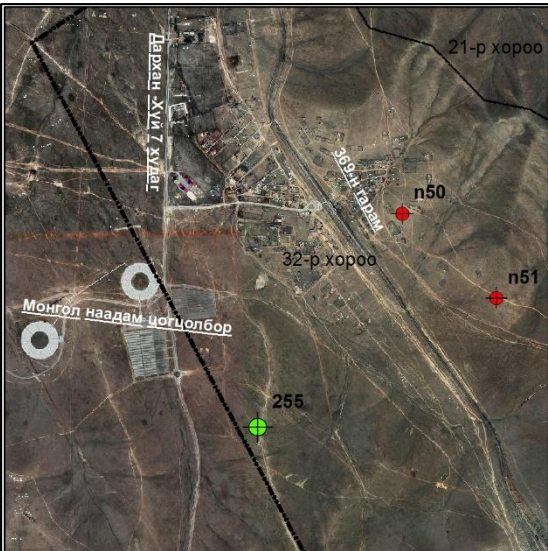
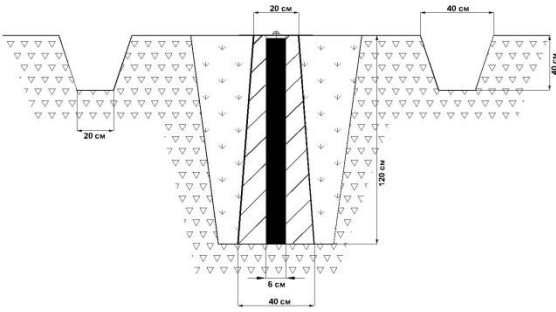
9. Байршлын тойм зураг	10. Төв цэгийн хэлбэр
	

11. **а. Судалгаа** б. Шинээр суулгасан  
 13. Хувийн хэрэг хөтөлсөн:  
 Байгууллага:

12. Огноо: 2023 оны 09-р сарын 20-ны өдөр  
 Инженер Б.Жаргалсайхан  
 Климакс Реферэнс ХХК



ГЕОДЕЗИЙН БАЙНГЫН ЦЭГ ТЭМДЭГТИЙН ХУВИЙН ХЭРЭГ

Хэмжилт хийсэн цэгийн дугаар 256

1.	Цэгийн нэр	<b>ГЦТ-5838</b>		2.	Төвийн дугаар	5838	
3.	Трапещийн дугаар (1:100 000)	<b>M-48-141</b>		4.	Сүлжээний төрөл	<b>GPS</b>	
5.	Байршил (аймаг, сум, дүүрэг, хороо)	<b>Улаанбаатар хот, Сонгинохайрхан дүүргийн 21-р хороо</b>					
6.	Координат	<b>B=47°58'20.87"</b>	<b>L=106°31'46.39"</b>	<b>X=5314371.871</b>	<b>Y=614157.2061</b>		

7. Цэгийн фото зураг

холоос

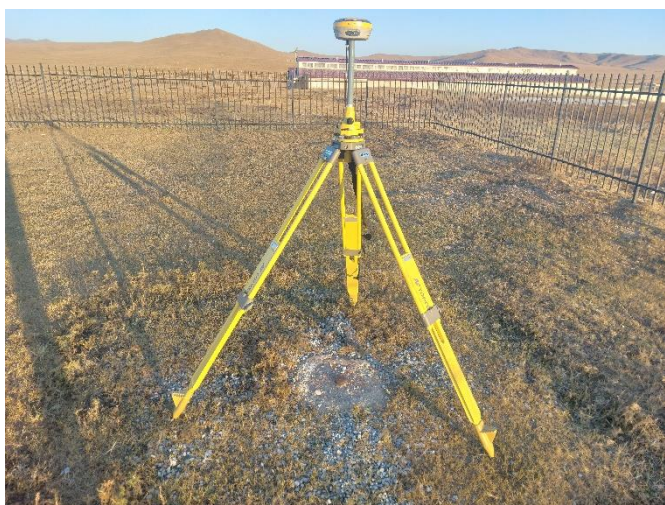

ойроос



8. Байршлын тухай тэмдэглэл: 361-нн гарамаас урагшаа хүй 7 худаг явах замын зүүн талд

9. Байршлын тойм зураг

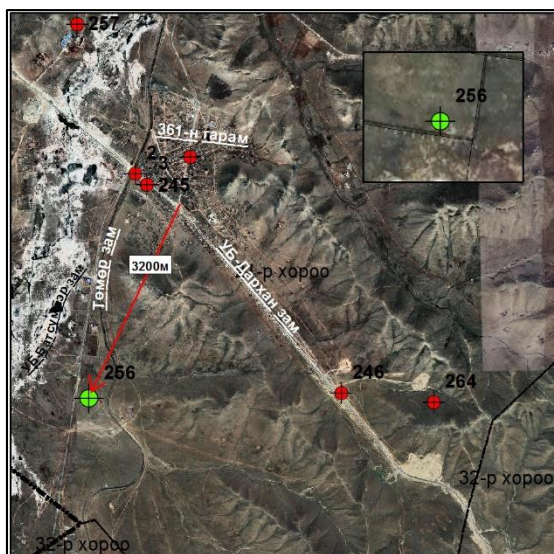

10. Төв цэгийн хэлбэр

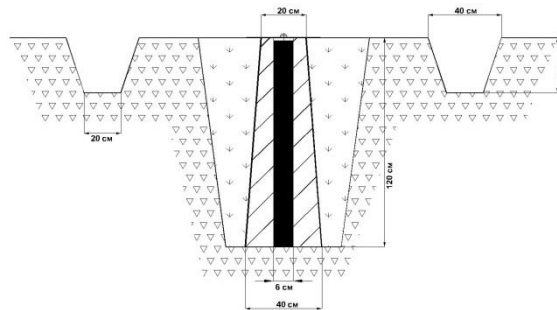

11. **а. Судалгаа б. Шинээр суулгасан**

13. Хувийн хэрэг хөтөлсөн:

Байгууллага:

12. Огноо: 2023 оны 09-р сарын 20-ны өдөр

Инженер Б.Жаргалсайхан

Климакс Реферэнс ХХК



ГЕОДЕЗИЙН БАЙНГЫН ЦЭГ ТЭМДЭГТИЙН ХУВИЙН ХЭРЭГ

Хэмжилт хийсэн цэгийн дугаар 257

1.	Цэгийн нэр	<b>ГЦТ- ГЦТ-7150</b>	2.	Төвийн дугаар	7150
3.	Трапецийн дугаар (1:100 000)	<b>M-48-141</b>	4.	Сүлжээний төрөл	<b>GPS</b>
5.	Байршил (аймаг, сум, дүүрэг, хороо)	<b>Улаанбаатар хот, Сонгинохайрхан дүүргийн 21-р хороо</b>			
6.	Координат	<b>B=48°01'27.75"</b>	<b>L=106°31'43.35"</b>	<b>X=5320140.118</b>	<b>Y=613979.7585</b>

7. Цэгийн фото зураг

холоос



ойроос



8. Байршлын тухай тэмдэглэл: 361-н гарамын баруун хойно

9. Байршлын тойм зураг



10. Төв цэгийн хэлбэр

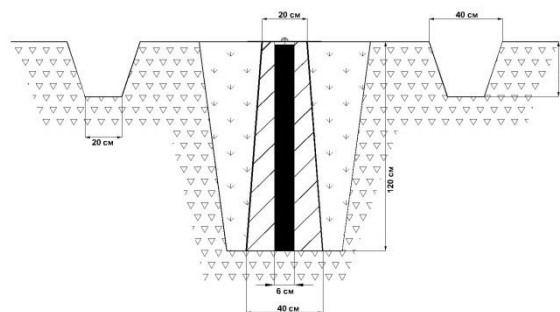

11. **а. Судалгаа б. Шинээр суулгасан**

13. Хувийн хэрэг хөтөлсөн:

Байгууллага:

12. Огноо: 2023 оны 09-р сарын 20-ны өдөр

Инженер Б.Жаргалсайхан

Климакс Реферэнс ХХК



ГЕОДЕЗИЙН БАЙНГЫН ЦЭГ ТЭМДЭГТИЙН ХУВИЙН ХЭРЭГ

Хэмжилт хийсэн цэгийн дугаар 258

1.	Цэгийн нэр	<b>ГЦТ-18001071</b>	2.	Төвийн дугаар	18001071
3.	Трапецийн дугаар (1:100 000)	<b>M-48-141</b>	4.	Сүлжээний төрөл	<b>GPS</b>
5.	Байршил (аймаг, сум, дүүрэг, хороо)	<b>Улаанбаатар хот, Сонгинохайрхан дүүргийн 21-р хороо</b>			
6.	Координат	<b>B=48°04'42.94"</b>	<b>L=106°32'06.02"</b>	<b>X=5326175.579</b>	<b>Y=614329.1303</b>

7. Цэгийн фото зураг

холоос

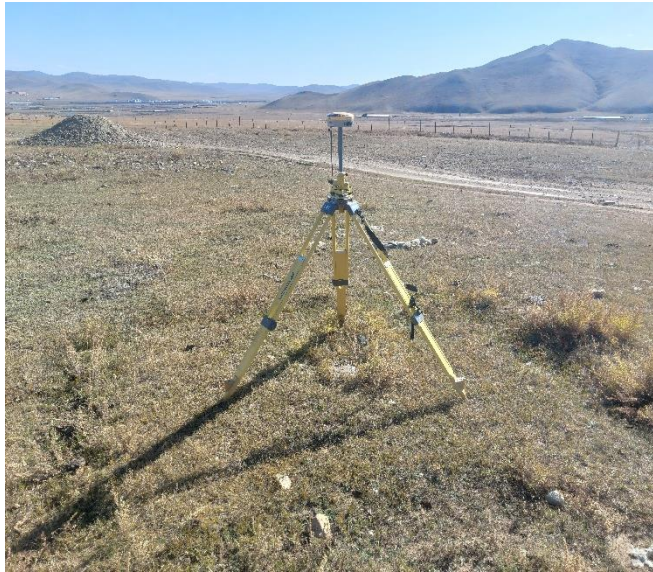

ойроос



8. Байршлын тухай тэмдэглэл: Рашаантаас баруун тийшээ

9. Байршлын тойм зураг



10. Төв цэгийн хэлбэр

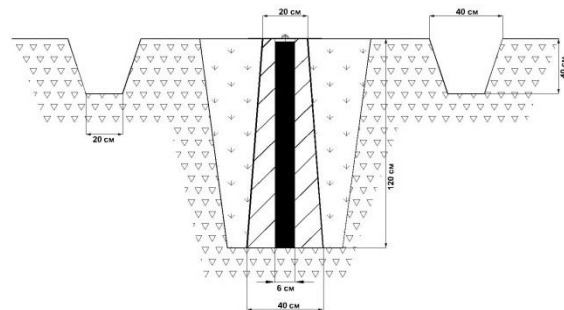

11. **а. Судалгаа б. Шинээр суулгасан**

13. Хувийн хэрэг хөтөлсөн:

Байгууллага:

12. Огноо: 2023 оны 09-р сарын 20-ны өдөр

Инженер Б.Жаргалсайхан

Климакс Реферэнс ХХК



ГЕОДЕЗИЙН БАЙНГЫН ЦЭГ ТЭМДЭГТИЙН ХУВИЙН ХЭРЭГ

Хэмжилт хийсэн цэгийн дугаар 259

1.	Цэгийн нэр	<b>ГЦТ-18001072</b>	2.	Төвийн дугаар	18001072
3.	Трапецийн дугаар (1:100 000)	<b>M-48-141</b>	4.	Сүлжээний төрөл	<b>GPS</b>
5.	Байршил (аймаг, сум, дүүрэг, хороо)	<b>Улаанбаатар хот, Сонгинохайрхан дүүрэг</b>			
6.	Координат	<b>B=48°07'48.88"</b>	<b>L=106°32'11.68"</b>	<b>X=5331918.54</b>	<b>Y=614331.5987</b>

7. Цэгийн фото зураг

холоос

ойроос



8. Байршлын тухай тэмдэглэл: Рашаантаас хойшоо Саалийн ам руу 7400 м зайд

9. Байршлын тойм зураг

10. Төв цэгийн хэлбэр

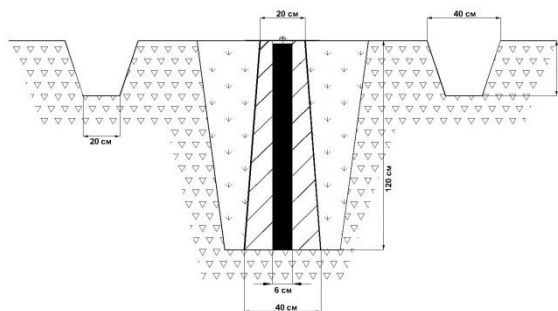

11. **а. Судалгаа б. Шинээр суулгасан**

12. Огноо: 2023 оны 09-р сарын 20-ны өдөр

13. Хувийн хэрэг хөтөлсөн:

Инженер Б.Жаргалсайхан

Байгууллага:

Климакс Реферэнс ХХК

ГЕОДЕЗИЙН БАЙНГЫН ЦЭГ ТЭМДЭГТИЙН ХУВИЙН ХЭРЭГ

Хэмжилт хийсэн цэгийн дугаар 260

1.	Цэгийн нэр	<b>ГЦТ-1229</b>	2.	Төвийн дугаар	1229
3.	Трапецийн дугаар (1:100 000)	<b>M-48-141</b>	4.	Сүлжээний төрөл	<b>GPS</b>
5.	Байршил (аймаг, сум, дүүрэг, хороо)	<b>Улаанбаатар хот, Сонгинохайрхан дүүргийн 21-р хороо</b>			
6.	Координат	<b>B=48°11'31.80"</b>	<b>L=106°31'43.63"</b>	<b>X=5338789.251</b>	<b>Y=613615.0508</b>

7. Цэгийн фото зураг

холоос



ойроос



8. Байршлын тухай тэмдэглэл: Нарийны фермээс баруун тийш цэг тэмдэгт устаагүй байна.

9. Байршлын тойм зураг

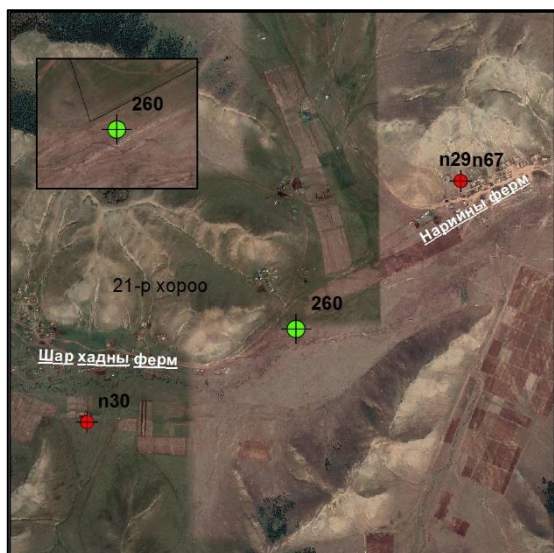

10. Төв цэгийн хэлбэр

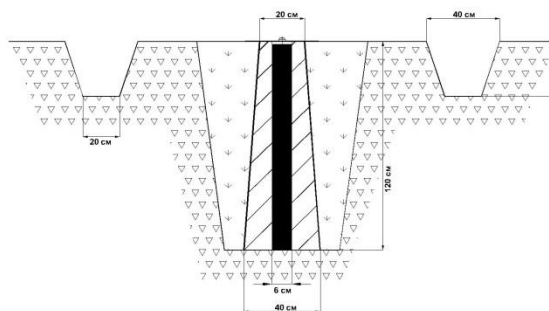

11. **а. Судалгаа б. Шинээр суулгасан**

13. Хувийн хэрэг хөтөлсөн:

Байгууллага:

12. Огноо: 2023 оны 09-р сарын 20-ны өдөр

Инженер Б.Жаргалсайхан

Климакс Реферэнс ХХК



ГЕОДЕЗИЙН БАЙНГЫН ЦЭГ ТЭМДЭГТИЙН ХУВИЙН ХЭРЭГ

Хэмжилт хийсэн цэгийн дугаар 261

1.	Цэгийн нэр	<b>ГЦТ-18001074</b>	2.	Төвийн дугаар	18001074
3.	Трапецийн дугаар (1:100 000)	<b>M-48-141</b>	4.	Сүлжээний төрөл	<b>GPS</b>
5.	Байршил (аймаг, сум, дүүрэг, хороо)	<b>Улаанбаатар хот, Сонгинохайрхан дүүргийн 21-р хороо</b>			
6.	Координат	<b>B=48°14'02.47"</b>	<b>L=106°31'22.43"</b>	<b>X=5343432.17</b>	<b>Y=613085.1856</b>

7. Цэгийн фото зураг

холоос



ойроос



8. Байршлын тухай тэмдэглэл: Сонгинохайрхан дүүргийн 21-р хороо Нарийны фермээс хойшоо 4000м зайд

9. Байршлын тойм зураг

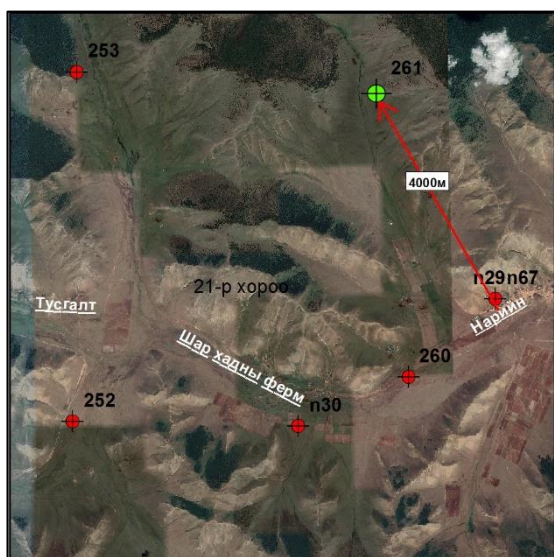

10. Төв цэгийн хэлбэр

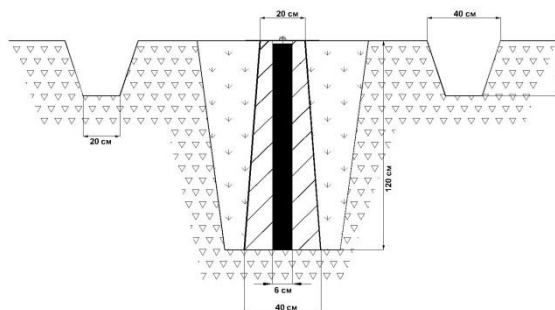

11. **а. Судалгаа б. Шинээр суулгасан**

13. Хувийн хэрэг хөтөлсөн:

Байгууллага:

12. Огноо: 2023 оны 09-р сарын 20-ны өдөр

Инженер Б.Жаргалсайхан

Климакс Реферэнс ХХК



ГЕОДЕЗИЙН БАЙНГЫН ЦЭГ ТЭМДЭГТИЙН ХУВИЙН ХЭРЭГ

Хэмжилт хийсэн цэгийн дугаар 262

1.	Цэгийн нэр	<b>ГЦТ-18001082</b>	2.	Төвийн дугаар	18001082
3.	Трапецийн дугаар (1:100 000)	<b>M-48-141</b>	4.	Сүлжээний төрөл	<b>GPS</b>
5.	Байршил (аймаг, сум, дүүрэг, хороо)	<b>Улаанбаатар хот, Сонгинохайрхан дүүргийн 32-р хороо</b>			
6.	Координат	<b>B=47°51'37.67"</b>	<b>L=106°36'23.00"</b>	<b>X=5302040.889</b>	<b>Y=620150.801</b>

7. Цэгийн фото зураг

холоос

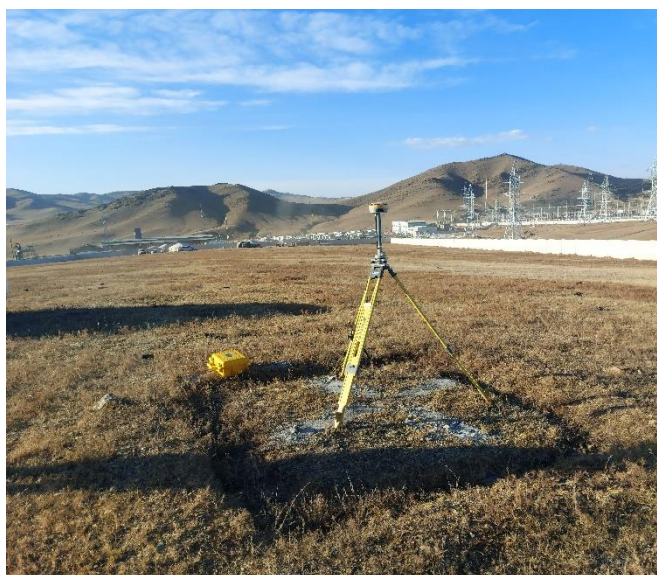

ойроос



8. Байршлын тухай тэмдэглэл: Сонгинохайрхан дүүргийн 32-р хороо Эмээлтийн товчооноос урагшаа 2000м зайд

9. Байршлын тойм зураг



10. Төв цэгийн хэлбэр

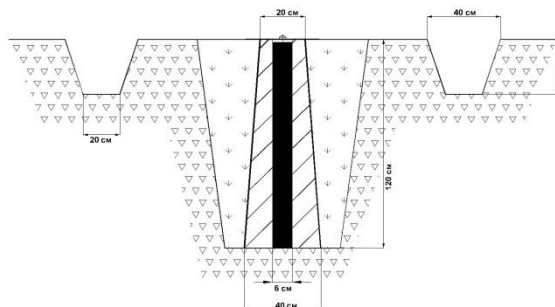

11. **а. Судалгаа б. Шинээр суулгасан**

13. Хувийн хэрэг хөтөлсөн:

Байгууллага:

12. Огноо: 2023 оны 09-р сарын 20-ны өдөр

Инженер Б.Жаргалсайхан

Климакс Реферэнс ХХК



ГЕОДЕЗИЙН БАЙНГЫН ЦЭГ ТЭМДЭГТИЙН ХУВИЙН ХЭРЭГ

Хэмжилт хийсэн цэгийн дугаар 263

1.	Цэгийн нэр	<b>ГЦТ-18001083</b>	2.	Төвийн дугаар	18001083
3.	Трапецийн дугаар (1:100 000)	<b>M-48-141</b>	4.	Сүлжээний төрөл	<b>GPS</b>
5.	Байршил (аймаг, сум, дүүрэг, хороо)	<b>Улаанбаатар хот, Сонгинохайрхан дүүргийн 32-р хороо</b>			
6.	Координат	<b>B=47°55'05.79"</b>	<b>L=106°37'15.94"</b>	<b>X=5308488.601</b>	<b>Y=621115.6378</b>

7. Цэгийн фото зураг

холоос

ойроос



8. Байршлын тухай тэмдэглэл: Баруунтуруун Буян ХХК-н хойно

9. Байршлын тойм зураг

10. Төв цэгийн хэлбэр

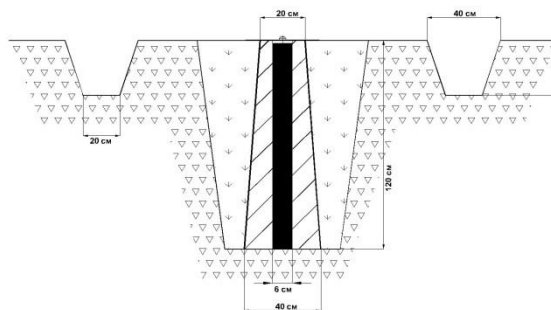
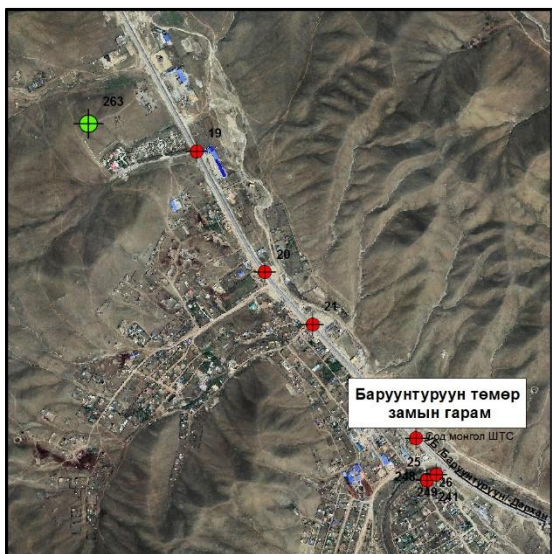

11. **а. Судалгаа б. Шинээр суулгасан**

12. Огноо: 2023 оны 09-р сарын 20-ны өдөр

13. Хувийн хэрэг хөтөлсөн:

Инженер Б.Жаргалсайхан

Байгууллага:

Климакс Реферэнс ХХК

ГЕОДЕЗИЙН БАЙНГЫН ЦЭГ ТЭМДЭГТИЙН ХУВИЙН ХЭРЭГ

Хэмжилт хийсэн цэгийн дугаар 264

1.	Цэгийн нэр	<b>ГЦТ-18001084</b>	2.	Төвийн дугаар	18001084
3.	Трапецийн дугаар (1:100 000)	<b>M-48-141</b>	4.	Сүлжээний төрөл	<b>GPS</b>
5.	Байршил (аймаг, сум, дүүрэг, хороо)	<b>Улаанбаатар хот, Сонгинохайрхан дүүргийн 21-р хороо</b>			
6.	Координат				

7. Цэгийн фото зураг

холоос

ойроос



8. Байршлын тухай тэмдэглэл: 361-нн гарам орох даваа орчимд

9. Байршлын тойм зураг

10. Төв цэгийн хэлбэр

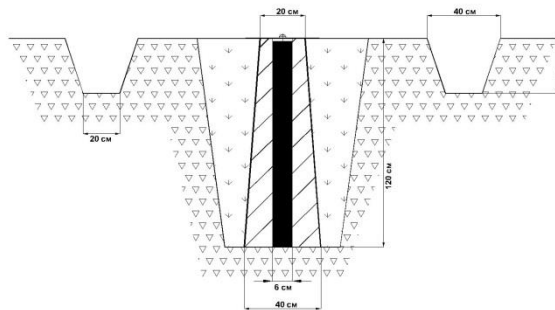
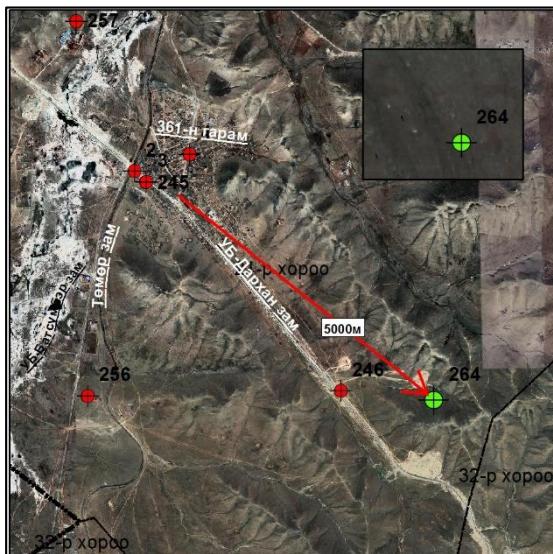

11. **а. Судалгаа б. Шинээр суулгасан**

12. Огноо: 2023 оны 09-р сарын 20-ны өдөр

13. Хувийн хэрэг хөтөлсөн:

Инженер Б.Жаргалсайхан

Байгууллага:

Климакс Реферэнс ХХК



ГЕОДЕЗИЙН БАЙНГЫН ЦЭГ ТЭМДЭГТИЙН ХУВИЙН ХЭРЭГ

Хэмжилт хийсэн цэгийн дугаар 265

1.	Цэгийн нэр	<b>ГЦТ-18001085</b>	2.	Төвийн дугаар	18001085
3.	Трапецийн дугаар (1:100 000)	<b>M-48-141</b>	4.	Сүлжээний төрөл	<b>GPS</b>
5.	Байршил (аймаг, сум, дүүрэг, хороо)	<b>Улаанбаатар хот, Сонгинохайрхан дүүрэг, 21-р хороо</b>			
6.	Координат	<b>B=48°01'54.63"</b>	<b>L=106°36'20.02"</b>	<b>X=5321086.273</b>	<b>Y=619692.3877</b>

7. Цэгийн фото зураг

холоос



ойроос



8. Байршлын тухай тэмдэглэл: Барын амын төгсгөлд

9. Байршлын тойм зураг

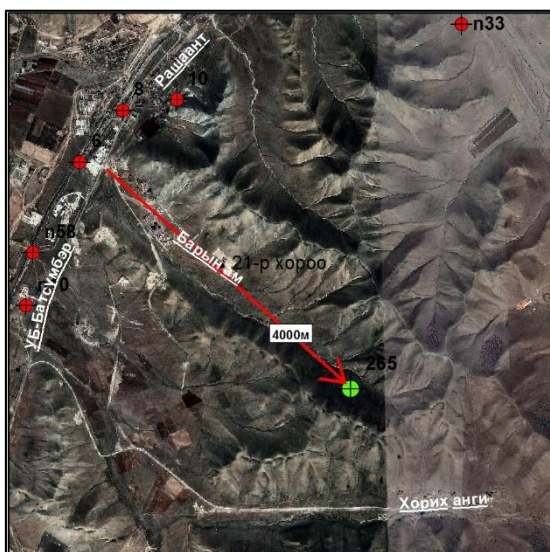

10. Төв цэгийн хэлбэр

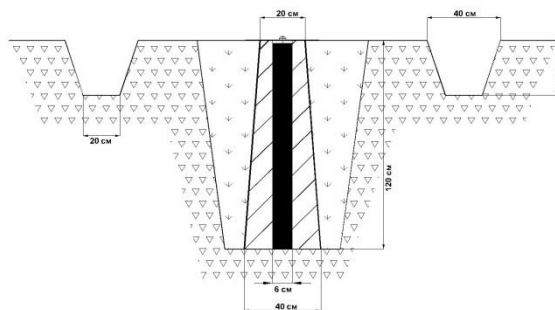

11. **а. Судалгаа б. Шинээр суулгасан**

13. Хувийн хэрэг хөтөлсөн:

Байгууллага:

12. Огноо: 2023 оны 09-р сарын 20-ны өдөр

Инженер Б.Жаргалсайхан

Климакс Реферэнс ХХК

ГЕОДЕЗИЙН БАЙНГЫН ЦЭГ ТЭМДЭГТИЙН ХУВИЙН ХЭРЭГ

Хэмжилт хийсэн цэгийн дугаар 266

1.	Цэгийн нэр	<b>ГЦТ-1180</b>	2.	Төвийн дугаар	1180
3.	Трапедийн дугаар (1:100 000)	<b>M-48-141</b>	4.	Сүлжээний төрөл	<b>GPS</b>
5.	Байршил (аймаг, сум, дүүрэг, хороо)	<b>Улаанбаатар хот, Сонгинохайрхан дүүргийн 21-р хороо</b>			
6.	Координат	<b>B=48°04'41.62"</b>	<b>L=106°37'05.54"</b>	<b>X=5326261.487</b>	<b>Y=620526.6097</b>

7. Цэгийн фото зураг

холоос



ойроос



8. Байршлын тухай тэмдэглэл: Сонгинохайрхан дүүргийн 21-р хороо Ар шижирт

9. Байршлын тойм зураг

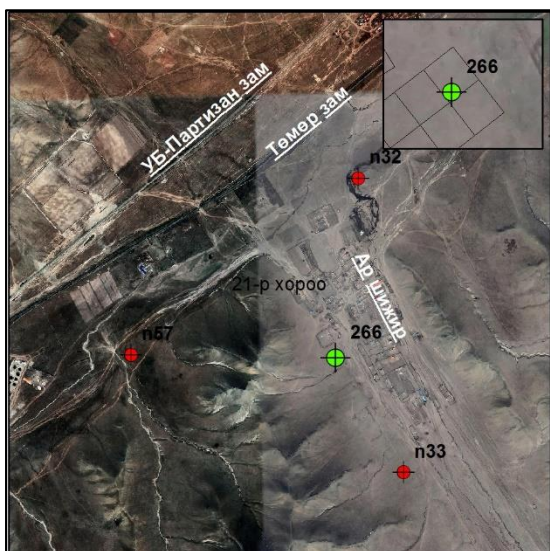

10. Төв цэгийн хэлбэр

Устсан цэг

11. **а. Судалгаа б. Шинээр суулгасан**

13. Хувийн хэрэг хөтөлсөн:

Байгууллага:

12. Огноо: 2023 оны 09-р сарын 20-ны өдөр

Инженер Б.Жаргалсайхан

Климакс Реферэнс ХХК



ГЕОДЕЗИЙН БАЙНГЫН ЦЭГ ТЭМДЭГТИЙН ХУВИЙН ХЭРЭГ

Хэмжилт хийсэн цэгийн дугаар 267

1.	Цэгийн нэр	<b>ГЦТ-0987</b>	2.	Төвийн дугаар	0987
3.	Трапецийн дугаар (1:100 000)	<b>M-48-141</b>	4.	Сүлжээний төрөл	<b>GPS</b>
5.	Байршил (аймаг, сум, дүүрэг, хороо)	<b>Улаанбаатар хот, Сонгинохайрхан дүүргийн 21-р хороо</b>			
6.	Координат	<b>B=48°07'52.79"</b>	<b>L=106°37'38.27"</b>	<b>X=5332177.78</b>	<b>Y=621078.9431</b>

7. Цэгийн фото зураг

холоос



ойроос



8. Байршлын тухай тэмдэглэл: Сонгинохайрхан дүүргийн 21-р хороо Жаргалант тосгонд

9. Байршлын тойм зураг



10. Төв цэгийн хэлбэр

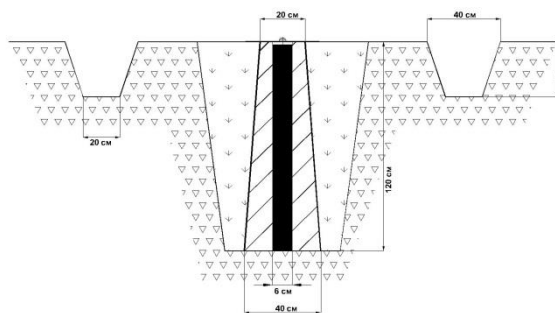

11. **а. Судалгаа б. Шинээр суулгасан**

13. Хувийн хэрэг хөтөлсөн:

Байгууллага:

12. Огноо: 2023 оны 09-р сарын 20-ны өдөр

Инженер Б.Жаргалсайхан

Климакс Реферэнс ХХК

ГЕОДЕЗИЙН БАЙНГЫН ЦЭГ ТЭМДЭГТИЙН ХУВИЙН ХЭРЭГ

Хэмжилт хийсэн цэгийн дугаар 268

1.	Цэгийн нэр	<b>ГЦТ-18001088</b>	2.	Төвийн дугаар	18001088
3.	Трапецийн дугаар (1:100 000)	<b>M-48-141</b>	4.	Сүлжээний төрөл	<b>GPS</b>
5.	Байршил (аймаг, сум, дүүрэг, хороо)	<b>Улаанбаатар хот, Сонгинохайрхан дүүргийн 21-р хороо</b>			
6.	Координат	<b>B=48°11'15.64"</b>	<b>L=106°36'05.74"</b>	<b>X=5338400.513</b>	<b>Y=619036.2508</b>

7. Цэгийн фото зураг

холоос

ойроос



8. Байршлын тухай тэмдэглэл: Сонгинохайрхан дүүргийн 21-р хороо Нарийны фермээс урагшаа даваа давах замд цэг тэмдэгт устаагүй байна.

9. Байршлын тойм зураг

10. Төв цэгийн хэлбэр

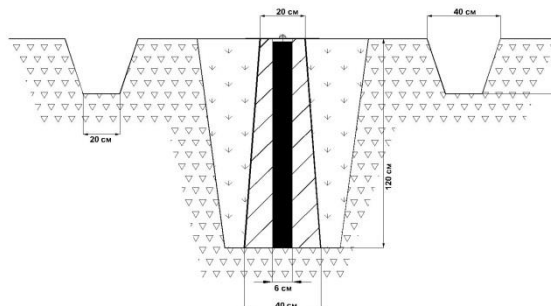
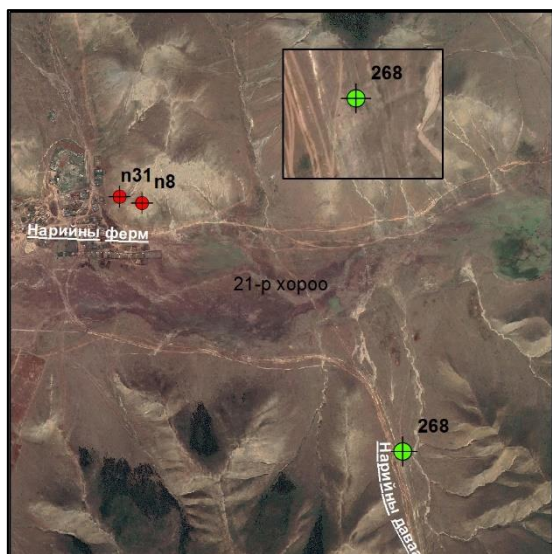

11. **а. Судалгаа б. Шинээр суулгасан**

12. Огноо: 2023 оны 09-р сарын 20-ны өдөр

13. Хувийн хэрэг хөтөлсөн:

Инженер Б.Жаргалсайхан

Байгууллага:

Климакс Реферэнс ХХК



ГЕОДЕЗИЙН БАЙНГЫН ЦЭГ ТЭМДЭГТИЙН ХУВИЙН ХЭРЭГ

Хэмжилт хийсэн цэгийн дугаар 269

1.	Цэгийн нэр	<b>ГЦТ- Цагдаа толгой</b>	2.	Төвийн дугаар	Цагдаатолгой
3.	Трапецийн дугаар (1:100 000)	<b>M-48-141</b>	4.	Сүлжээний төрөл	<b>GPS</b>
5.	Байршил (аймаг, сум, дүүрэг, хороо)	<b>Улаанбаатар хот, Сонгинохайрхан дүүргийн 43-р хороо</b>			
6.	Координат	<b>B=47°54'56.73"</b>	<b>L=106°41'57.84"</b>	<b>X=5308334.989</b>	<b>Y=626972.0005</b>

7. Цэгийн фото зураг

холоос

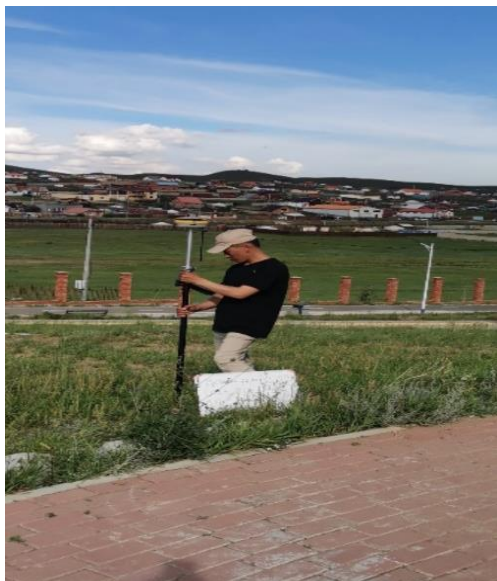

ойроос



8. Байршлын тухай тэмдэглэл: Сонгинохайрхан дүүргийн 33-р хороо цэцэрлэгт хүрээлэн дайрч хатуу цэг устсан

9. Байршлын тойм зураг

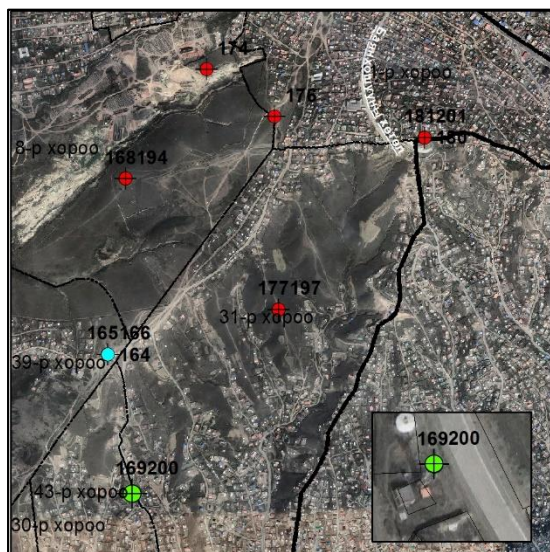

10. Төв цэгийн хэлбэр

Устсан цэг

11. **а. Судалгаа б. Шинээр суулгасан**

13. Хувийн хэрэг хөтөлсөн:

Байгууллага:

12. Огноо: 2023 оны 09-р сарын 20-ны өдөр

Инженер Б.Жаргалсайхан

Климакс Реферэнс ХХК

ГЕОДЕЗИЙН БАЙНГЫН ЦЭГ ТЭМДЭГТИЙН ХУВИЙН ХЭРЭГ

Хэмжилт хийсэн цэгийн дугаар 270

1.	Цэгийн нэр	<b>ГЦТ-18001099</b>	2.	Төвийн дугаар	18001099
3.	Трапецийн дугаар (1:100 000)	<b>M-48-141</b>	4.	Сүлжээний төрөл	<b>GPS</b>
5.	Байршил (аймаг, сум, дүүрэг, хороо)	<b>Улаанбаатар хот, Сонгинохайрхан дүүргийн 33-р хороо</b>			
6.	Координат	<b>B=47°57'48.98"</b>	<b>L=106°41'02.04"</b>	<b>X=5313627.214</b>	<b>Y=625697.8153</b>

7. Цэгийн фото зураг

холоос



ойроос



8. Байршлын тухай тэмдэглэл: Тахилтын эцэсээс хойшоо 3000м зайд

9. Байршлын тойм зураг

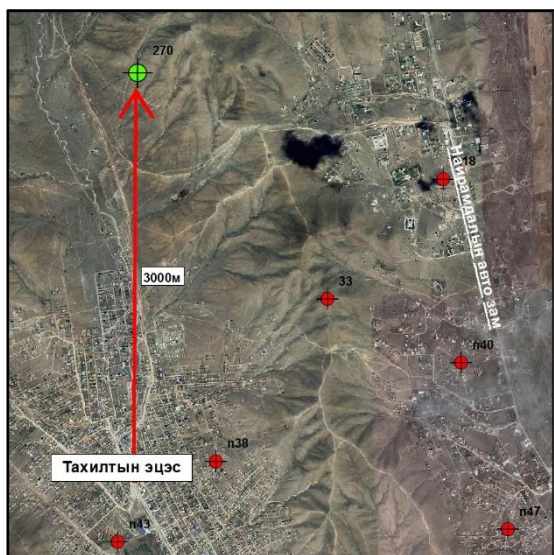

10. Төв цэгийн хэлбэр

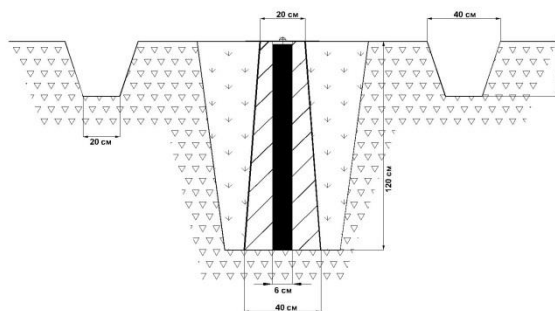

11. **а. Судалгаа б. Шинээр суулгасан**

13. Хувийн хэрэг хөтөлсөн:

Байгууллага:

12. Огноо: 2023 оны 09-р сарын 20-ны өдөр

Инженер Б.Жаргалсайхан

Климакс Реферэнс ХХК



ГЕОДЕЗИЙН БАЙНГЫН ЦЭГ ТЭМДЭГТИЙН ХУВИЙН ХЭРЭГ

Хэмжилт хийсэн цэгийн дугаар 271

1.	Цэгийн нэр	<b>ГЦТ-18001100</b>	2.	Төвийн дугаар	18001100
3.	Трапедийн дугаар (1:100 000)	<b>M-48-141</b>	4.	Сүлжээний төрөл	<b>GPS</b>
5.	Байршил (аймаг, сум, дүүрэг, хороо)	<b>Улаанбаатар хот, Сонгинохайрхан дүүргийн 21-р хороо</b>			
6.	Координат	<b>B=48°00'56.92"</b>	<b>L=106°41'49.47"</b>	<b>X=5319450.905</b>	<b>Y=626553.5723</b>

7. Цэгийн фото зураг

холоос

ойроос



8. Байршлын тухай тэмдэглэл: Аршижирээс Найрамдал руу давах даваан дээр

9. Байршлын тойм зураг

10. Төв цэгийн хэлбэр

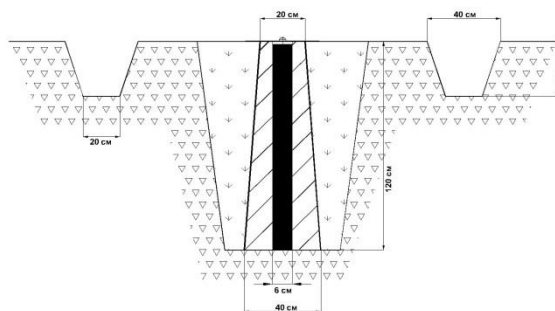
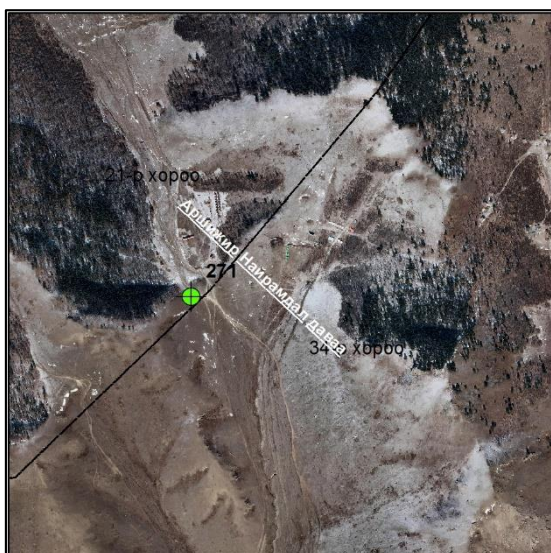

11. **а. Судалгаа б. Шинээр суулгасан**

12. Огноо: 2023 оны 09-р сарын 20-ны өдөр

13. Хувийн хэрэг хөтөлсөн:

Инженер Б.Жаргалсайхан

Байгууллага:

Климакс Реферэнс ХХК





ГЕОДЕЗИЙН БАЙНГЫН ЦЭГ ТЭМДЭГТИЙН ХУВИЙН ХЭРЭГ

Хэмжилт хийсэн цэгийн дугаар 272

1.	Цэгийн нэр	<b>ГЦТ-18001101</b>	2.	Төвийн дугаар	18001101
3.	Трапецийн дугаар (1:100 000)	<b>M-48-141</b>	4.	Сүлжээний төрөл	<b>GPS</b>
5.	Байршил (аймаг, сум, дүүрэг, хороо)	<b>Улаанбаатар хот, Сонгинохайрхан дүүрэг, 21-р хороо</b>			
6.	Координат	<b>B=48°04'42.53"</b>	<b>L=106°41'12.32"</b>	<b>X=5326399.349</b>	<b>Y=625631.5128</b>

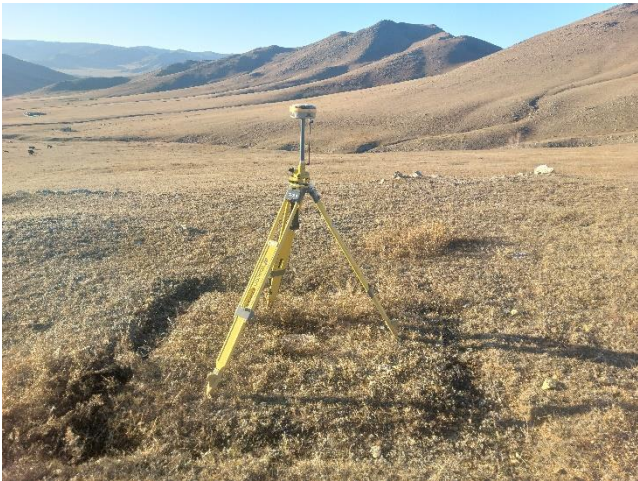
7. Цэгийн фото зураг

холоос	ойроос
	

8. Байршлын тухай тэмдэглэл: Партизанаас урагшаа 5500м зайд

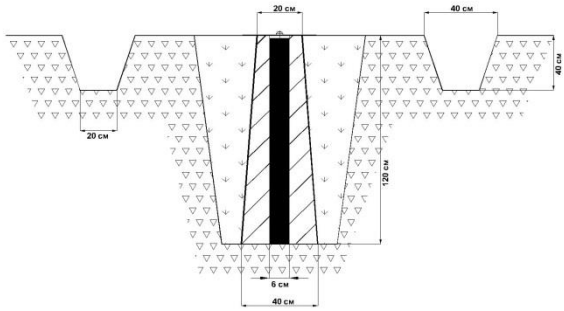
9. Байршлын тойм зураг	10. Төв цэгийн хэлбэр
	

11. **а. Судалгаа б. Шинээр суулгасан**  
 13. Хувийн хэрэг хөтөлсөн:  
 Байгууллага:

12. Огноо: 2023 оны 09-р сарын 20-ны өдөр  
 Инженер Б.Жаргалсайхан  
 Климакс Реферэнс ХХК



ГЕОДЕЗИЙН БАЙНГЫН ЦЭГ ТЭМДЭГТИЙН ХУВИЙН ХЭРЭГ

Хэмжилт хийсэн цэгийн дугаар 273

1.	Цэгийн нэр	<b>ГЦТ-18001102</b>	2.	Төвийн дугаар	18001102
3.	Трапецийн дугаар (1:100 000)	<b>M-48-141</b>	4.	Сүлжээний төрөл	<b>GPS</b>
5.	Байршил (аймаг, сум, дүүрэг, хороо)	<b>Улаанбаатар хот, Сонгинохайрхан дүүргийн 21-р хороо</b>			
6.	Координат	<b>B=48°07'46.88"</b>	<b>L=106°41'17.57"</b>	<b>X=5332093.033</b>	<b>Y=625615.2699</b>

7. Цэгийн фото зураг

холоос



ойроос



8. Байршлын тухай тэмдэглэл: Аргүнтээс Цагаанчулуутын ам явах уулзвар орчимд

9. Байршлын тойм зураг



10. Төв цэгийн хэлбэр

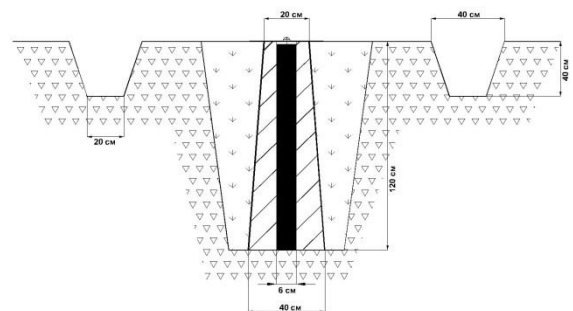

11. **а. Судалгаа б. Шинээр суулгасан**

13. Хувийн хэрэг хөтөлсөн:

Байгууллага:

12. Огноо: 2023 оны 09-р сарын 20-ны өдөр

Инженер Б.Жаргалсайхан

Климакс Реферэнс ХХК

ГЕОДЕЗИЙН БАЙНГЫН ЦЭГ ТЭМДЭГТИЙН ХУВИЙН ХЭРЭГ

Хэмжилт хийсэн цэгийн дугаар 274

1.	Цэгийн нэр	<b>ГЦТ-5195</b>	2.	Төвийн дугаар	5195
3.	Трапецийн дугаар (1:100 000)	<b>M-48-141</b>	4.	Сүлжээний төрөл	<b>GPS</b>
5.	Байршил (аймаг, сум, дүүрэг, хороо)	<b>Улаанбаатар хот, Сонгинохайрхан дүүргийн 21-р хороо</b>			
6.	Координат	<b>B=48°11'30.60"</b>	<b>L=106°42'37.72"</b>	<b>X=5339036.756</b>	<b>Y=627118.1749</b>

7. Цэгийн фото зураг

холоос

ойроос



8. Байршлын тухай тэмдэглэл: Сонгинохайрхан дүүргийн 21-р хороо 335-н гарам дээр

9. Байршлын тойм зураг

10. Төв цэгийн хэлбэр



Устсан цэг

11. **а. Судалгаа б. Шинээр суулгасан**

12. Огноо: 2023 оны 09-р сарын 20-ны өдөр

13. Хувийн хэрэг хөтөлсөн:

Инженер Б.Жаргалсайхан

Байгууллага:

Климакс Реферэнс ХХК



ГЕОДЕЗИЙН БАЙНГЫН ЦЭГ ТЭМДЭГТИЙН ХУВИЙН ХЭРЭГ

Хэмжилт хийсэн цэгийн дугаар 275

1.	Цэгийн нэр	<b>ГЦТ-0389</b>	2.	Төвийн дугаар	0389
3.	Трапецийн дугаар (1:100 000)	<b>M-48-141</b>	4.	Сүлжээний төрөл	<b>GPS</b>
5.	Байршил (аймаг, сум, дүүрэг, хороо)	<b>Улаанбаатар хот, Сонгинохайрхан дүүргийн 1-р хороо</b>			
6.	Координат	<b>B=47°54'59.40"</b>	<b>L=106°46'07.98"</b>	<b>X=5308533.922</b>	<b>Y=632161.372</b>

7. Цэгийн фото зураг

холоос

ойроос



8. Байршлын тухай тэмдэглэл: Гүнгэрваа худалдааны төвөөс урагшаа Хаанхүйс импекс ХХК-н баруун урд

9. Байршлын тойм зураг

10. Төв цэгийн хэлбэр

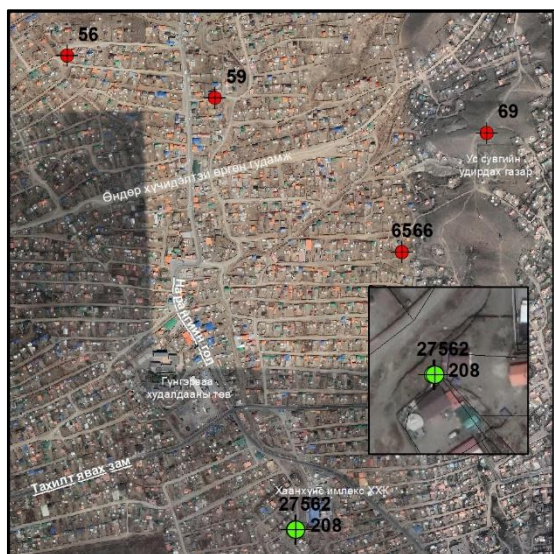

Устсан цэг

11. **а. Судалгаа** б. Шинээр суулгасан

12. Огноо: 2023 оны 09-р сарын 20-ны өдөр

13. Хувийн хэрэг хөтөлсөн:

Инженер Б.Жаргалсайхан

Байгууллага:

Климакс Реферэнс ХХК

ГЕОДЕЗИЙН БАЙНГЫН ЦЭГ ТЭМДЭГТИЙН ХУВИЙН ХЭРЭГ

Хэмжилт хийсэн цэгийн дугаар 276

1.	Цэгийн нэр	<b>ГЦТ-18001114</b>	2.	Төвийн дугаар	18001114
3.	Трапецийн дугаар (1:100 000)	<b>M-48-141</b>	4.	Сүлжээний төрөл	<b>GPS</b>
5.	Байршил (аймаг, сум, дүүрэг, хороо)	<b>Улаанбаатар хот, Сонгинохайрхан дүүргийн 35-р хороо</b>			
6.	Координат	<b>B=47°57'08.66"</b>	<b>L=106°46'14.31"</b>	<b>X=5312527.497</b>	<b>Y=632201.2347</b>

7. Цэгийн фото зураг

холоос



ойроос



8. Байршлын тухай тэмдэглэл: Алтан овооны эцэс орчимд

9. Байршлын тойм зураг



10. Төв цэгийн хэлбэр

Устсан цэг

11. **а. Судалгаа б. Шинээр суулгасан**

13. Хувийн хэрэг хөтөлсөн:

Байгууллага:

12. Огноо: 2023 оны 09-р сарын 20-ны өдөр

Инженер Б.Жаргалсайхан

Климакс Реферэнс ХХК



ГЕОДЕЗИЙН БАЙНГЫН ЦЭГ ТЭМДЭГТИЙН ХУВИЙН ХЭРЭГ

Хэмжилт хийсэн цэгийн дугаар 277,74

1.	Цэгийн нэр	<b>ГЦТ-0365</b>	2.	Төвийн дугаар	0365
3.	Трапецийн дугаар (1:100 000)	<b>M-48-141</b>	4.	Сүлжээний төрөл	<b>GPS</b>
5.	Байршил (аймаг, сум, дүүрэг, хороо)	<b>Улаанбаатар хот, Сонгинохайрхан дүүргийн 24-р хороо</b>			
6.	Координат	<b>B=48°01'16.16"</b>	<b>L=106°47'18.18"</b>	<b>X=5320198.862</b>	<b>Y=633348.6052</b>

7. Цэгийн фото зураг

холоос



ойроос



8. Байршлын тухай тэмдэглэл: Баруунсалаа зуслан Нумтын ам орчимд

9. Байршлын тойм зураг



10. Төв цэгийн хэлбэр

Устсан цэг

11. **а. Судалгаа б. Шинээр суулгасан**

13. Хувийн хэрэг хөтөлсөн:

Байгууллага:

12. Огноо: 2023 оны 09-р сарын 20-ны өдөр

Инженер Б.Жаргалсайхан



Климакс Реферэнс ХХК

ГЕОДЕЗИЙН БАЙНГЫН ЦЭГ ТЭМДЭГТИЙН ХУВИЙН ХЭРЭГ

Хэмжилт хийсэн цэгийн дугаар 278

1.	Цэгийн нэр	<b>ГЦТ-18001116</b>	2.	Төвийн дугаар	18001116
3.	Трапецийн дугаар (1:100 000)	<b>M-48-141</b>	4.	Сүлжээний төрөл	<b>GPS</b>
5.	Байршил (аймаг, сум, дүүрэг, хороо)	<b>Улаанбаатар хот, Сонгинохайрхан дүүргийн 21-р хороо</b>			
6.	Координат	<b>B=48°04'50.85"</b>	<b>L=106°46'12.03"</b>	<b>X=5326795.209</b>	<b>Y=631826.267</b>

7. Цэгийн фото зураг

холоос	ойроос
	

8. Байршлын тухай тэмдэглэл: Ар гүнтийн зусланд

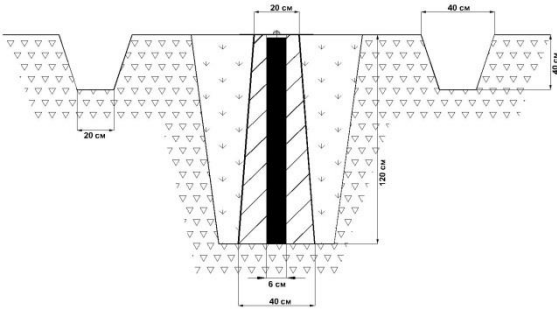
9. Байршлын тойм зураг	10. Төв цэгийн хэлбэр
	

11. **а. Судалгаа б. Шинээр суулгасан**

13. Хувийн хэрэг хөтөлсөн:

Байгууллага:

12. Огноо: 2023 оны 09-р сарын 20-ны өдөр

Инженер Б.Жаргалсайхан

Климакс Реферэнс ХХК





ГЕОДЕЗИЙН БАЙНГЫН ЦЭГ ТЭМДЭГТИЙН ХУВИЙН ХЭРЭГ

Хэмжилт хийсэн цэгийн дугаар 279

1.	Цэгийн нэр	<b>ГЦТ-18001117</b>	2.	Төвийн дугаар	18001117
3.	Трапецийн дугаар (1:100 000)	<b>M-48-141</b>	4.	Сүлжээний төрөл	<b>GPS</b>
5.	Байршил (аймаг, сум, дүүрэг, хороо)	<b>Улаанбаатар хот, Сонгинохайрхан дүүргийн 21-р хороо</b>			
6.	Координат	<b>B=48°07'36.97"</b>	<b>L=106°46'18.97"</b>	<b>X=5331927.14</b>	<b>Y=631851.7492</b>

7. Цэгийн фото зураг

холоос	ойроос
	

8. Байршлын тухай тэмдэглэл: Цагаанчулуутын амын төгсгөл дээр

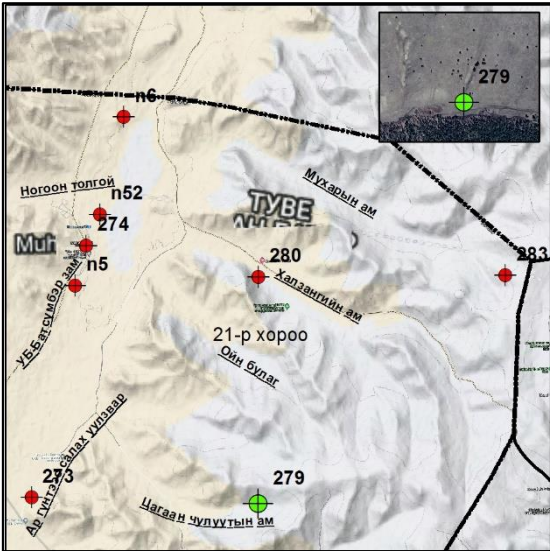
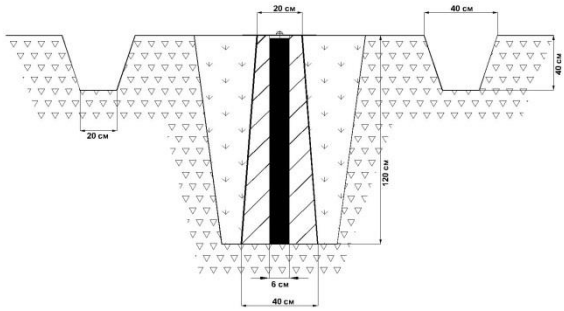
9. Байршлын тойм зураг	10. Төв цэгийн хэлбэр
	

11. **а. Судалгаа б. Шинээр суулгасан**

13. Хувийн хэрэг хөтөлсөн:

Байгууллага:

12. Огноо: 2023 оны 09-р сарын 20-ны өдөр

Инженер Б.Жаргалсайхан

Климакс Реферэнс ХХК



ГЕОДЕЗИЙН БАЙНГЫН ЦЭГ ТЭМДЭГТИЙН ХУВИЙН ХЭРЭГ

Хэмжилт хийсэн цэгийн дугаар 280

1.	Цэгийн нэр	<b>ГЦТ-18001118</b>	2.	Төвийн дугаар	18001118
3.	Трапецийн дугаар (1:100 000)	<b>M-48-141</b>	4.	Сүлжээний төрөл	<b>GPS</b>
5.	Байршил (аймаг, сум, дүүрэг, хороо)	<b>Улаанбаатар хот, Сонгинохайрхан дүүргийн 21-р хороо</b>			
6.	Координат	<b>B=48°10'59.31"</b>	<b>L=106°46'27.17"</b>	<b>X=5338178.165</b>	<b>Y=631876.9693</b>

7. Цэгийн фото зураг

холоос



ойроос



8. Байршлын тухай тэмдэглэл: Сонгинохайрхан дүүргийн 21-р хороо Халзангийн амд

9. Байршлын тойм зураг

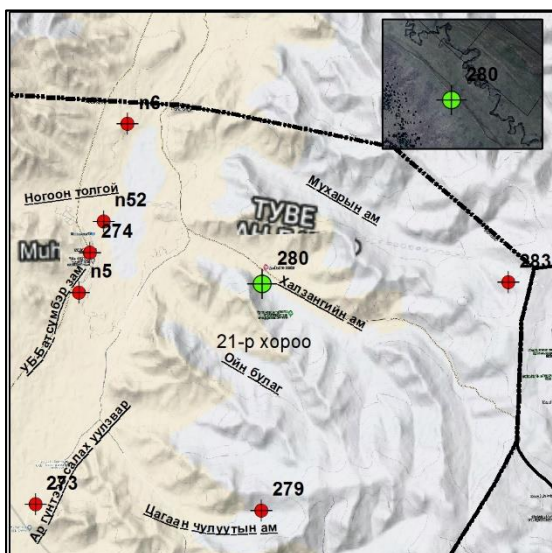

10. Төв цэгийн хэлбэр

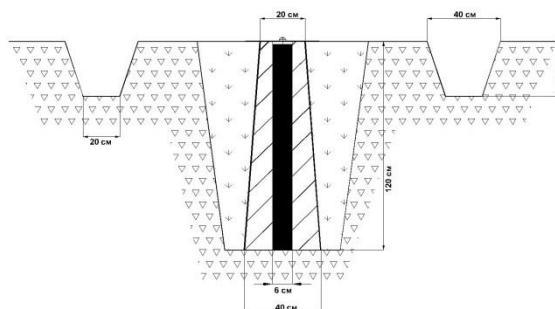

11. **а. Судалгаа б. Шинээр суулгасан**

13. Хувийн хэрэг хөтөлсөн:

Байгууллага:

12. Огноо: 2023 оны 09-р сарын 20-ны өдөр

Инженер Б.Жаргалсайхан

Климакс Реферэнс ХХК



ГЕОДЕЗИЙН БАЙНГЫН ЦЭГ ТЭМДЭГТИЙН ХУВИЙН ХЭРЭГ

Хэмжилт хийсэн цэгийн дугаар 281

1.	Цэгийн нэр	<b>ГЦТ-5455</b>	2.	Төвийн дугаар	5455
3.	Трапецийн дугаар (1:100 000)	<b>M-48-141</b>	4.	Сүлжээний төрөл	<b>GPS</b>
5.	Байршил (аймаг, сум, дүүрэг, хороо)	<b>Улаанбаатар хот, Сонгинохайрхан дүүргийн 14-р хороо</b>			
6.	Координат	<b>B=47°54'43.32"</b>	<b>L=106°50'35.95"</b>	<b>X=5308167.785</b>	<b>Y=637734.6097</b>

7. Цэгийн фото зураг

холоос



ойроос



8. Байршлын тухай тэмдэглэл: 1-р хороолол Цамбагарав орчимд

9. Байршлын тойм зураг

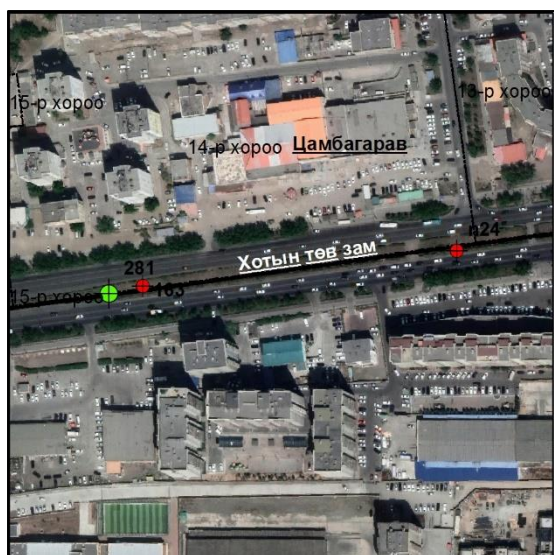

10. Төв цэгийн хэлбэр

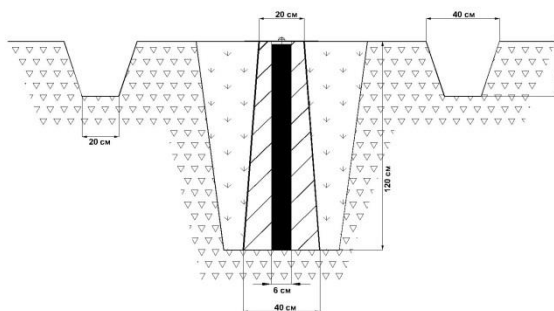

11. **а. Судалгаа б. Шинээр суулгасан**

13. Хувийн хэрэг хөтөлсөн:

Байгууллага:

12. Огноо: 2023 оны 09-р сарын 20-ны өдөр

Инженер Б.Жаргалсайхан

Климакс Реферэнс ХХК



ГЕОДЕЗИЙН БАЙНГЫН ЦЭГ ТЭМДЭГТИЙН ХУВИЙН ХЭРЭГ

Хэмжилт хийсэн цэгийн дугаар 282

1.	Цэгийн нэр	<b>ГЦТ-18001129</b>	2.	Төвийн дугаар	18001129
3.	Трапецийн дугаар (1:100 000)	<b>M-48-141</b>	4.	Сүлжээний төрөл	<b>GPS</b>
5.	Байршил (аймаг, сум, дүүрэг, хороо)	<b>Улаанбаатар хот, Сонгинохайрхан дүүргийн 10-р хороо</b>			
6.	Координат	<b>B=47°57'58.33"</b>	<b>L=106°50'41.51"</b>	<b>X=5314191.011</b>	<b>Y=637705.928</b>

7. Цэгийн фото зураг

холоос

ойроос

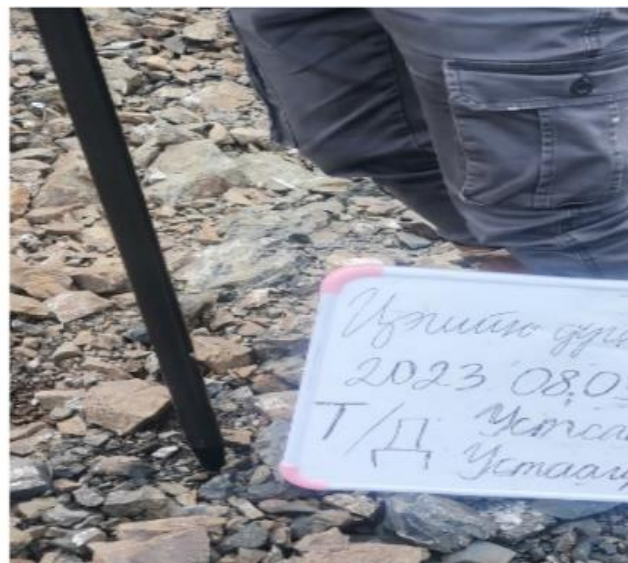

8. Байршлын тухай тэмдэглэл: Сонгинохайрхан дүүргийн 10-р хороо Жишиг эрдэм сургуулийн баруун хойно газар ухагдаж хатуу цэг устсан.

9. Байршлын тойм зураг

10. Төв цэгийн хэлбэр

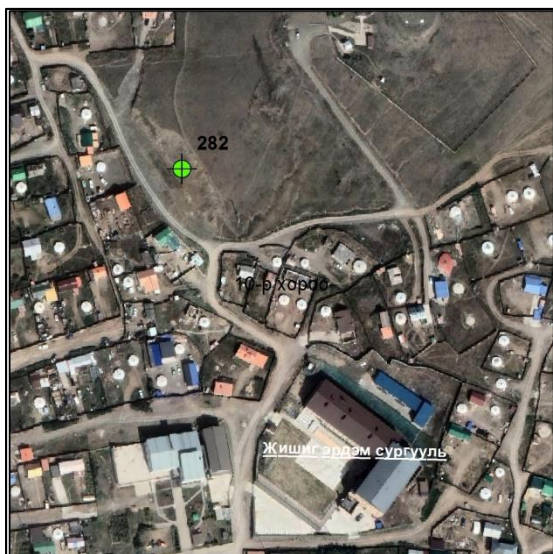

Устсан цэг

11. **а. Судалгаа б. Шинээр суулгасан**

12. Огноо: 2023 оны 09-р сарын 20-ны өдөр

13. Хувийн хэрэг хөтөлсөн:

Инженер Б.Жаргалсайхан

Байгууллага:

Климакс Реферэнс ХХК



ГЕОДЕЗИЙН БАЙНГЫН ЦЭГ ТЭМДЭГТИЙН ХУВИЙН ХЭРЭГ

Хэмжилт хийсэн цэгийн дугаар 283

1.	Цэгийн нэр	<b>ГЦТ-1133</b>		2.	Төвийн дугаар	1133	
3.	Трапецийн дугаар (1:100 000)	<b>M-48-141</b>		4.	Сүлжээний төрөл	<b>GPS</b>	
5.	Байршил (аймаг, сум, дүүрэг, хороо)	<b>Улаанбаатар хот, Сонгинохайрхан дүүргийн 21-р хороо</b>					
6.	Координат	<b>B=48°10'55.34"</b>	<b>L=106°51'56.97"</b>	<b>X=5338216.89</b>	<b>Y=638689.1277</b>		

7. Цэгийн фото зураг

холоос



ойроос



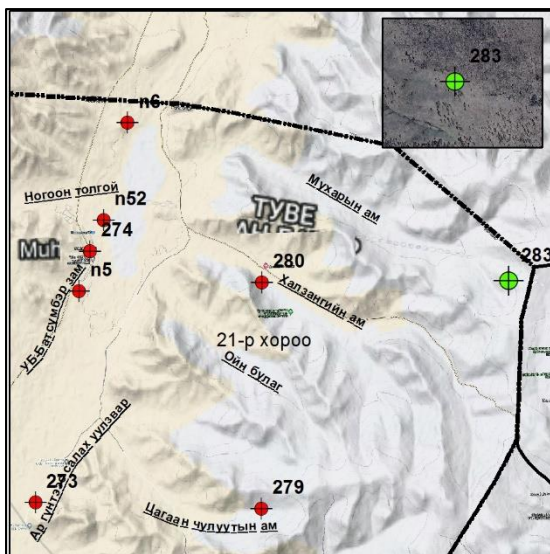

8. Байршлын тухай тэмдэглэл: Сонгинохайрхан дүүргийн 21-р хороо Хуурай мухарын төгсгөлд цэг тэмдэгт устаагүй.

9. Байршлын тойм зураг

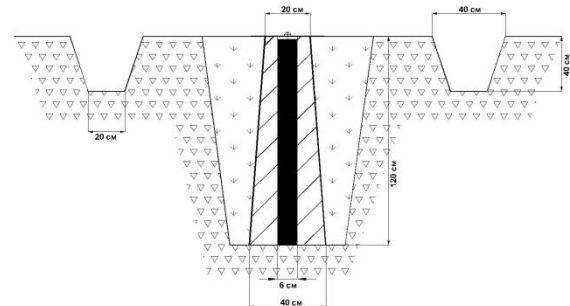

10. Төв цэгийн хэлбэр



11.  **а. Судалгаа б. Шинээр суулгасан**  
 13. Хувийн хэрэг хөтөлсөн:  
 Байгууллага:

12. Огноо: 2023 оны 09-р сарын 20-ны өдөр  
 Инженер Б.Жаргалсайхан  
 Климакс Реферэнс ХХК



ГЕОДЕЗИЙН БАЙНГЫН ЦЭГ ТЭМДЭГТИЙН ХУВИЙН ХЭРЭГ

Хэмжилт хийсэн цэгийн дугаар n1

1.	Цэгийн нэр	<b>PP-0018</b>		2.	Төвийн дугаар	0018	
3.	Трапедийн дугаар (1:100 000)	<b>M-48-141</b>		4.	Сүлжээний төрөл	<b>GPS</b>	
5.	Байршил (аймаг, сум, дүүрэг, хороо)	<b>Улаанбаатар хот, Сонгинохайрхан дүүргийн 21-р хороо</b>					
6.	Координат	<b>B=48°5'0.983"</b>	<b>L=106°49' 58.403"</b>	<b>X=5327217.728</b>	<b>Y=636501.8064</b>		

7. Цэгийн фото зураг

холоос



ойроос



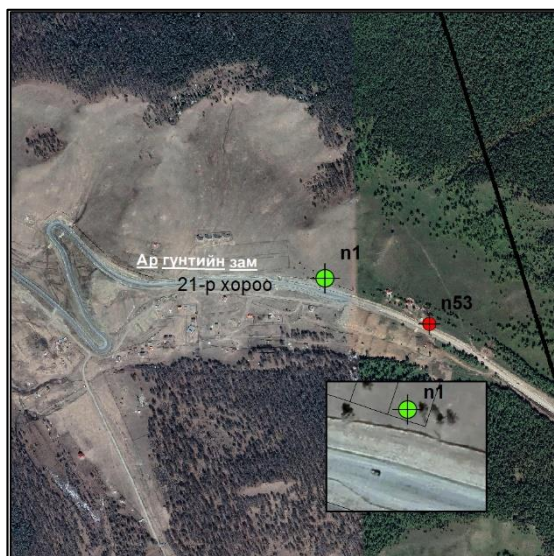

8. Байршлын тухай тэмдэглэл: Сонгинохайрхан дүүргийн 21-р хороо Аргүнтийн давааны орчимд цэг тэмдэг устаагүй байна.

9. Байршлын тойм зураг

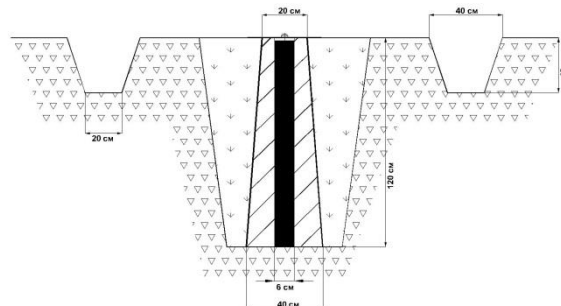

10. Төв цэгийн хэлбэр



11.  Судалгаа б. Шинээр суулгасан

13. Хувийн хэрэг хөтөлсөн:

Байгууллага:

12. Огноо: 2023 оны 09-р сарын 20-ны өдөр

Инженер Б.Жаргалсайхан

Климакс Реферэнс ХХК



ГЕОДЕЗИЙН БАЙНГЫН ЦЭГ ТЭМДЭГТИЙН ХУВИЙН ХЭРЭГ

Хэмжилт хийсэн цэгийн дугаар n2

1.	Цэгийн нэр	<b>ГТЦ-5049</b>	2.	Төвийн дугаар	5049
3.	Трапецийн дугаар (1:100 000)	<b>M-48-141</b>	4.	Сүлжээний төрөл	<b>GPS</b>
5.	Байршил (аймаг, сум, дүүрэг, хороо)	<b>Улаанбаатар хот, Сонгинохайрхан дүүргийн 21-р хороо</b>			
6.	Координат	<b><math>B=48^{\circ} 5' 34.091''</math></b>	<b><math>L=106^{\circ} 47' 52.579''</math></b>	<b><math>X=5328178.457</math></b>	<b><math>Y=633875.0777</math></b>

7. Цэгийн фото зураг

холоос



ойроос



8. Байршлын тухай тэмдэглэл: Сонгинохайрхан дүүргийн 21-р хороо Аргүнтийн зам дагуу цэг тэмдэг устсан байна.

9. Байршлын тойм зураг

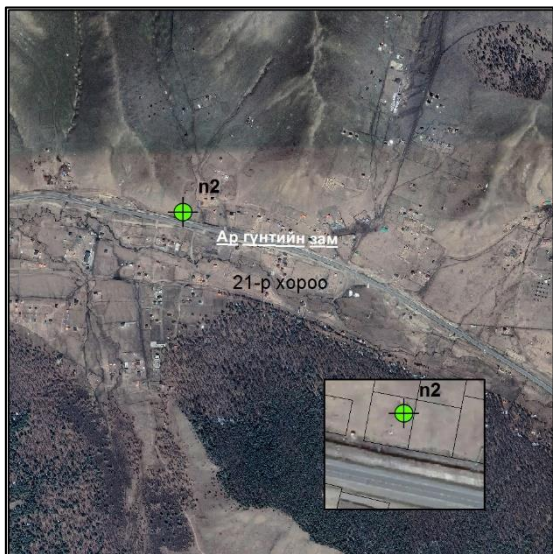

10. Төв цэгийн хэлбэр

Устсан цэг

11.  Судалгаа б. Шинээр суулгасан

13. Хувийн хэрэг хөтөлсөн:

Байгууллага:

12. Огноо: 2023 оны 09-р сарын 20-ны өдөр

Инженер Б.Жаргалсайхан

Климакс Реферэнс ХХК

ГЕОДЕЗИЙН БАЙНГЫН ЦЭГ ТЭМДЭГТИЙН ХУВИЙН ХЭРЭГ

Хэмжилт хийсэн цэгийн дугаар п3

1.	Цэгийн нэр	<b>ГЦТ-Ар гүнт</b>		2.	Төвийн дугаар	Ар гүнт
3.	Трапецийн дугаар (1:100 000)	<b>M-48-141</b>		4.	Сүлжээний төрөл	<b>GPS</b>
5.	Байршил (аймаг, сум, дүүрэг, хороо)	<b>Улаанбаатар хот, Сонгинохайрхан дүүргийн 21-р хороо</b>				
6.	Координат	<b><math>B=48^{\circ} 5' 49.835''</math></b>	<b><math>L=106^{\circ} 44' 40.942''</math></b>	<b><math>X=5328573.31</math></b>	<b><math>Y=629900.4819</math></b>	

7. Цэгийн фото зураг

холоос



ойроос



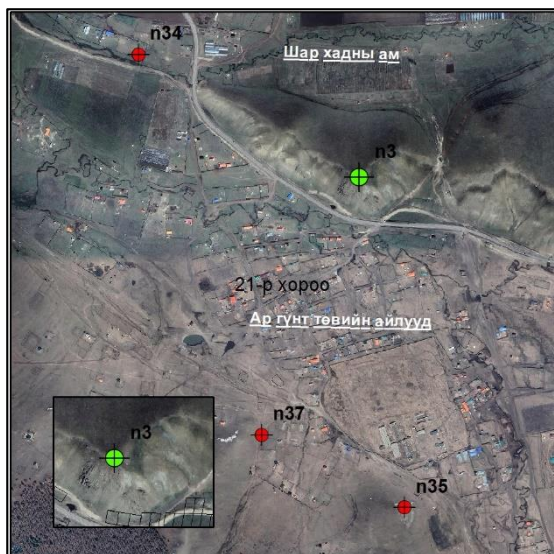

8. Байршлын тухай тэмдэглэл: Сонгинохайрхан дүүргийн 21-р хороо Аргүнтийн төв орчимд цэг тэмдэг устаагүй байна.

9. Байршлын тойм зураг

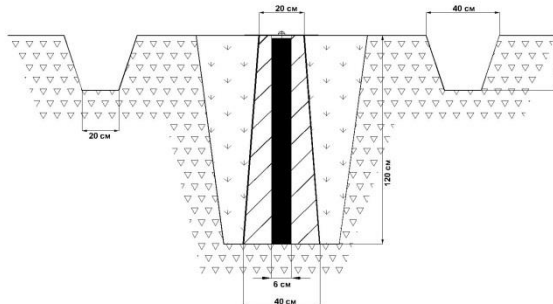

10. Төв цэгийн хэлбэр



11.  **Судалгаа** б. **Шинээр суулгасан**

13. Хувийн хэрэг хөтөлсөн:

Байгууллага:

12. Огноо: 2023 оны 09-р сарын 20-ны өдөр

Инженер Б.Жаргалсайхан

Климакс Реферэнс ХХК



ГЕОДЕЗИЙН БАЙНГЫН ЦЭГ ТЭМДЭГТИЙН ХУВИЙН ХЭРЭГ

Хэмжилт хийсэн цэгийн дугаар п4

1.	Цэгийн нэр	<b>ГЦТ-Жаргалант</b>		2.	Төвийн дугаар	Жаргалант	
3.	Трапецийн дугаар (1:100 000)	M-48-141		4.	Сүлжээний төрөл	GPS	
5.	Байршил (аймаг, сум, дүүрэг, хороо)	<b>Улаанбаатар хот, Сонгинохайрхан дүүргийн 21-р хороо</b>					
6.	Координат	$B=48^{\circ} 7' 1.627''$	$L=106^{\circ} 39' 8.268''$	$X=5330637.882$	$Y=622972.846$		

7. Цэгийн фото зураг

холоос

ойроос

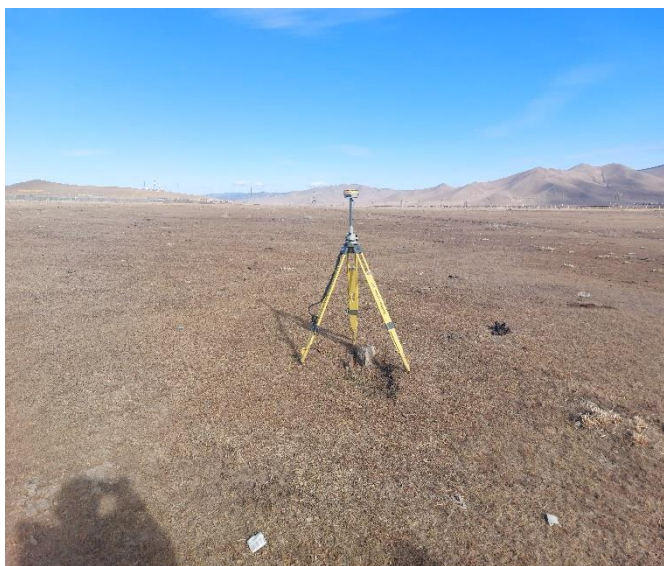

8. Байршлын тухай тэмдэглэл: Сонгинохайрхан дүүргийн 21-р хороо Жаргалант тосгоны урд цэг тэмдэг устаагүй байна.

9. Байршлын тойм зураг

10. Төв цэгийн хэлбэр

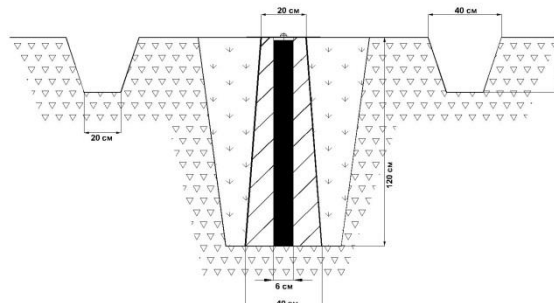

11.  а. Судалгаа б. Шинээр суулгасан

12. Огноо: 2023 оны 09-р сарын 20-ны өдөр

13. Хувийн хэрэг хөтөлсөн:

Инженер Б.Жаргалсайхан

Байгууллага:

Климакс Реферэнс ХХК



ГЕОДЕЗИЙН БАЙНГЫН ЦЭГ ТЭМДЭГТИЙН ХУВИЙН ХЭРЭГ

Хэмжилт хийсэн цэгийн дугаар n5

1.	Цэгийн нэр	<b>ГЦТ-Нарийн гол</b>	2.	Төвийн дугаар	Нарийн гол
3.	Трапецийн дугаар (1:100 000)	<b>M-48-141</b>	4.	Сүлжээний төрөл	<b>GPS</b>
5.	Байршил (аймаг, сум, дүүрэг, хороо)	<b>Улаанбаатар хот, Сонгинохайрхан дүүргийн 21-р хороо</b>			
6.	Координат	<b><math>B=48^{\circ}10'55.264''</math></b>	<b><math>L=106^{\circ}42' 21.799''</math></b>	<b><math>X=5337938.342</math></b>	<b><math>Y=626813.6934</math></b>

7. Цэгийн фото зураг

холоос



ойроос





8. Байршлын тухай тэмдэглэл: Сонгинохайрхан дүүргийн 21-р хороо 335-р гарамын баруун талд цэг тэмдэг устаагүй байна.

9. Байршлын тойм зураг

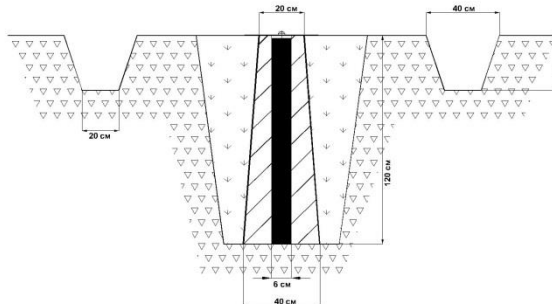

10. Төв цэгийн хэлбэр



11.  **Судалгаа** **б. Шинээр суулгасан**

13. Хувийн хэрэг хөтөлсөн:

Байгууллага:

12. Огноо: 2023 оны 09-р сарын 20-ны өдөр

Инженер Б.Жаргалсайхан

Климакс Реферэнс ХХК



ГЕОДЕЗИЙН БАЙНГЫН ЦЭГ ТЭМДЭГТИЙН ХУВИЙН ХЭРЭГ

Хэмжилт хийсэн цэгийн дугаар n6

1.	Цэгийн нэр	<b>ГЦТ-Шинэ цэг</b>	2.	Төвийн дугаар	Шинэ цэг
3.	Трапецийн дугаар (1:100 000)	<b>M-48-141</b>	4.	Сүлжээний төрөл	<b>GPS</b>
5.	Байршил (аймаг, сум, дүүрэг, хороо)	<b>Улаанбаатар хот, Сонгинохайрхан дүүргийн 21-р хороо</b>			
6.	Координат	<b><math>B=48^{\circ}13' 24.783''</math></b>	<b><math>L=106^{\circ}43' 31.538''</math></b>	<b><math>X=5342586.631</math></b>	<b><math>Y=628149.9196</math></b>

7. Цэгийн фото зураг

холоос

ойроос

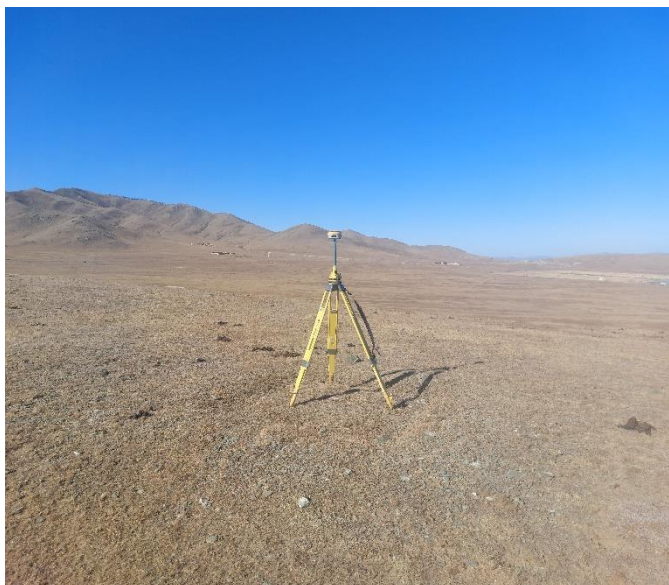

8. Байршлын тухай тэмдэглэл: Сонгинохайрхан дүүргийн 21-р хороо 335-р гарамын баруун хойд талд Сонгинохайрхан дүүргийн хилийн зурвас дээр цэг тэмдэг устаагүй байна.

9. Байршлын тойм зураг

10. Төв цэгийн хэлбэр

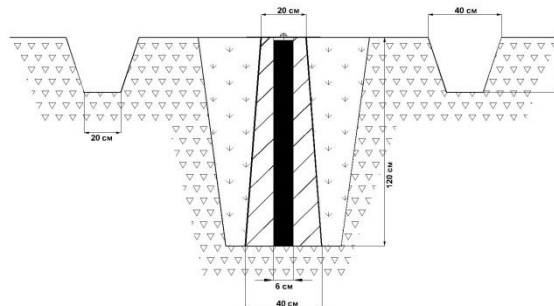
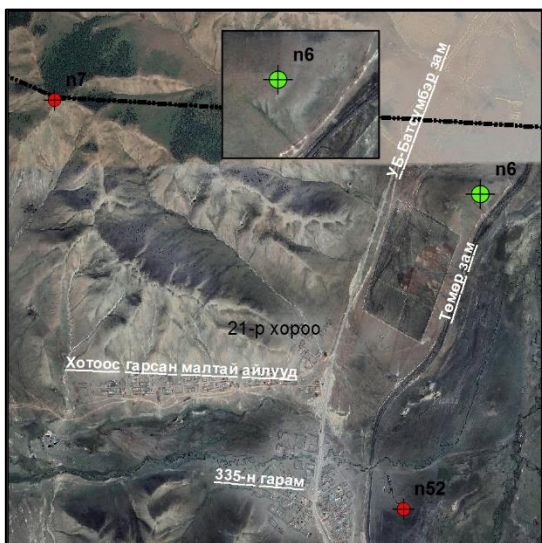

11.  **Судалгаа б. Шинээр суулгасан**

12. Огноо: 2023 оны 09-р сарын 20-ны өдөр

13. Хувийн хэрэг хөтөлсөн:

Инженер Б.Жаргалсайхан

Байгууллага:

Климакс Реферэнс ХХК

ГЕОДЕЗИЙН БАЙНГЫН ЦЭГ ТЭМДЭГТИЙН ХУВИЙН ХЭРЭГ

Хэмжилт хийсэн цэгийн дугаар n7

1.	Цэгийн нэр	<b>Өлийн зүүн гозгор</b>	2.	Төвийн дугаар	
3.	Трапецийн дугаар (1:100 000)	<b>M-48-141</b>	4.	Сүлжээний төрөл	<b>GPS</b>
5.	Байршил (аймаг, сум, дүүрэг, хороо)	<b>Улаанбаатар хот, Сонгинохайрхан дүүргийн 21-р хороо</b>			
6.	Координат	<b><math>B=48^{\circ}13'53.173''</math></b>	<b><math>L=106^{\circ}40'36.939''</math></b>	<b><math>X=5343383.341</math></b>	<b><math>Y=624528.7574</math></b>

7. Цэгийн фото зураг

холоос



ойроос



8. Байршлын тухай тэмдэглэл: Сонгинохайрхан дүүргийн 21-р хороо 335-р гарамын баруун хойд талд Сонгинохайрхан дүүргийн хилийн зурвас дээр цэг тэмдэг устсаагүй байна.

9. Байршлын тойм зураг

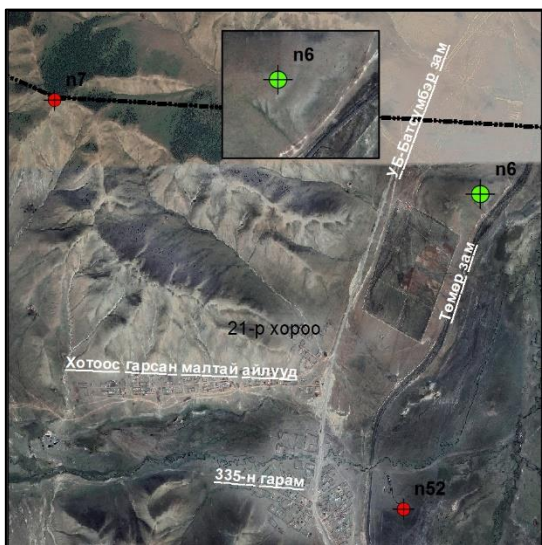

10. Төв цэгийн хэлбэр

Устсан цэг

11.  **Судалгаа б. Шинээр суулгасан**  
 13. Хувийн хэрэг хөтөлсөн:  
 Байгууллага:

12. Огноо: 2023 оны 09-р сарын 20-ны өдөр  
 Инженер Б.Жаргалсайхан  
 Климакс Реферэнс ХХК



ГЕОДЕЗИЙН БАЙНГЫН ЦЭГ ТЭМДЭГТИЙН ХУВИЙН ХЭРЭГ

Хэмжилт хийсэн цэгийн дугаар n8

1.	Цэгийн нэр	<b>Хонхор бригад</b>		2.	Төвийн дугаар	
3.	Трапецийн дугаар (1:100 000)	M-48-141		4.	Сүлжээний төрөл	GPS
5.	Байршил (аймаг, сум, дүүрэг, хороо)	<b>Улаанбаатар хот, Сонгинохайрхан дүүргийн 21-р хороо</b>				
6.	Координат	$B=48^{\circ}12' 21.987''$	$L=106^{\circ}34' 26.245''$	$X=5340406.273$	$Y=616940.0551$	

7. Цэгийн фото зураг

холоос

ойроос



8. Байршлын тухай тэмдэглэл: Сонгинохайрхан дүүргийн 21-р хороо Нарийны фермын зүүн талын уулын орой дээр

9. Байршлын тойм зураг

10. Төв цэгийн хэлбэр

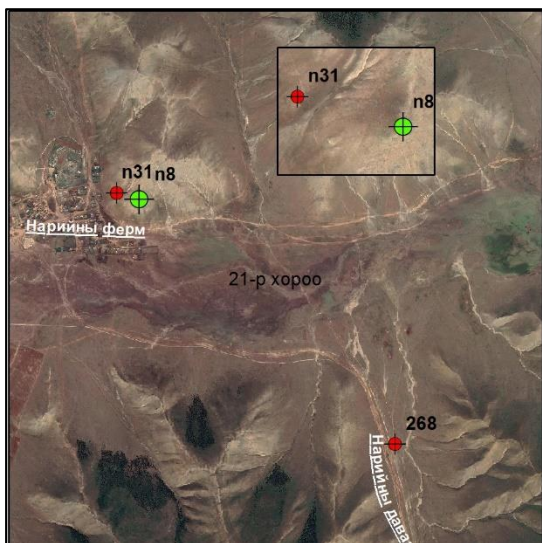

Устсан цэг

11.  **а) Судалгаа б. Шинээр суулгасан**

12. Огноо: 2023 оны 09-р сарын 20-ны өдөр

13. Хувийн хэрэг хөтөлсөн:

Инженер Б.Жаргалсайхан

Байгууллага:

Климакс Реферэнс ХХК

ГЕОДЕЗИЙН БАЙНГЫН ЦЭГ ТЭМДЭГТИЙН ХУВИЙН ХЭРЭГ

Хэмжилт хийсэн цэгийн дугаар n9

1.	Цэгийн нэр	<b>Рашаант</b>	2.	Төвийн дугаар	
3.	Трапецийн дугаар (1:100 000)	<b>M-48-141</b>	4.	Сүлжээний төрөл	<b>GPS</b>
5.	Байршил (аймаг, сум, дүүрэг, хороо)	<b>Улаанбаатар хот, Сонгинохайрхан дүүргийн 21-р хороо</b>			
6.	Координат	<b><math>B=48^{\circ} 4' 37.706''</math></b>	<b><math>L=106^{\circ} 33' 35.275''</math></b>	<b><math>X=5326050.9</math></b>	<b><math>Y=616178.8848</math></b>

7. Цэгийн фото зураг

холоос



ойроос





8. Байршлын тухай тэмдэглэл: Сонгинохайрхан дүүргийн 21-р хороо Рашаантын арын уулын орой дээр

9. Байршлын тойм зураг

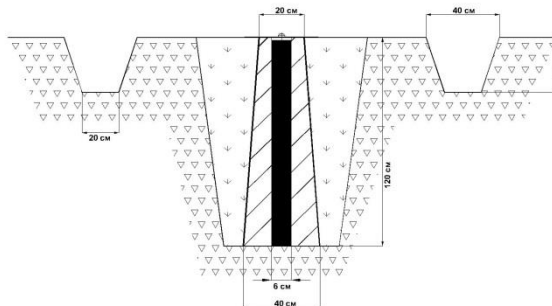

10. Төв цэгийн хэлбэр



11.  **Судалгаа** б. **Шинээр суулгасан**

13. Хувийн хэрэг хөтөлсөн:

Байгууллага:

12. Огноо: 2023 оны 09-р сарын 20-ны өдөр

Инженер Б.Жаргалсайхан

Климакс Реферэнс ХХК



ГЕОДЕЗИЙН БАЙНГЫН ЦЭГ ТЭМДЭГТИЙН ХУВИЙН ХЭРЭГ

Хэмжилт хийсэн цэгийн дугаар n10

1.	Цэгийн нэр	<b>PP-5919</b>		2.	Төвийн дугаар	PP-5919	
3.	Трапецийн дугаар (1:100 000)	<b>M-48-141</b>		4.	Сүлжээний төрөл	<b>GPS</b>	
5.	Байршил (аймаг, сум, дүүрэг, хороо)	<b>Улаанбаатар хот, Сонгинохайрхан дүүргийн 21-р хороо</b>					
6.	Координат	<b><math>B=48^{\circ} 2' 29.345''</math></b>	<b><math>L=106^{\circ} 33' 14.343''</math></b>	<b><math>X=5322079.25</math></b>	<b><math>Y=615825.7821</math></b>		

7. Цэгийн фото зураг

холоос

ойроос



8. Байршлын тухай тэмдэглэл: Сонгинохайрхан дүүргийн 21-р хороо Рашаантаас 361-н гарам явах замын хажууд

9. Байршлын тойм зураг

10. Төв цэгийн хэлбэр

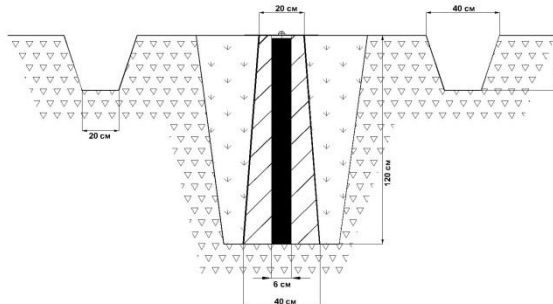

11.  **Судалгаа б. Шинээр суулгасан**

12. Огноо: 2023 оны 09-р сарын 20-ны өдөр

13. Хувийн хэрэг хөтөлсөн:

Инженер Б.Жаргалсайхан

Байгууллага:



Климакс Реферэнс ХХК

ГЕОДЕЗИЙН БАЙНГЫН ЦЭГ ТЭМДЭГТИЙН ХУВИЙН ХЭРЭГ

Хэмжилт хийсэн цэгийн дугаар n11

1.	Цэгийн нэр	<b>T2</b>	2.	Төвийн дугаар	T2
3.	Трапецийн дугаар (1:100 000)	<b>M-48-141</b>	4.	Сүлжээний төрөл	<b>GPS</b>
5.	Байршил (аймаг, сум, дүүрэг, хороо)	<b>Улаанбаатар хот, Сонгинохайрхан дүүргийн 21-р хороо</b>			
6.	Координат	<b><math>B=47^{\circ}54' 22.781''</math></b>	<b><math>L=106^{\circ}32' 17.452''</math></b>	<b><math>X=5307034.143</math></b>	<b><math>Y=614947.562</math></b>

7. Цэгийн фото зураг

холоос	ойроос
	

8. Байршлын тухай тэмдэглэл: Хүй 7 худаг явах замаас зүүн тийшээ

9. Байршлын тойм зураг

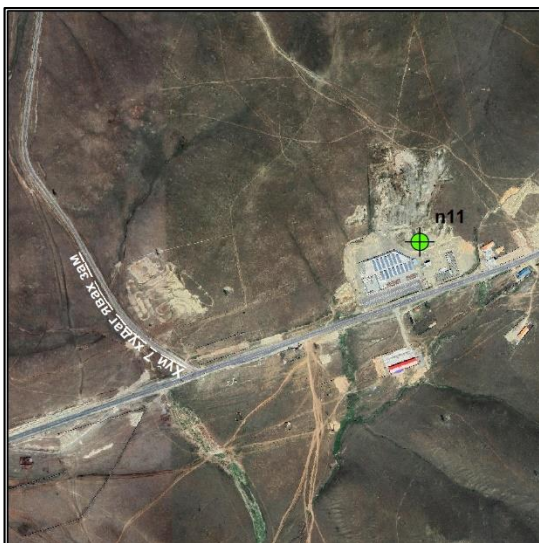

10. Төв цэгийн хэлбэр

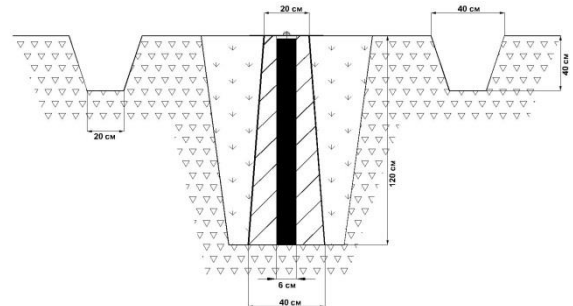

11.  а. Судалгаа б. Шинээр суулгасан

13. Хувийн хэрэг хөтөлсөн:

Байгууллага:

12. Огноо: 2023 оны 09-р сарын 20-ны өдөр

Инженер Б.Жаргалсайхан

Климакс Реферэнс ХХК



ГЕОДЕЗИЙН БАЙНГЫН ЦЭГ ТЭМДЭГТИЙН ХУВИЙН ХЭРЭГ

Хэмжилт хийсэн цэгийн дугаар n12

1.	Цэгийн нэр	<b>ГТЦ-0001</b>		2.	Төвийн дугаар	0001	
3.	Трапецийн дугаар (1:100 000)	<b>M-48-141</b>		4.	Сүлжээний төрөл	<b>GPS</b>	
5.	Байршил (аймаг, сум, дүүрэг, хороо)	<b>Улаанбаатар хот, Сонгинохайрхан дүүргийн 34-р хороо</b>					
6.	Координат	<b><math>B=47^{\circ}56'39.31''</math></b>	<b><math>L=106^{\circ}51'40.52''</math></b>	<b><math>X=5317083.78</math></b>	<b><math>Y=628161.37</math></b>		

7. Цэгийн фото зураг

холоос

ойроос



8. Байршлын тухай тэмдэглэл: Найрамдал зуслан Баянголын ам

9. Байршлын тойм зураг

10. Төв цэгийн хэлбэр

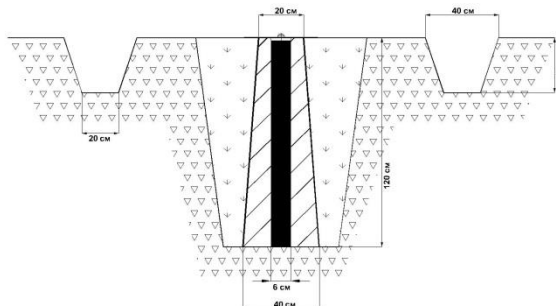

11.  **Судалгаа б. Шинээр суулгасан**

12. Огноо: 2023 оны 09-р сарын 20-ны өдөр

13. Хувийн хэрэг хөтөлсөн:

Инженер Б.Жаргалсайхан

Байгууллага:

Климакс Реферэнс ХХК



ГЕОДЕЗИЙН БАЙНГЫН ЦЭГ ТЭМДЭГТИЙН ХУВИЙН ХЭРЭГ

Хэмжилт хийсэн цэгийн дугаар n13

1.	Цэгийн нэр	<b>PP-817</b>	2.	Төвийн дугаар	817
3.	Трапецийн дугаар (1:100 000)	<b>M-48-141</b>	4.	Сүлжээний төрөл	<b>GPS</b>
5.	Байршил (аймаг, сум, дүүрэг, хороо)	<b>Улаанбаатар хот, Сонгинохайрхан дүүргийн 34-р хороо</b>			
6.	Координат	<b><math>B=47^{\circ}59' 56.383''</math></b>	<b><math>L=106^{\circ}41' 49.762''</math></b>	<b><math>X=5317582.135</math></b>	<b><math>Y=626600.7591</math></b>

7. Цэгийн фото зураг

холоос

ойроос

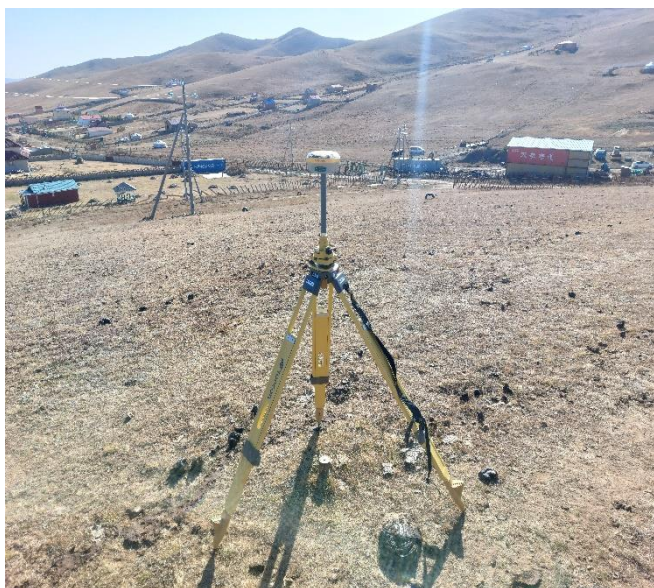

8. Байршлын тухай тэмдэглэл: Найрамдал зуслан Баянголын ам

9. Байршлын тойм зураг

10. Төв цэгийн хэлбэр

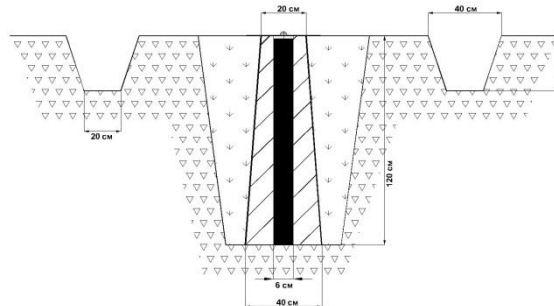

11.  **Судалгаа б. Шинээр суулгасан**

12. Огноо: 2023 оны 09-р сарын 20-ны өдөр

13. Хувийн хэрэг хөтөлсөн:

Инженер Б.Жаргалсайхан

Байгууллага:

Климакс Реферэнс ХХК



ГЕОДЕЗИЙН БАЙНГЫН ЦЭГ ТЭМДЭГТИЙН ХУВИЙН ХЭРЭГ

Хэмжилт хийсэн цэгийн дугаар n14

1.	Цэгийн нэр	<b>Арийн булаг</b>		2.	Төвийн дугаар	
3.	Трапедийн дугаар (1:100 000)	M-48-141		4.	Сүлжээний төрөл	GPS
5.	Байршил (аймаг, сум, дүүрэг, хороо)	<b>Улаанбаатар хот, Сонгинохайрхан дүүргийн 34-р хороо</b>				
6.	Координат	$B=47^{\circ}59' 49.429''$	$L=106^{\circ}42' 16.616''$	$X=5317379.719$	$Y=627161.944$	

7. Цэгийн фото зураг

холоос

ойроос



8. Байршлын тухай тэмдэглэл: Найрамдал зуслан Баянголын ам

9. Байршлын тойм зураг

10. Төв цэгийн хэлбэр

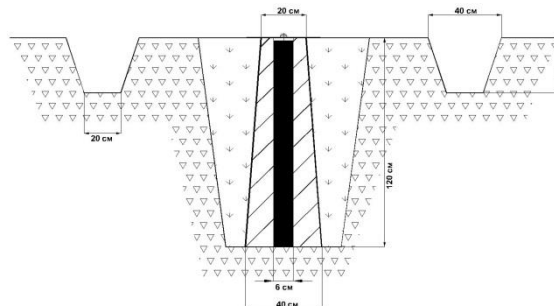

11.  Судалгаа б. Шинээр суулгасан

12. Огноо: 2023 оны 09-р сарын 20-ны өдөр

13. Хувийн хэрэг хөтөлсөн:

Инженер Б.Жаргалсайхан

Байгууллага:

Климакс Реферэнс ХХК

ГЕОДЕЗИЙН БАЙНГЫН ЦЭГ ТЭМДЭГТИЙН ХУВИЙН ХЭРЭГ

Хэмжилт хийсэн цэгийн дугаар n15

1.	Цэгийн нэр	<b>PP-813</b>	2.	Төвийн дугаар	<b>813</b>
3.	Трапецийн дугаар (1:100 000)	<b>M-48-141</b>	4.	Сүлжээний төрөл	<b>GPS</b>
5.	Байршил (аймаг, сум, дүүрэг, хороо)	<b>Улаанбаатар хот, Сонгинохайрхан дүүргийн 34-р хороо</b>			
6.	Координат	<b><math>B=47^{\circ}58' 6.149''</math></b>	<b><math>L=106^{\circ}42' 35.802''</math></b>	<b><math>X=5314200.027</math></b>	<b><math>Y=627630.2108</math></b>

7. Цэгийн фото зураг

холоос

ойроос



8. Байршлын тухай тэмдэглэл: Найрамдал зуслан Баянголын ам

9. Байршлын тойм зураг

10. Төв цэгийн хэлбэр

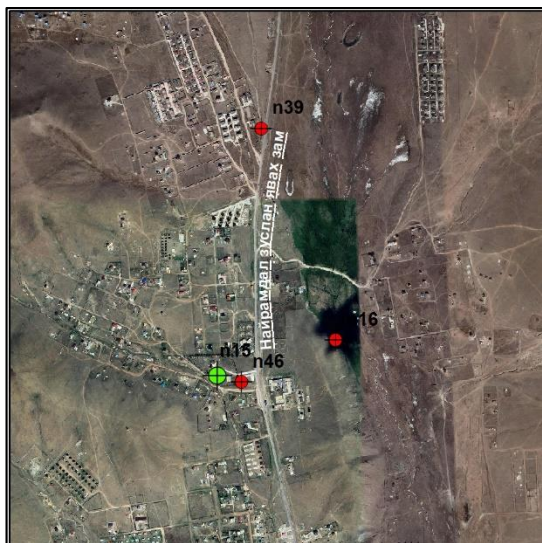

Устсан цэг

11.  **Судалгаа** б. **Шинээр суулгасан**

12. Огноо: 2023 оны 09-р сарын 20-ны өдөр

13. Хувийн хэрэг хөтөлсөн:

Инженер Б.Жаргалсайхан

Байгууллага:

Климакс Реферэнс ХХК



ГЕОДЕЗИЙН БАЙНГЫН ЦЭГ ТЭМДЭГТИЙН ХУВИЙН ХЭРЭГ

Хэмжилт хийсэн цэгийн дугаар n16

1.	Цэгийн нэр	<b>PP-221</b>	2.	Төвийн дугаар	<b>221</b>
3.	Трапецийн дугаар (1:100 000)	<b>M-48-141</b>	4.	Сүлжээний төрөл	<b>GPS</b>
5.	Байршил (аймаг, сум, дүүрэг, хороо)	<b>Улаанбаатар хот, Сонгинохайрхан дүүргийн 34-р хороо</b>			
6.	Координат	<b><math>B=47^{\circ}58' 10.454''</math></b>	<b><math>L=106^{\circ}42' 58.979''</math></b>	<b><math>X=5314343.618</math></b>	<b><math>Y=628107.7714</math></b>

7. Цэгийн фото зураг

холоос

ойроос



8. Байршлын тухай тэмдэглэл: Найрамдал зуслан Баянголын ам

9. Байршлын тойм зураг

10. Төв цэгийн хэлбэр

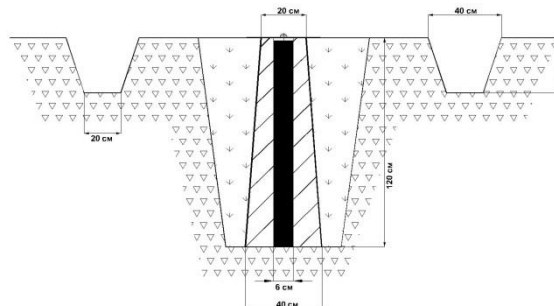
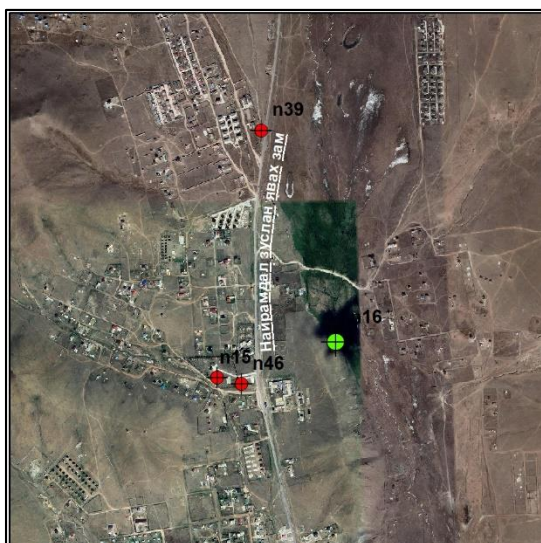

11. **а. Судалгаа б. Шинээр суулгасан**

13. Хувийн хэрэг хөтөлсөн:

Байгууллага:

12. Огноо: 2023 оны 09-р сарын 20-ны өдөр

Инженер Б.Жаргалсайхан

Климакс Реферэнс ХХК

ГЕОДЕЗИЙН БАЙНГЫН ЦЭГ ТЭМДЭГТИЙН ХУВИЙН ХЭРЭГ

Хэмжилт хийсэн цэгийн дугаар n17

1.	Цэгийн нэр	<b>Цэг</b>	2.	Төвийн дугаар	
3.	Трапецийн дугаар (1:100 000)	<b>M-48-141</b>	4.	Сүлжээний төрөл	<b>GPS</b>
5.	Байршил (аймаг, сум, дүүрэг, хороо)	<b>Улаанбаатар хот, Сонгинохайрхан дүүргийн 34-р хороо</b>			
6.	Координат	<b><math>B=47^{\circ}56' 15.089''</math></b>	<b><math>L=106^{\circ}47'28.354''</math></b>	<b><math>X=5310909.059</math></b>	<b><math>Y=633775.2078</math></b>

7. Цэгийн фото зураг

холоос



ойроос



8. Байршлын тухай тэмдэглэл: 26-р хорооны байрны баруун талд

9. Байршлын тойм зураг

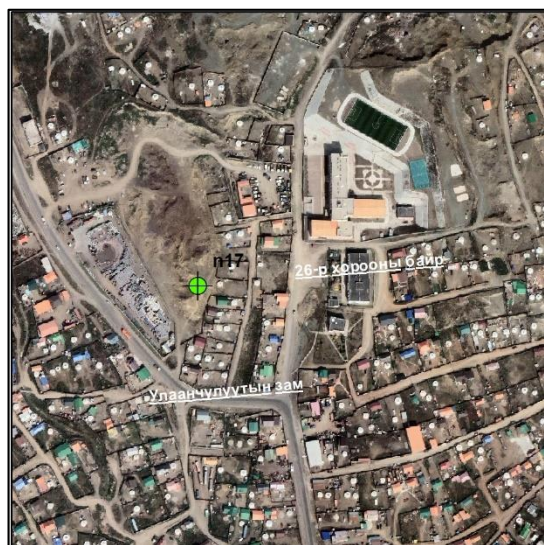

10. Төв цэгийн хэлбэр

Устсан цэг

11.  **Судалгаа б. Шинээр суулгасан**  
 13. Хувийн хэрэг хөтөлсөн:  
 Байгууллага:

12. Огноо: 2023 оны 09-р сарын 20-ны өдөр  
 Инженер Б.Жаргалсайхан  
 Климакс Реферэнс ХХК



ГЕОДЕЗИЙН БАЙНГЫН ЦЭГ ТЭМДЭГТИЙН ХУВИЙН ХЭРЭГ

Хэмжилт хийсэн цэгийн дугаар п18

1.	Цэгийн нэр	<b>ГЦТ-811</b>	2.	Төвийн дугаар	<b>811</b>
3.	Трапецийн дугаар (1:100 000)	<b>M-48-141</b>	4.	Сүлжээний төрөл	<b>GPS</b>
5.	Байршил (аймаг, сум, дүүрэг, хороо)	<b>Улаанбаатар хот, Сонгинохайрхан дүүргийн 34-р хороо</b>			
6.	Координат	<b><math>B=47^{\circ}57' 21.926''</math></b>	<b><math>L=106^{\circ}42' 50.157''</math></b>	<b><math>X=5312841.357</math></b>	<b><math>Y=627958.162</math></b>

7. Цэгийн фото зураг

холоос

ойроос



8. Байршлын тухай тэмдэглэл: Найрамдал зуслан Баянголын ам

9. Байршлын тойм зураг

10. Төв цэгийн хэлбэр

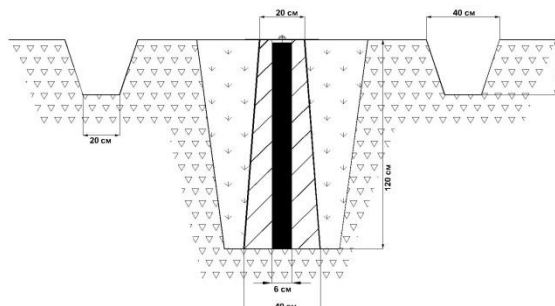
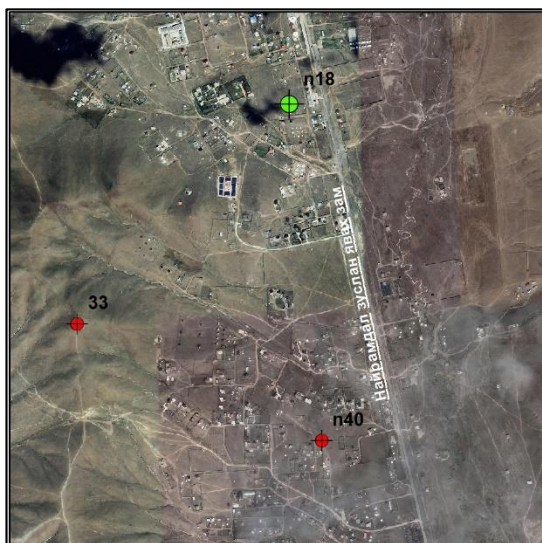

11.  **а. Судалгаа б. Шинээр суулгасан**

12. Огноо: 2023 оны 09-р сарын 20-ны өдөр

13. Хувийн хэрэг хөтөлсөн:

Инженер Б.Жаргалсайхан

Байгууллага:

Климакс Реферэнс ХХК

ГЕОДЕЗИЙН БАЙНГЫН ЦЭГ ТЭМДЭГТИЙН ХУВИЙН ХЭРЭГ

Хэмжилт хийсэн цэгийн дугаар n19

1.	Цэгийн нэр	<b>Цэг</b>	2.	Төвийн дугаар	
3.	Трапецийн дугаар (1:100 000)	<b>M-48-141</b>	4.	Сүлжээний төрөл	<b>GPS</b>
5.	Байршил (аймаг, сум, дүүрэг, хороо)	<b>Улаанбаатар хот, Сонгинохайрхан дүүргийн 33-р хороо</b>			
6.	Координат	<b><math>B=47^{\circ}55' 22.873''</math></b>	<b><math>L=106^{\circ}41' 28.392''</math></b>	<b><math>X=5309128.507</math></b>	<b><math>Y=626343.1194</math></b>

7. Цэгийн фото зураг

холоос

ойроос



8. Байршлын тухай тэмдэглэл: Тахилт 122-р сургуулиас хойшоо явах замд

9. Байршлын тойм зураг

10. Төв цэгийн хэлбэр

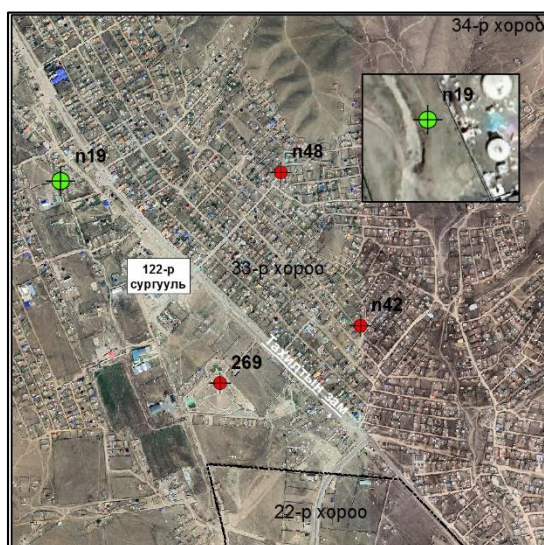

Устсан цэг

11.  **Судалгаа б. Шинээр суулгасан**

12. Огноо: 2023 оны 09-р сарын 20-ны өдөр

13. Хувийн хэрэг хөтөлсөн:

Инженер Б.Жаргалсайхан

Байгууллага:

Климакс Реферэнс ХХК



ГЕОДЕЗИЙН БАЙНГЫН ЦЭГ ТЭМДЭГТИЙН ХУВИЙН ХЭРЭГ

Хэмжилт хийсэн цэгийн дугаар n20

1.	Цэгийн нэр	<b>ГТЦ-7029</b>		2.	Төвийн дугаар	<b>7029</b>	
3.	Трапецийн дугаар (1:100 000)	<b>M-48-141</b>		4.	Сүлжээний төрөл	<b>GPS</b>	
5.	Байршил (аймаг, сум, дүүрэг, хороо)	<b>Улаанбаатар хот, Сонгинохайрхан дүүргийн 32-р хороо</b>					
6.	Координат	<b><math>B=47^{\circ}53' 50.035''</math></b>	<b><math>L=106^{\circ}40'21.269''</math></b>	<b><math>X=5306232.075</math></b>	<b><math>Y=625012.3693</math></b>		

7. Цэгийн фото зураг

холоос



ойроос





8. Байршлын тухай тэмдэглэл: Баруун аймгуудын салдаг уулзвараас зүүнн урд талд

9. Байршлын тойм зураг

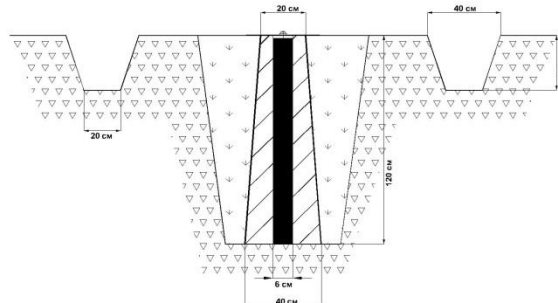

10. Төв цэгийн хэлбэр



11.  **Судалгаа б. Шинээр суулгасан**

13. Хувийн хэрэг хөтөлсөн:

Байгууллага:

12. Огноо: 2023 оны 09-р сарын 20-ны өдөр

Инженер Б.Жаргалсайхан

Климакс Реферэнс ХХК



ГЕОДЕЗИЙН БАЙНГЫН ЦЭГ ТЭМДЭГТИЙН ХУВИЙН ХЭРЭГ

Хэмжилт хийсэн цэгийн дугаар n21

1.	Цэгийн нэр	<b>ГТЦ-0018</b>	2.	Төвийн дугаар	<b>0018</b>
3.	Трапещийн дугаар (1:100 000)	<b>M-48-141</b>	4.	Сүлжээний төрөл	<b>GPS</b>
5.	Байршил (аймаг, сум, дүүрэг, хороо)	<b>Улаанбаатар хот, Сонгинохайрхан дүүргийн 32-р хороо</b>			
6.	Координат	<b><math>B=47^{\circ}53' 36.377''</math></b>	<b><math>L=106^{\circ}39' 21.961''</math></b>	<b><math>X=5305783.851</math></b>	<b><math>Y=623790.1137</math></b>

7. Цэгийн фото зураг

холоос



ойроос





8. Байршлын тухай тэмдэглэл: Баруун аймгуудын салдаг уулзвараас эмээлт тал руу явах замд

9. Байршлын тойм зураг

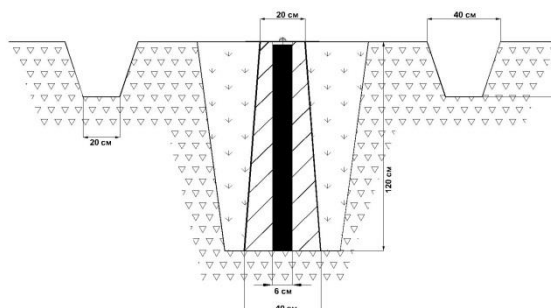

10. Төв цэгийн хэлбэр



11.  **Судалгаа б. Шинээр суулгасан**

13. Хувийн хэрэг хөтөлсөн:

Байгууллага:

12. Огноо: 2023 оны 09-р сарын 20-ны өдөр

Инженер Б.Жаргалсайхан

Климакс Реферэнс ХХК



ГЕОДЕЗИЙН БАЙНГЫН ЦЭГ ТЭМДЭГТИЙН ХУВИЙН ХЭРЭГ

Хэмжилт хийсэн цэгийн дугаар n22

1.	Цэгийн нэр	<b>ГТЦ-0027</b>		2.	Төвийн дугаар	<b>0027</b>	
3.	Трапецийн дугаар (1:100 000)	<b>M-48-141</b>		4.	Сүлжээний төрөл	<b>GPS</b>	
5.	Байршил (аймаг, сум, дүүрэг, хороо)	<b>Улаанбаатар хот, Сонгинохайрхан дүүргийн 32-р хороо</b>					
6.	Координат	<b><math>B=47^{\circ}53' 34.977</math></b>	<b><math>L=106^{\circ}39' 17.573''</math></b>	<b><math>X=5305738.696</math></b>	<b><math>Y=623699.9381</math></b>		

7. Цэгийн фото зураг

холоос

ойроос



8. Байршлын тухай тэмдэглэл: Баруун аймгуудын салдаг уулзвараас эмээлт тал руу явах замд

9. Байршлын тойм зураг

10. Төв цэгийн хэлбэр

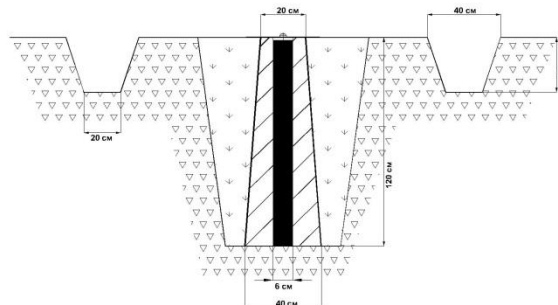

11.  **Судалгаа б. Шинээр суулгасан**

12. Огноо: 2023 оны 09-р сарын 20-ны өдөр

13. Хувийн хэрэг хөтөлсөн:

Инженер Б.Жаргалсайхан

Байгууллага:

Климакс Реферэнс ХХК



ГЕОДЕЗИЙН БАЙНГЫН ЦЭГ ТЭМДЭГТИЙН ХУВИЙН ХЭРЭГ

Хэмжилт хийсэн цэгийн дугаар n23

1.	Цэгийн нэр	<b>Давааны зөрлөг</b>	2.	Төвийн дугаар	
3.	Трапецийн дугаар (1:100 000)	<b>M-48-141</b>	4.	Сүлжээний төрөл	<b>GPS</b>
5.	Байршил (аймаг, сум, дүүрэг, хороо)	<b>Улаанбаатар хот, Сонгинохайрхан дүүргийн 32-р хороо</b>			
6.	Координат	<b><math>B=47^{\circ}54' 35.765''</math></b>	<b><math>L=106^{\circ}33' 44.515''</math></b>	<b><math>X=5307471.273</math></b>	<b><math>Y=616746.6892</math></b>

7. Цэгийн фото зураг

холоос

ойроос



8. Байршлын тухай тэмдэглэл: Эмээлт орчим

9. Байршлын тойм зураг

10. Төв цэгийн хэлбэр

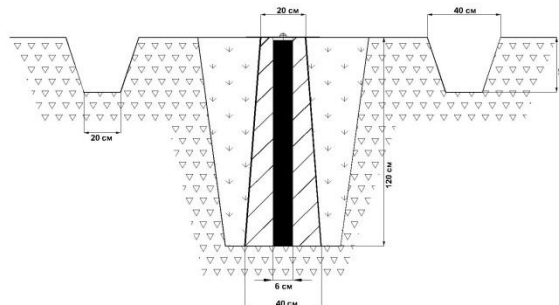

11.  **Судалгаа** б. Шинээр суулгасан

12. Огноо: 2023 оны 09-р сарын 20-ны өдөр

13. Хувийн хэрэг хөтөлсөн:

Инженер Б.Жаргалсайхан

Байгууллага:

Климакс Реферэнс ХХК



ГЕОДЕЗИЙН БАЙНГЫН ЦЭГ ТЭМДЭГТИЙН ХУВИЙН ХЭРЭГ

Хэмжилт хийсэн цэгийн дугаар n24

1.	Цэгийн нэр	<b>ГТЦ-0011</b>	2.	Төвийн дугаар	<b>0011</b>
3.	Трапецийн дугаар (1:100 000)	<b>M-48-141</b>	4.	Сүлжээний төрөл	<b>GPS</b>
5.	Байршил (аймаг, сум, дүүрэг, хороо)	<b>Улаанбаатар хот, Сонгинохайрхан дүүргийн 14-р хороо</b>			
6.	Координат	<b><math>B=47^{\circ}54' 44.019''</math></b>	<b><math>L=106^{\circ}50' 46.362''</math></b>	<b><math>X=5308194.402</math></b>	<b><math>Y=637950.1299</math></b>

7. Цэгийн фото зураг

холоос



ойроос



8. Байршлын тухай тэмдэглэл: Цамбагарав орчимд

9. Байршлын тойм зураг

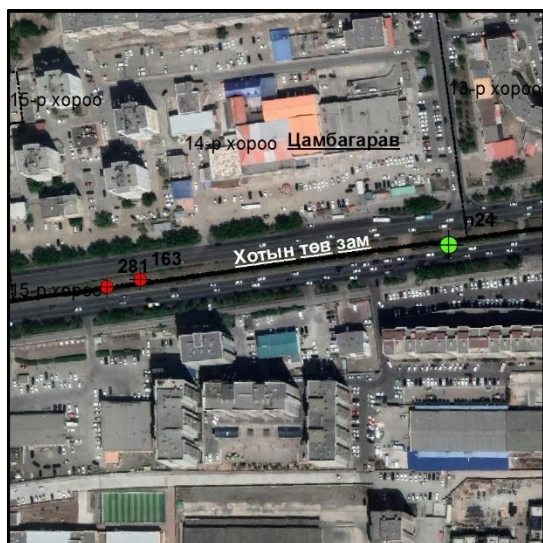

10. Төв цэгийн хэлбэр

Устсан цэг

11.  а. Судалгаа б. Шинээр суулгасан

13. Хувийн хэрэг хөтөлсөн:

Байгууллага:

12. Огноо: 2023 оны 09-р сарын 20-ны өдөр

Инженер Б.Жаргалсайхан

Климакс Реферэнс ХХК

ГЕОДЕЗИЙН БАЙНГЫН ЦЭГ ТЭМДЭГТИЙН ХУВИЙН ХЭРЭГ

Хэмжилт хийсэн цэгийн дугаар n25

1.	Цэгийн нэр	<b>ГТЦ-0051</b>	2.	Төвийн дугаар	<b>0051</b>
3.	Трапецийн дугаар (1:100 000)	<b>M-48-141</b>	4.	Сүлжээний төрөл	<b>GPS</b>
5.	Байршил (аймаг, сум, дүүрэг, хороо)	<b>Улаанбаатар хот, Сонгинохайрхан дүүргийн 17-р хороо</b>			
6.	Координат	<b><math>B=47^{\circ}54' 39.789''</math></b>	<b><math>L=106^{\circ}49' 50.686''</math></b>	<b><math>X=5308036.296</math></b>	<b><math>Y=636797.675</math></b>

7. Цэгийн фото зураг

холоос

ойроос



8. Байршлын тухай тэмдэглэл: 32-р байрны уулзвар дээр

9. Байршлын тойм зураг

10. Төв цэгийн хэлбэр

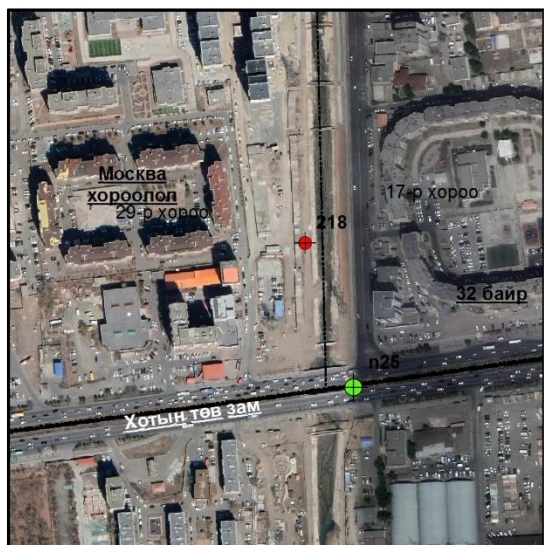

Устсан цэг

11.  а. Судалгаа б. Шинээр суулгасан

12. Огноо: 2023 оны 09-р сарын 20-ны өдөр

13. Хувийн хэрэг хөтөлсөн:

Инженер Б.Жаргалсайхан

Байгууллага:

Климакс Реферэнс ХХК



ГЕОДЕЗИЙН БАЙНГЫН ЦЭГ ТЭМДЭГТИЙН ХУВИЙН ХЭРЭГ

Хэмжилт хийсэн цэгийн дугаар n26

1.	Цэгийн нэр	<b>ГТЦ-0051</b>	2.	Төвийн дугаар	<b>0051</b>
3.	Трапещийн дугаар (1:100 000)	<b>M-48-141</b>	4.	Сүлжээний төрөл	<b>GPS</b>
5.	Байршил (аймаг, сум, дүүрэг, хороо)	<b>Улаанбаатар хот, Сонгинохайрхан дүүргийн 16-р хороо</b>			
6.	Координат	<b><math>B=47^{\circ}54' 41.85''</math></b>	<b><math>L=106^{\circ}50' 17.779''</math></b>	<b><math>X=5308113.28</math></b>	<b><math>Y=637358.4886</math></b>

7. Цэгийн фото зураг

холоос



ойроос



8. Байршлын тухай тэмдэглэл: Хархорин зах орчимд

9. Байршлын тойм зураг

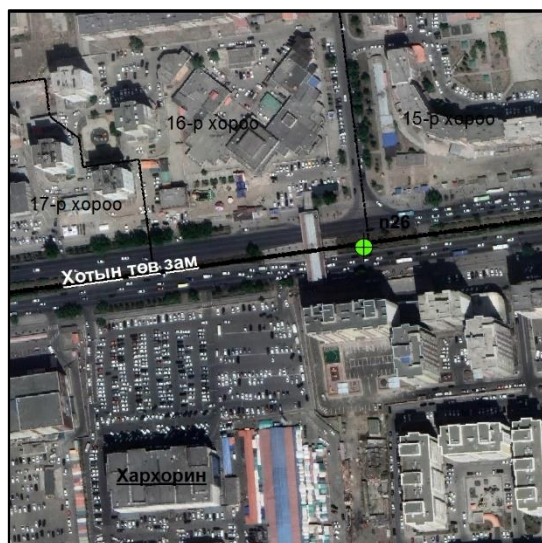

10. Төв цэгийн хэлбэр

Устсан цэг

11.  а. Судалгаа б. Шинээр суулгасан

13. Хувийн хэрэг хөтөлсөн:

Байгууллага:

12. Огноо: 2023 оны 09-р сарын 20-ны өдөр

Инженер Б.Жаргалсайхан

Климакс Реферэнс ХХК

ГЕОДЕЗИЙН БАЙНГЫН ЦЭГ ТЭМДЭГТИЙН ХУВИЙН ХЭРЭГ

Хэмжилт хийсэн цэгийн дугаар n27

1.	Цэгийн нэр	<b>ГТЦ-0102</b>	2.	Төвийн дугаар	<b>0102</b>
3.	Трапецийн дугаар (1:100 000)	<b>M-48-141</b>	4.	Сүлжээний төрөл	<b>GPS</b>
5.	Байршил (аймаг, сум, дүүрэг, хороо)	<b>Улаанбаатар хот, Сонгинохайрхан дүүргийн 24-р хороо</b>			
6.	Координат	<b><math>B=48^{\circ}1' 52.592''</math></b>	<b><math>L=106^{\circ}47'13.562''</math></b>	<b><math>X=5321321.414</math></b>	<b><math>Y=633226.8071</math></b>

7. Цэгийн фото зураг

холоос

ойроос



8. Байршлын тухай тэмдэглэл: Баруунсалааны зуслан Гүтийн даваа давах зам орчимд

9. Байршлын тойм зураг

10. Төв цэгийн хэлбэр

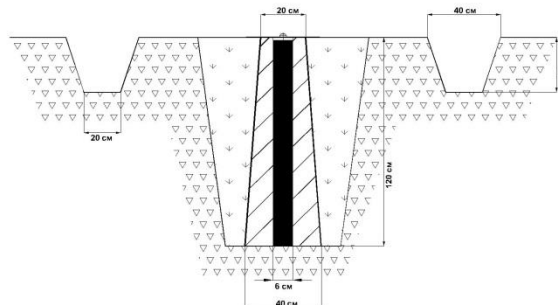

11.  **Судалгаа б. Шинээр суулгасан**

12. Огноо: 2023 оны 09-р сарын 20-ны өдөр

13. Хувийн хэрэг хөтөлсөн:

Инженер Б.Жаргалсайхан

Байгууллага:

Климакс Реферэнс ХХК



ГЕОДЕЗИЙН БАЙНГЫН ЦЭГ ТЭМДЭГТИЙН ХУВИЙН ХЭРЭГ

Хэмжилт хийсэн цэгийн дугаар п28

1.	Цэгийн нэр	<b>ГТЦ-0094</b>		2.	Төвийн дугаар	<b>0094</b>	
3.	Трапецийн дугаар (1:100 000)	<b>M-48-141</b>		4.	Сүлжээний төрөл	<b>GPS</b>	
5.	Байршил (аймаг, сум, дүүрэг, хороо)	<b>Улаанбаатар хот, Сонгинохайрхан дүүргийн 42-р хороо</b>					
6.	Координат	<b><math>B=48^{\circ}1' 9.653''</math></b>	<b><math>L=106^{\circ}49' 18.399''</math></b>	<b><math>X=5320056.326</math></b>	<b><math>Y=635843.2114</math></b>		

7. Цэгийн фото зураг

холоос

ойроос



8. Байршлын тухай тэмдэглэл: Зүүнсалааны зуслан засмал замын төгсгөлөөс баруун хойшоо

9. Байршлын тойм зураг

10. Төв цэгийн хэлбэр

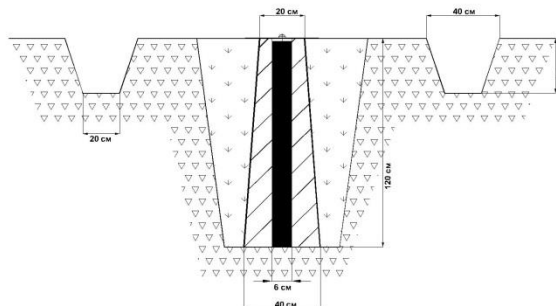
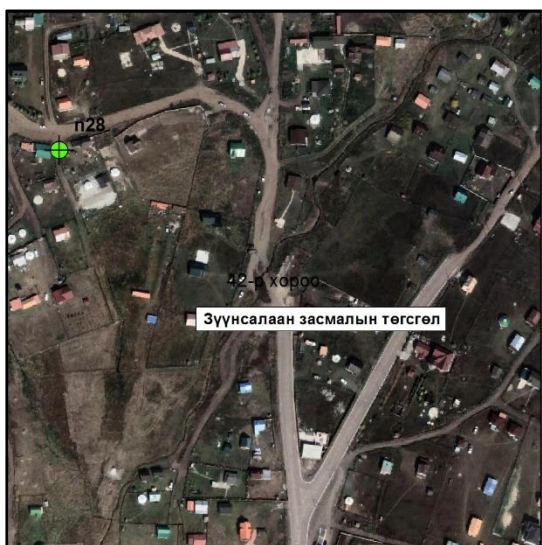

11.  **Судалгаа б. Шинээр суулгасан**

12. Огноо: 2023 оны 09-р сарын 20-ны өдөр

13. Хувийн хэрэг хөтөлсөн:

Инженер Б.Жаргалсайхан

Байгууллага:

Климакс Реферэнс ХХК



ГЕОДЕЗИЙН БАЙНГЫН ЦЭГ ТЭМДЭГТИЙН ХУВИЙН ХЭРЭГ

Хэмжилт хийсэн цэгийн дугаар n29

1.	Цэгийн нэр	<b>ГТЦ-1231</b>	2.	Төвийн дугаар	<b>1231</b>
3.	Трапецийн дугаар (1:100 000)	<b>M-48-141</b>	4.	Сүлжээний төрөл	<b>GPS</b>
5.	Байршил (аймаг, сум, дүүрэг, хороо)	<b>Улаанбаатар хот, Сонгинохайрхан дүүргийн 21-р хороо</b>			
6.	Координат	<b><math>B=48^{\circ}12' 12.256''</math></b>	<b><math>L=106^{\circ}32' 53.895''</math></b>	<b><math>X=5340067.096</math></b>	<b><math>Y=615040.2505</math></b>

7. Цэгийн фото зураг

холоос

ойроос



8. Байршлын тухай тэмдэглэл: Нарийны фермд

9. Байршлын тойм зураг

10. Төв цэгийн хэлбэр

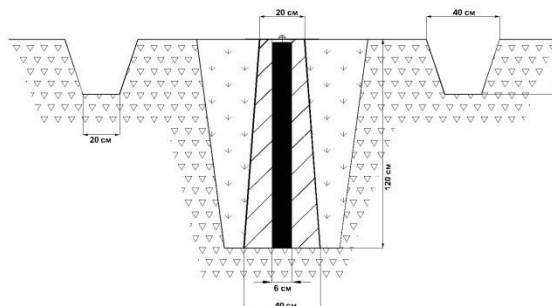
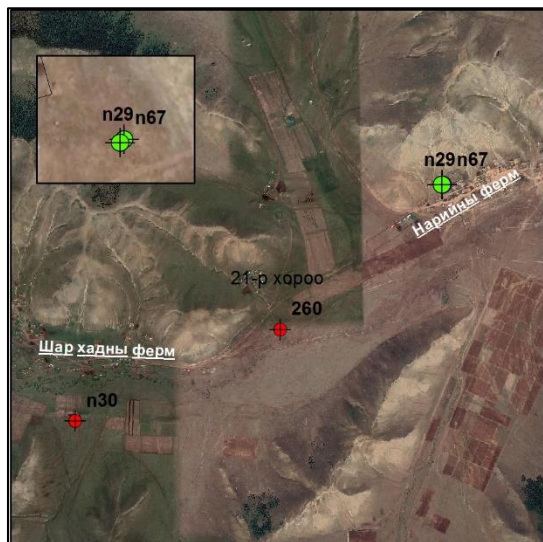

11.  а. Судалгаа б. Шинээр суулгасан

12. Огноо: 2023 оны 09-р сарын 20-ны өдөр

13. Хувийн хэрэг хөтөлсөн:

Инженер Б.Жаргалсайхан

Байгууллага:

Климакс Реферэнс ХХК



ГЕОДЕЗИЙН БАЙНГЫН ЦЭГ ТЭМДЭГТИЙН ХУВИЙН ХЭРЭГ

Хэмжилт хийсэн цэгийн дугаар n30

1.	Цэгийн нэр	<b>ГТЦ-1210</b>	2.	Төвийн дугаар	<b>1210</b>
3.	Трапецийн дугаар (1:100 000)	<b>M-48-141</b>	4.	Сүлжээний төрөл	<b>GPS</b>
5.	Байршил (аймаг, сум, дүүрэг, хороо)	<b>Улаанбаатар хот, Сонгинохайрхан дүүргийн 21-р хороо</b>			
6.	Координат	<b><math>B=48^{\circ}11' 6.865''</math></b>	<b><math>L=106^{\circ}30' 15.442''</math></b>	<b><math>X=5337983.295</math></b>	<b><math>Y=611809.5183</math></b>

7. Цэгийн фото зураг

холоос



ойроос



8. Байршлын тухай тэмдэглэл: Шархадны фермын урд талд

9. Байршлын тойм зураг

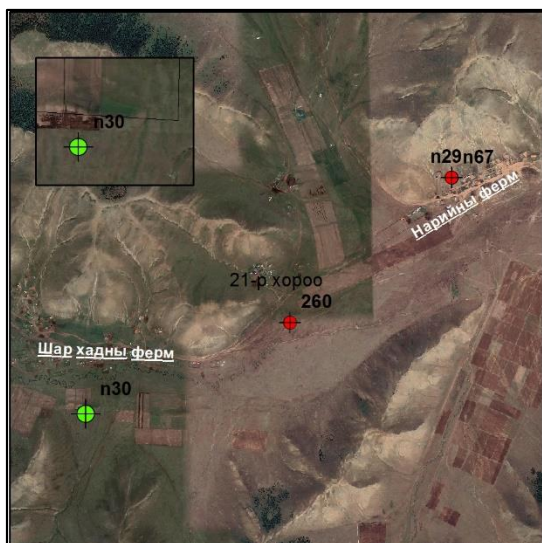

10. Төв цэгийн хэлбэр

Устсан цэг

11.  а. Судалгаа б. Шинээр суулгасан

13. Хувийн хэрэг хөтөлсөн:

Байгууллага:

12. Огноо: 2023 оны 09-р сарын 20-ны өдөр

Инженер Б.Жаргалсайхан

Климакс Реферэнс ХХК

ГЕОДЕЗИЙН БАЙНГЫН ЦЭГ ТЭМДЭГТИЙН ХУВИЙН ХЭРЭГ

Хэмжилт хийсэн цэгийн дугаар n31

1.	Цэгийн нэр	<b>ГТЦ-1203</b>	2.	Төвийн дугаар	<b>1203</b>
3.	Трапецийн дугаар (1:100 000)	<b>M-48-141</b>	4.	Сүлжээний төрөл	<b>GPS</b>
5.	Байршил (аймаг, сум, дүүрэг, хороо)	<b>Улаанбаатар хот, Сонгинохайрхан дүүргийн 21-р хороо</b>			
6.	Координат	<b><math>B=48^{\circ}12' 23.781''</math></b>	<b><math>L=106^{\circ}34' 17.508''</math></b>	<b><math>X=5340457.969</math></b>	<b><math>Y=616758.6179</math></b>

7. Цэгийн фото зураг

холоос



ойроос

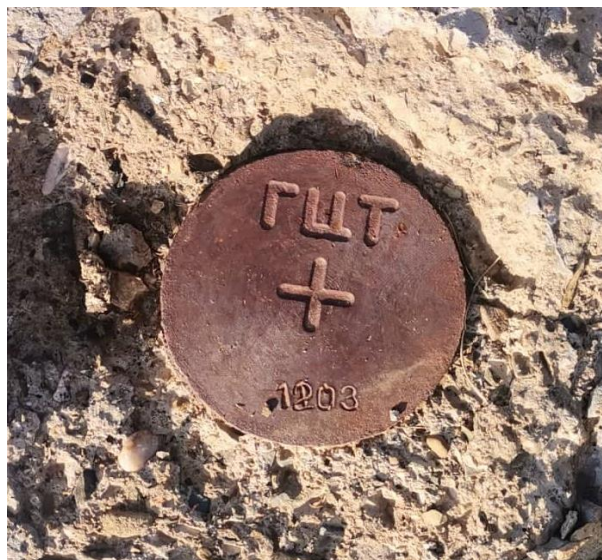

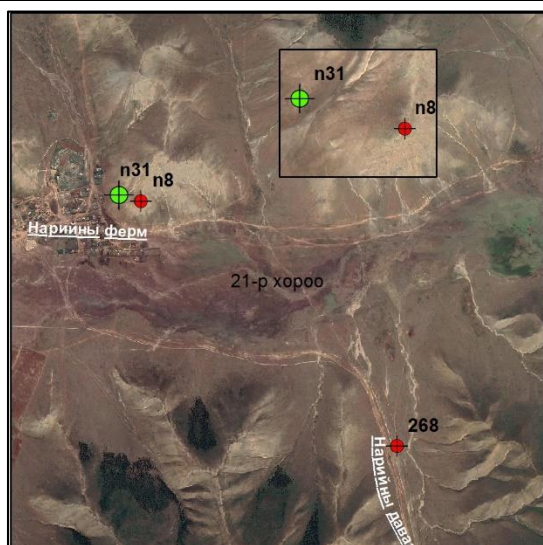

8. Байршлын тухай тэмдэглэл: Нарийны фермын зүүн талд

9. Байршлын тойм зураг

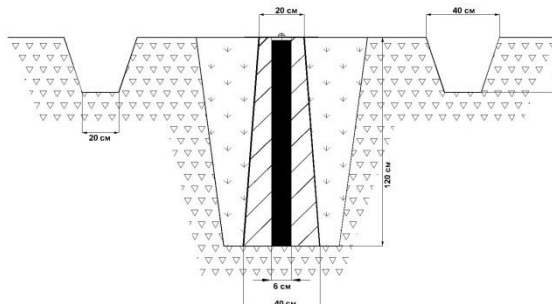

10. Төв цэгийн хэлбэр



11.  а. Судалгаа б. Шинээр суулгасан

13. Хувийн хэрэг хөтөлсөн:

Байгууллага:

12. Огноо: 2023 оны 09-р сарын 20-ны өдөр

Инженер Б.Жаргалсайхан

Климакс Реферэнс ХХК



ГЕОДЕЗИЙН БАЙНГЫН ЦЭГ ТЭМДЭГТИЙН ХУВИЙН ХЭРЭГ

Хэмжилт хийсэн цэгийн дугаар n32

1.	Цэгийн нэр	<b>ГТЦ-1238</b>	2.	Төвийн дугаар	<b>1238</b>
3.	Трапецийн дугаар (1:100 000)	<b>M-48-141</b>	4.	Сүлжээний төрөл	<b>GPS</b>
5.	Байршил (аймаг, сум, дүүрэг, хороо)	<b>Улаанбаатар хот, Сонгинохайрхан дүүргийн 21-р хороо</b>			
6.	Координат	<b><math>B=48^{\circ}5' 23.162''</math></b>	<b><math>L=106^{\circ}37' 14.809''</math></b>	<b><math>X=5327548.069</math></b>	<b><math>Y=620691.3212</math></b>

7. Цэгийн фото зураг

холоос

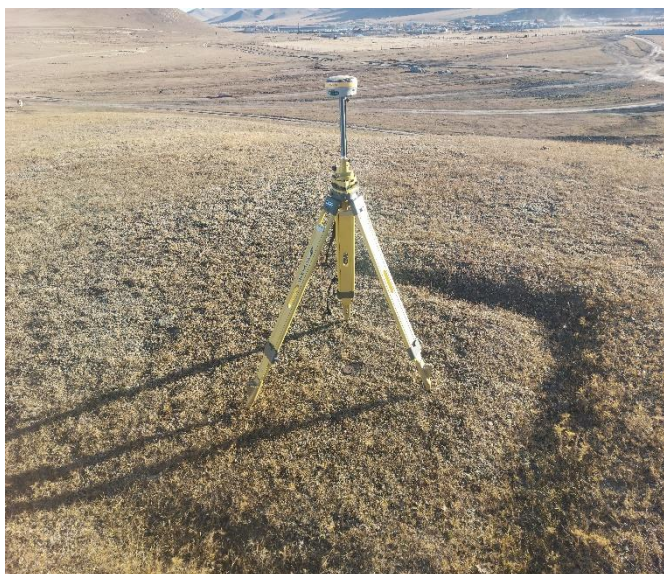

ойроос





8. Байршлын тухай тэмдэглэл: Ар шижирт

9. Байршлын тойм зураг

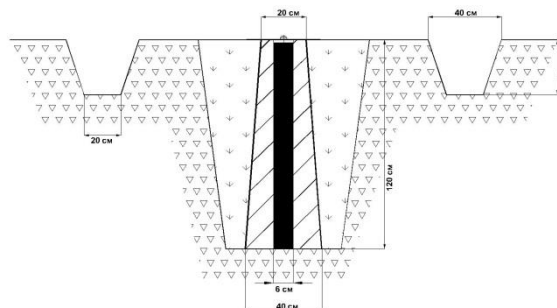

10. Төв цэгийн хэлбэр



11.  Судалгаа б. Шинээр суулгасан

13. Хувийн хэрэг хөтөлсөн:

Байгууллага:

12. Огноо: 2023 оны 09-р сарын 20-ны өдөр

Инженер Б.Жаргалсайхан

Климакс Реферэнс ХХК



ГЕОДЕЗИЙН БАЙНГЫН ЦЭГ ТЭМДЭГТИЙН ХУВИЙН ХЭРЭГ

Хэмжилт хийсэн цэгийн дугаар п33

1.	Цэгийн нэр	<b>ГТЦ-1208</b>	2.	Төвийн дугаар	<b>1208</b>
3.	Трапецийн дугаар (1:100 000)	<b>M-48-141</b>	4.	Сүлжээний төрөл	<b>GPS</b>
5.	Байршил (аймаг, сум, дүүрэг, хороо)	<b>Улаанбаатар хот, Сонгинохайрхан дүүргийн 21-р хороо</b>			
6.	Координат	<b><math>B=48^{\circ}4' 14.785''</math></b>	<b><math>L=106^{\circ}37' 28.267''</math></b>	<b><math>X=5325442.963</math></b>	<b><math>Y=621014.2369</math></b>

7. Цэгийн фото зураг

холоос



ойроос



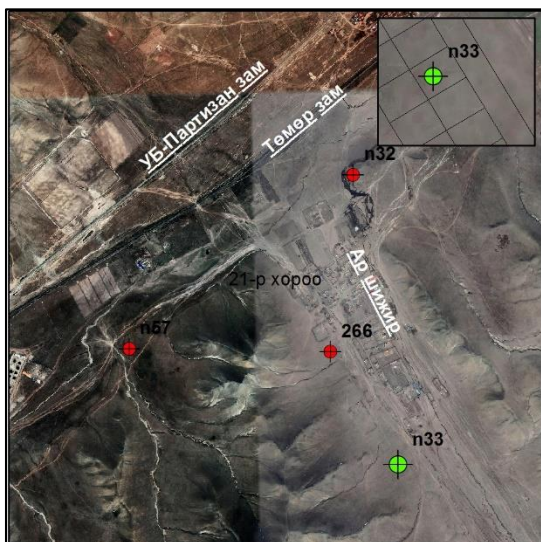

8. Байршлын тухай тэмдэглэл: Ар шижирт

9. Байршлын тойм зураг

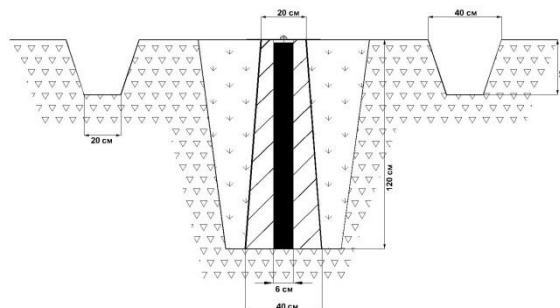

10. Төв цэгийн хэлбэр



11.  **Судалгаа б. Шинээр суулгасан**

13. Хувийн хэрэг хөтөлсөн:

Байгууллага:

12. Огноо: 2023 оны 09-р сарын 20-ны өдөр

Инженер Б.Жаргалсайхан

Климакс Реферэнс ХХК



ГЕОДЕЗИЙН БАЙНГЫН ЦЭГ ТЭМДЭГТИЙН ХУВИЙН ХЭРЭГ

Хэмжилт хийсэн цэгийн дугаар п34

1.	Цэгийн нэр	<b>ГТЦ-1201</b>	2.	Төвийн дугаар	<b>1201</b>
3.	Трапецийн дугаар (1:100 000)	<b>M-48-141</b>	4.	Сүлжээний төрөл	<b>GPS</b>
5.	Байршил (аймаг, сум, дүүрэг, хороо)	<b>Улаанбаатар хот, Сонгинохайрхан дүүргийн 21-р хороо</b>			
6.	Координат	<b><math>B=48^{\circ}6' 4.657''</math></b>	<b><math>L=106^{\circ}44' 3.181''</math></b>	<b><math>X=5329013.241</math></b>	<b><math>Y=629109.2426</math></b>

7. Цэгийн фото зураг

холоос



ойроос



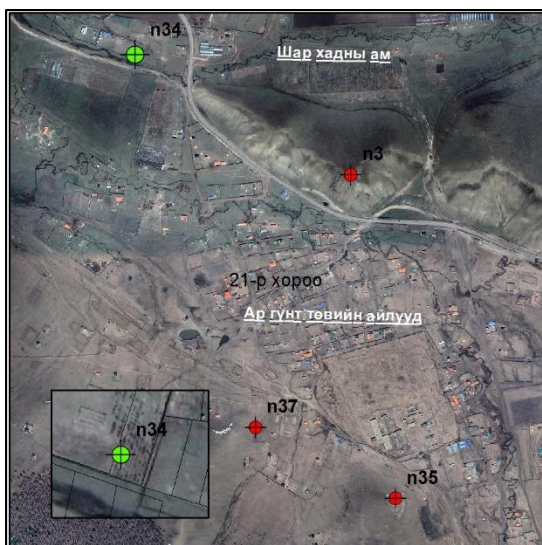

8. Байршлын тухай тэмдэглэл: Ар гүнтийн Шархадны ам явах замын эсрэг талд

9. Байршлын тойм зураг

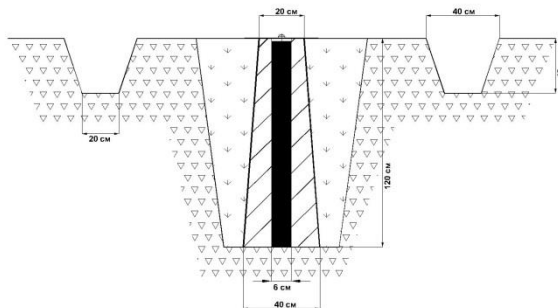

10. Төв цэгийн хэлбэр



11.  **Судалгаа б. Шинээр суулгасан**

13. Хувийн хэрэг хөтөлсөн:

Байгууллага:

12. Огноо: 2023 оны 09-р сарын 20-ны өдөр

Инженер Б.Жаргалсайхан

Климакс Реферэнс ХХК





ГЕОДЕЗИЙН БАЙНГЫН ЦЭГ ТЭМДЭГТИЙН ХУВИЙН ХЭРЭГ

Хэмжилт хийсэн цэгийн дугаар п35

1.	Цэгийн нэр	<b>ГТЦ-1200</b>	2.	Төвийн дугаар	<b>1200</b>
3.	Трапецийн дугаар (1:100 000)	<b>M-48-141</b>	4.	Сүлжээний төрөл	<b>GPS</b>
5.	Байршил (аймаг, сум, дүүрэг, хороо)	<b>Улаанбаатар хот, Сонгинохайрхан дүүргийн 21-р хороо</b>			
6.	Координат	<b><math>B=48^{\circ}5' 11.307''</math></b>	<b><math>L=106^{\circ}44' 47.547''</math></b>	<b><math>X=5327386.921</math></b>	<b><math>Y=630064.0805</math></b>

7. Цэгийн фото зураг

холоос	ойроос
	

8. Байршлын тухай тэмдэглэл: Ар гүнтийн төв орчимд

9. Байршлын тойм зураг

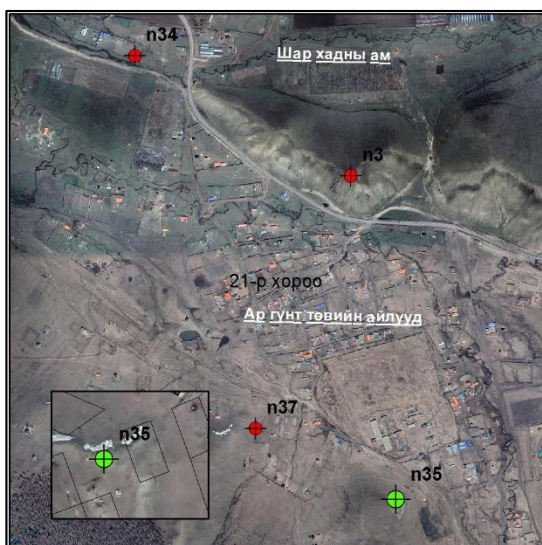

10. Төв цэгийн хэлбэр

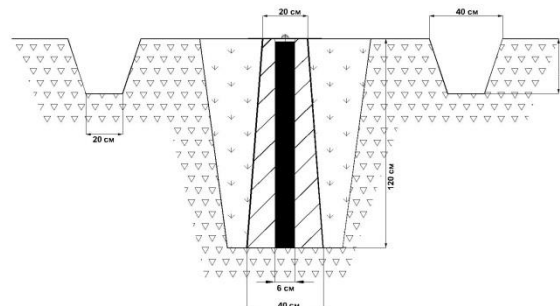

11.  **Судалгаа б. Шинээр суулгасан**

13. Хувийн хэрэг хөтөлсөн:

Байгууллага:

12. Огноо: 2023 оны 09-р сарын 20-ны өдөр

Инженер Б.Жаргалсайхан

Климакс Реферэнс ХХК



ГЕОДЕЗИЙН БАЙНГЫН ЦЭГ ТЭМДЭГТИЙН ХУВИЙН ХЭРЭГ

Хэмжилт хийсэн цэгийн дугаар п36

1.	Цэгийн нэр	<b>ГТЦ-1212</b>	2.	Төвийн дугаар	<b>1212</b>
3.	Трапедийн дугаар (1:100 000)	<b>M-48-141</b>	4.	Сүлжээний төрөл	<b>GPS</b>
5.	Байршил (аймаг, сум, дүүрэг, хороо)	<b>Улаанбаатар хот, Сонгинохайрхан дүүргийн 21-р хороо</b>			
6.	Координат	<b><math>B=48^{\circ}5' 26.342''</math></b>	<b><math>106^{\circ}45' 41.067''</math></b>	<b><math>X=5327876.335</math></b>	<b><math>Y=631160.5278</math></b>

7. Цэгийн фото зураг

холоос



ойроос



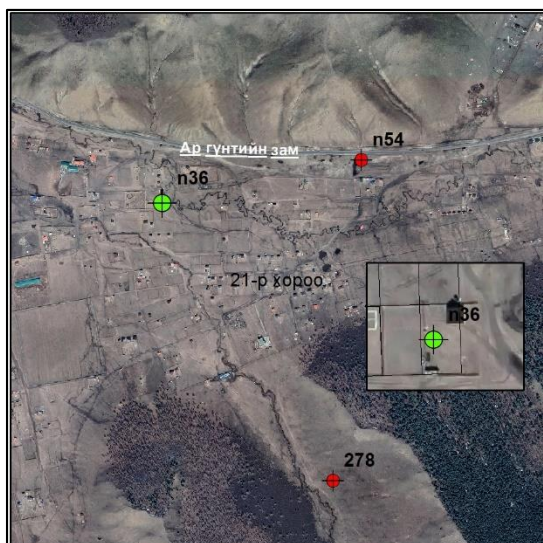

8. Байршлын тухай тэмдэглэл: Ар гүнтэд

9. Байршлын тойм зураг

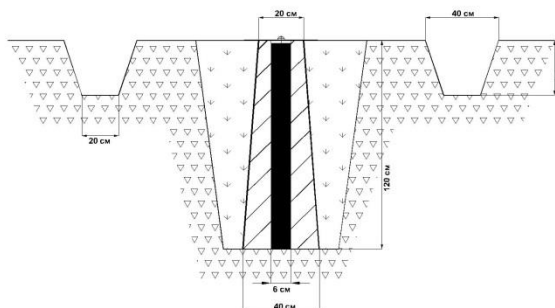

10. Төв цэгийн хэлбэр



11.  а. Судалгаа б. Шинээр суулгасан

13. Хувийн хэрэг хөтөлсөн:

Байгууллага:

12. Огноо: 2023 оны 09-р сарын 20-ны өдөр

Инженер Б.Жаргалсайхан

Климакс Реферэнс ХХК



ГЕОДЕЗИЙН БАЙНГЫН ЦЭГ ТЭМДЭГТИЙН ХУВИЙН ХЭРЭГ

Хэмжилт хийсэн цэгийн дугаар н37

1.	Цэгийн нэр	<b>ГТЦ-</b>		2.	Төвийн дугаар	
3.	Трапецийн дугаар (1:100 000)	<b>M-48-141</b>		4.	Сүлжээний төрөл	<b>GPS</b>
5.	Байршил (аймаг, сум, дүүрэг, хороо)	<b>Улаанбаатар хот, Сонгинохайрхан дүүргийн 21-р хороо</b>				
6.	Координат	<b><math>B=48^{\circ}5' 20.114''</math></b>	<b><math>L=106^{\circ}44' 23.075''</math></b>	<b><math>X=5327647.36</math></b>	<b><math>Y=629551.7136</math></b>	

7. Цэгийн фото зураг

холоос

ойроос



8. Байршлын тухай тэмдэглэл: Ар гүнтийн төв орчимд

9. Байршлын тойм зураг

10. Төв цэгийн хэлбэр

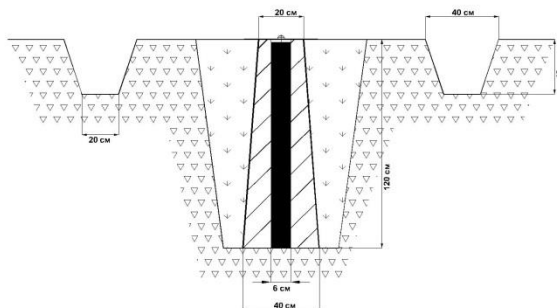
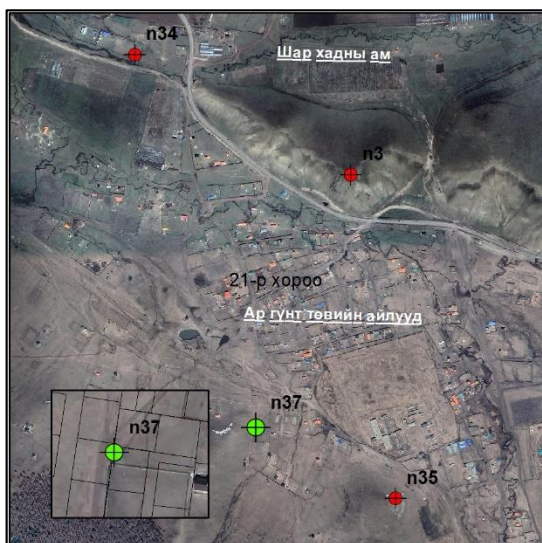

11.  Судалгаа б. Шинээр суулгасан

12. Огноо: 2023 оны 09-р сарын 20-ны өдөр

13. Хувийн хэрэг хөтөлсөн:

Инженер Б.Жаргалсайхан

Байгууллага:

Климакс Реферэнс ХХК



ГЕОДЕЗИЙН БАЙНГЫН ЦЭГ ТЭМДЭГТИЙН ХУВИЙН ХЭРЭГ

Хэмжилт хийсэн цэгийн дугаар n38

1.	Цэгийн нэр	<b>ГТЦ-0298</b>	2.	Төвийн дугаар	<b>0298</b>
3.	Трапецийн дугаар (1:100 000)	<b>M-48-141</b>	4.	Сүлжээний төрөл	<b>GPS</b>
5.	Байршил (аймаг, сум, дүүрэг, хороо)	<b>Улаанбаатар хот, Сонгинохайрхан дүүргийн 33-р хороо</b>			
6.	Координат	<b><math>B=47^{\circ}56' 15.628''</math></b>	<b><math>L=106^{\circ}41' 27.033''</math></b>	<b><math>X=5310756.569</math></b>	<b><math>Y=626279.2381</math></b>

7. Цэгийн фото зураг

холоос



ойроос



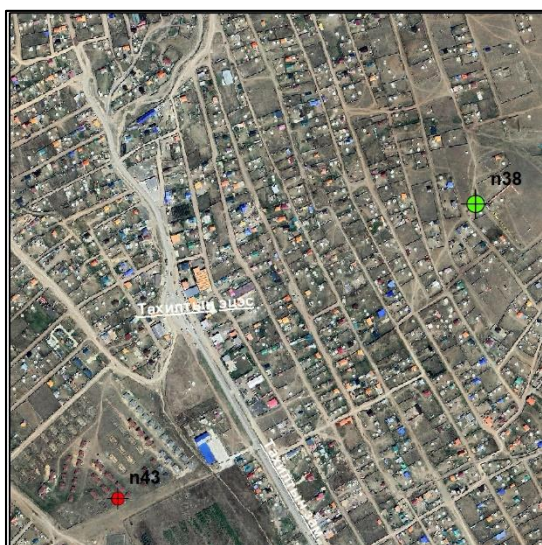

8. Байршлын тухай тэмдэглэл: Тахилтын эцэсээс зүүн тийш

9. Байршлын тойм зураг

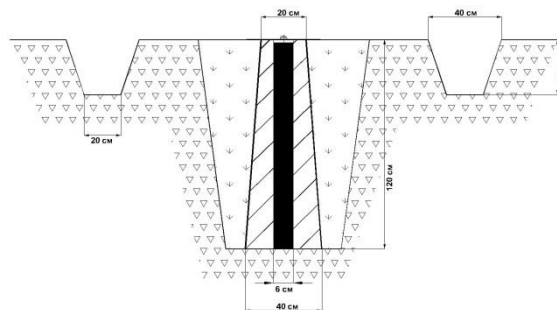

10. Төв цэгийн хэлбэр



11.  Судалгаа б. Шинээр суулгасан

13. Хувийн хэрэг хөтөлсөн:

Байгууллага:

12. Огноо: 2023 оны 09-р сарын 20-ны өдөр

Инженер Б.Жаргалсайхан

Климакс Реферэнс ХХК



ГЕОДЕЗИЙН БАЙНГЫН ЦЭГ ТЭМДЭГТИЙН ХУВИЙН ХЭРЭГ

Хэмжилт хийсэн цэгийн дугаар п39

1.	Цэгийн нэр	<b>ГТЦ-814</b>	2.	Төвийн дугаар	<b>814</b>
3.	Трапецийн дугаар (1:100 000)	<b>M-48-141</b>	4.	Сүлжээний төрөл	<b>GPS</b>
5.	Байршил (аймаг, сум, дүүрэг, хороо)	<b>Улаанбаатар хот, Сонгинохайрхан дүүргийн 34-р хороо</b>			
6.	Координат	<b><math>B=47^{\circ}58' 38.284''</math></b>	<b><math>L=106^{\circ}42' 45.448''</math></b>	<b><math>X=5315196.558</math></b>	<b><math>Y=627808.1623</math></b>

7. Цэгийн фото зураг

холоос

ойроос



8. Байршлын тухай тэмдэглэл: Найрамдал зуслан Баянголын ам

9. Байршлын тойм зураг

10. Төв цэгийн хэлбэр

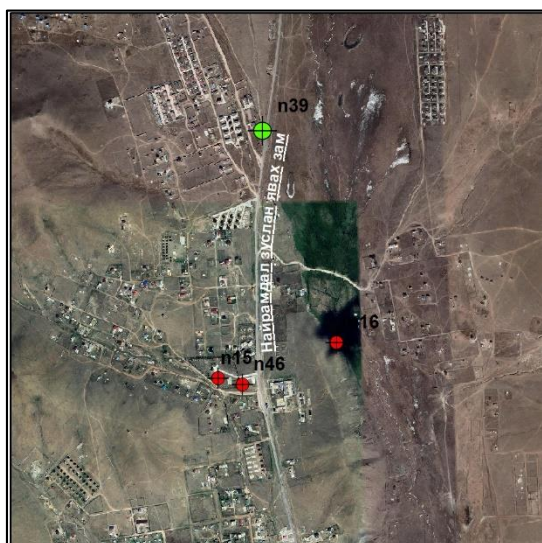

Устсан цэг

11.  а. Судалгаа б. Шинээр суулгасан

12. Огноо: 2023 оны 09-р сарын 20-ны өдөр

13. Хувийн хэрэг хөтөлсөн:

Инженер Б.Жаргалсайхан

Байгууллага:

Климакс Реферэнс ХХК



ГЕОДЕЗИЙН БАЙНГЫН ЦЭГ ТЭМДЭГТИЙН ХУВИЙН ХЭРЭГ

Хэмжилт хийсэн цэгийн дугаар n40

1.	Цэгийн нэр	<b>ГТЦ-810</b>	2.	Төвийн дугаар	<b>810</b>
3.	Трапецийн дугаар (1:100 000)	<b>M-48-141</b>	4.	Сүлжээний төрөл	<b>GPS</b>
5.	Байршил (аймаг, сум, дүүрэг, хороо)	<b>Улаанбаатар хот, Сонгинохайрхан дүүргийн 34-р хороо</b>			
6.	Координат	<b><math>B=47^{\circ}56' 37.922''</math></b>	<b><math>L=106^{\circ}42' 55.108''</math></b>	<b><math>X=5311485.137</math></b>	<b><math>Y=628091.0611</math></b>

7. Цэгийн фото зураг

холоос

ойроос



8. Байршлын тухай тэмдэглэл: Найрамдал зуслан Буман-Өлзий хороололоос баруун хойшоо

9. Байршлын тойм зураг

10. Төв цэгийн хэлбэр

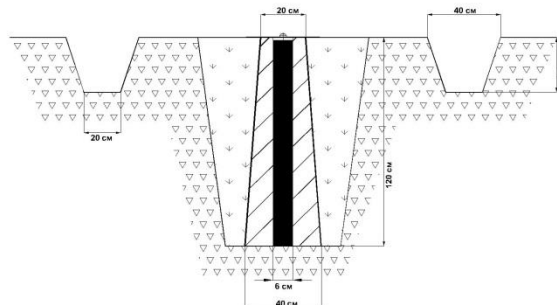

11. **а. Судалгаа б. Шинээр суулгасан**

12. Огноо: 2023 оны 09-р сарын 20-ны өдөр

13. Хувийн хэрэг хөтөлсөн:

Инженер Б.Жаргалсайхан

Байгууллага:

Климакс Реферэнс ХХК



ГЕОДЕЗИЙН БАЙНГЫН ЦЭГ ТЭМДЭГТИЙН ХУВИЙН ХЭРЭГ

Хэмжилт хийсэн цэгийн дугаар n41

1.	Цэгийн нэр	<b>ГТЦ-1183</b>	2.	Төвийн дугаар	<b>1183</b>
3.	Трапецийн дугаар (1:100 000)	<b>M-48-141</b>	4.	Сүлжээний төрөл	<b>GPS</b>
5.	Байршил (аймаг, сум, дүүрэг, хороо)	<b>Улаанбаатар хот, Сонгинохайрхан дүүргийн 34-р хороо</b>			
6.	Координат	<b><math>B=47^{\circ}55' 18.643''</math></b>	<b><math>L=106^{\circ}43' 59.998''</math></b>	<b><math>X=5309067.742</math></b>	<b><math>Y=629492.0085</math></b>

7. Цэгийн фото зураг

холоос

ойроос



8. Байршлын тухай тэмдэглэл: Найрамдал зуслан Буман-Өлзий хороололын баруун урд

9. Байршлын тойм зураг

10. Төв цэгийн хэлбэр

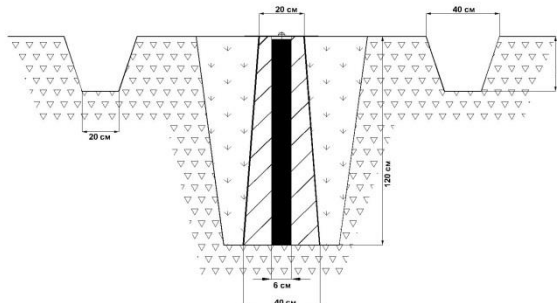

11.  Судалгаа б. Шинээр суулгасан

12. Огноо: 2023 оны 09-р сарын 20-ны өдөр

13. Хувийн хэрэг хөтөлсөн:

Инженер Б.Жаргалсайхан

Байгууллага:

Климакс Реферэнс ХХК



ГЕОДЕЗИЙН БАЙНГЫН ЦЭГ ТЭМДЭГТИЙН ХУВИЙН ХЭРЭГ

Хэмжилт хийсэн цэгийн дугаар n42

1.	Цэгийн нэр	<b>ГТЦ-2</b>	2.	Төвийн дугаар	<b>2</b>
3.	Трапецийн дугаар (1:100 000)	<b>M-48-141</b>	4.	Сүлжээний төрөл	<b>GPS</b>
5.	Байршил (аймаг, сум, дүүрэг, хороо)	<b>Улаанбаатар хот, Сонгинохайрхан дүүргийн 33-р хороо</b>			
6.	Координат	<b><math>B=47^{\circ} 55' 3.655''</math></b>	<b><math>L=106^{\circ} 42' 24.626''</math></b>	<b><math>X=5308560.902</math></b>	<b><math>Y=627523.1593</math></b>

7. Цэгийн фото зураг

холоос



ойроос



8. Байршлын тухай тэмдэглэл: Тахилтын гэр хороололоос зүүн урагшаа гэр хороолол дунд

9. Байршлын тойм зураг

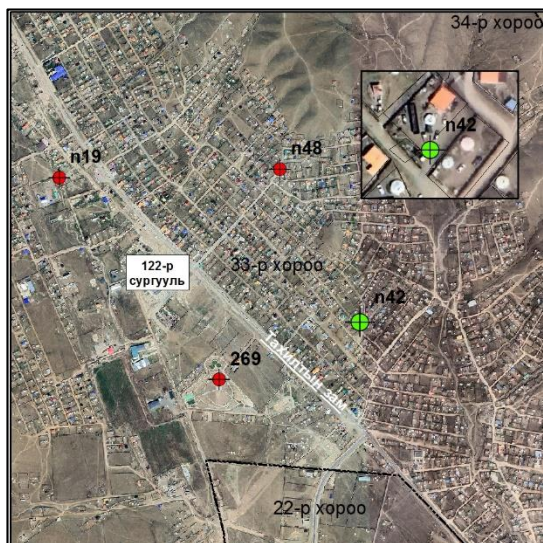

10. Төв цэгийн хэлбэр

Устсан цэг

11.  **Судалгаа б. Шинээр суулгасан**

13. Хувийн хэрэг хөтөлсөн:

Байгууллага:

12. Огноо: 2023 оны 09-р сарын 20-ны өдөр

Инженер Б.Жаргалсайхан

Климакс Реферэнс ХХК

ГЕОДЕЗИЙН БАЙНГЫН ЦЭГ ТЭМДЭГТИЙН ХУВИЙН ХЭРЭГ

Хэмжилт хийсэн цэгийн дугаар п43

1.	Цэгийн нэр	<b>ГТЦ-1242</b>	2.	Төвийн дугаар	<b>1242</b>
3.	Трапецийн дугаар (1:100 000)	<b>M-48-141</b>	4.	Сүлжээний төрөл	<b>GPS</b>
5.	Байршил (аймаг, сум, дүүрэг, хороо)	<b>Улаанбаатар хот, Сонгинохайрхан дүүргийн 33-р хороо</b>			
6.	Координат	<b><math>B=47^{\circ}55' 56.812''</math></b>	<b><math>L=106^{\circ}40'51.442''</math></b>	<b><math>X=5310159.527</math></b>	<b><math>Y=6255553.5625</math></b>

7. Цэгийн фото зураг

холоос

ойроос



8. Байршлын тухай тэмдэглэл: Тахилтын эцэсээс баруун урд талд

9. Байршлын тойм зураг

10. Төв цэгийн хэлбэр



Устсан цэг

11.  Судалгаа б. Шинээр суулгасан

12. Огноо: 2023 оны 09-р сарын 20-ны өдөр

13. Хувийн хэрэг хөтөлсөн:

Инженер Б.Жаргалсайхан

Байгууллага:

Климакс Реферэнс ХХК



ГЕОДЕЗИЙН БАЙНГЫН ЦЭГ ТЭМДЭГТИЙН ХУВИЙН ХЭРЭГ

Хэмжилт хийсэн цэгийн дугаар п44

1.	Цэгийн нэр	<b>ГТЦ-1204</b>	2.	Төвийн дугаар	<b>1204</b>
3.	Трапецийн дугаар (1:100 000)	<b>M-48-141</b>	4.	Сүлжээний төрөл	<b>GPS</b>
5.	Байршил (аймаг, сум, дүүрэг, хороо)	<b>Улаанбаатар хот, Сонгинохайрхан дүүргийн 34-р хороо</b>			
6.	Координат	<b><math>B=48^{\circ}1' 9.848''</math></b>	<b><math>L=106^{\circ}43' 55.383''</math></b>	<b><math>X=5319908.058</math></b>	<b><math>Y=629152.7002</math></b>

7. Цэгийн фото зураг

холоос

ойроос



8. Байршлын тухай тэмдэглэл: Найрамдал зусланд

9. Байршлын тойм зураг

10. Төв цэгийн хэлбэр

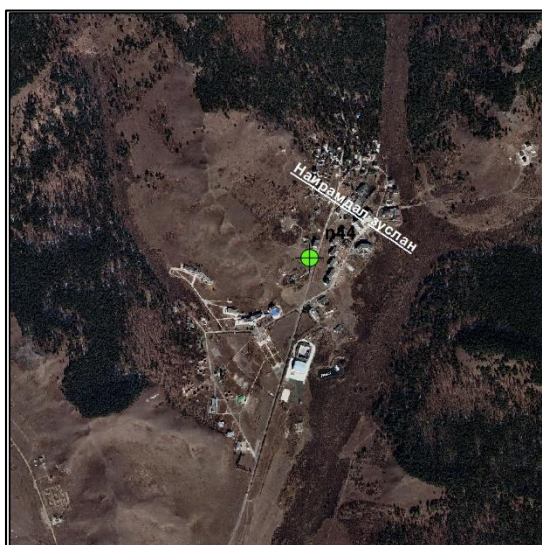

Устсан цэг

11.  Судалгаа б. Шинээр суулгасан

12. Огноо: 2023 оны 09-р сарын 20-ны өдөр

13. Хувийн хэрэг хөтөлсөн:

Инженер Б.Жаргалсайхан

Байгууллага:

Климакс Реферэнс ХХК

ГЕОДЕЗИЙН БАЙНГЫН ЦЭГ ТЭМДЭГТИЙН ХУВИЙН ХЭРЭГ

Хэмжилт хийсэн цэгийн дугаар n45

1.	Цэгийн нэр	<b>ГТЦ-1249</b>	2.	Төвийн дугаар	<b>1249</b>
3.	Трапецийн дугаар (1:100 000)	<b>M-48-141</b>	4.	Сүлжээний төрөл	<b>GPS</b>
5.	Байршил (аймаг, сум, дүүрэг, хороо)	<b>Улаанбаатар хот, Сонгинохайрхан дүүргийн 34-р хороо</b>			
6.	Координат	<b><math>B=47^{\circ}59' 46.929''</math></b>	<b><math>L=106^{\circ}43' 7.503''</math></b>	<b><math>X=5317325.948</math></b>	<b><math>Y=628218.0972</math></b>

7. Цэгийн фото зураг

холоос

ойроос



8. Байршлын тухай тэмдэглэл: Найрамдал зуслан Баянголын ам

9. Байршлын тойм зураг

10. Төв цэгийн хэлбэр



Устсан цэг

11.  **Судалгаа б. Шинээр суулгасан**

12. Огноо: 2023 оны 09-р сарын 20-ны өдөр

13. Хувийн хэрэг хөтөлсөн:

Инженер Б.Жаргалсайхан

Байгууллага:

Климакс Реферэнс ХХК



ГЕОДЕЗИЙН БАЙНГЫН ЦЭГ ТЭМДЭГТИЙН ХУВИЙН ХЭРЭГ

Хэмжилт хийсэн цэгийн дугаар n46

1.	Цэгийн нэр	<b>ГТЦ-1175</b>	2.	Төвийн дугаар	<b>1175</b>
3.	Трапецийн дугаар (1:100 000)	<b>M-48-141</b>	4.	Сүлжээний төрөл	<b>GPS</b>
5.	Байршил (аймаг, сум, дүүрэг, хороо)	<b>Улаанбаатар хот, Сонгинохайрхан дүүргийн 34-р хороо</b>			
6.	Координат	<b><math>B=47^{\circ}58' 5.263''</math></b>	<b><math>L=106^{\circ}42' 40.506''</math></b>	<b><math>X=5314174.839</math></b>	<b><math>Y=627728.3482</math></b>

7. Цэгийн фото зураг

холоос

ойроос



8. Байршлын тухай тэмдэглэл: Найрамдал зуслан Баянголын ам

9. Байршлын тойм зураг

10. Төв цэгийн хэлбэр

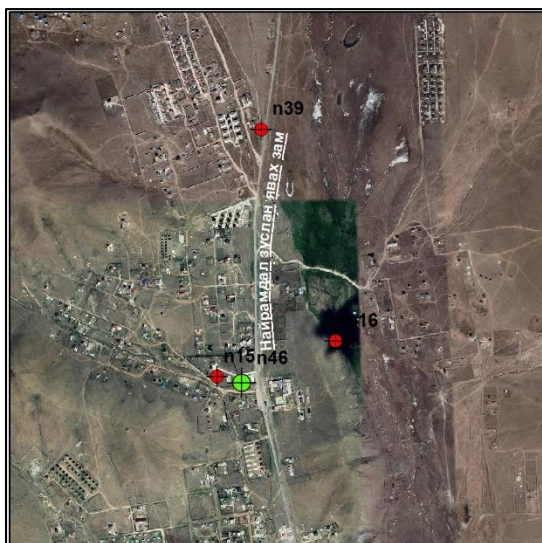

Устсан цэг

11.  **а. Судалгаа б. Шинээр суулгасан**

12. Огноо: 2023 оны 09-р сарын 20-ны өдөр

13. Хувийн хэрэг хөтөлсөн:

Инженер Б.Жаргалсайхан

Байгууллага:

Климакс Реферэнс ХХК

ГЕОДЕЗИЙН БАЙНГЫН ЦЭГ ТЭМДЭГТИЙН ХУВИЙН ХЭРЭГ

Хэмжилт хийсэн цэгийн дугаар п47

1.	Цэгийн нэр	<b>ГТЦ-1241</b>	2.	Төвийн дугаар	<b>1241</b>
3.	Трапецийн дугаар (1:100 000)	<b>M-48-141</b>	4.	Сүлжээний төрөл	<b>GPS</b>
5.	Байршил (аймаг, сум, дүүрэг, хороо)	<b>Улаанбаатар хот, Сонгинохайрхан дүүргийн 22-р хороо</b>			
6.	Координат	<b><math>B=47^{\circ}55' 57.768''</math></b>	<b><math>L=106^{\circ}43' 10.436''</math></b>	<b><math>X=5310252.601</math></b>	<b><math>Y=628436.6238</math></b>

7. Цэгийн фото зураг

холоос



ойроос





8. Байршлын тухай тэмдэглэл: Найрамдал зуслан Буман-Өлзий хороололын баруун хойно

9. Байршлын тойм зураг

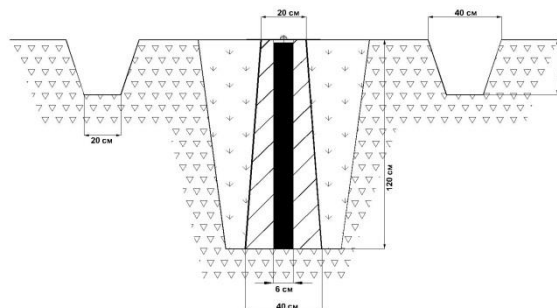

10. Төв цэгийн хэлбэр



11.  Судалгаа б. Шинээр суулгасан

13. Хувийн хэрэг хөтөлсөн:

Байгууллага:

12. Огноо: 2023 оны 09-р сарын 20-ны өдөр

Инженер Б.Жаргалсайхан

Климакс Реферэнс ХХК



ГЕОДЕЗИЙН БАЙНГЫН ЦЭГ ТЭМДЭГТИЙН ХУВИЙН ХЭРЭГ

Хэмжилт хийсэн цэгийн дугаар n48

1.	Цэгийн нэр	<b>ГТЦ-1219</b>	2.	Төвийн дугаар	<b>1219</b>
3.	Трапещийн дугаар (1:100 000)	<b>M-48-141</b>	4.	Сүлжээний төрөл	<b>GPS</b>
5.	Байршил (аймаг, сум, дүүрэг, хороо)	<b>Улаанбаатар хот, Сонгинохайрхан дүүргийн 33-р хороо</b>			
6.	Координат	<b><math>B=47^{\circ}55' 23.328''</math></b>	<b><math>L=106^{\circ}42' 10.224''</math></b>	<b><math>X=5309161.657</math></b>	<b><math>Y=627210.8623</math></b>

7. Цэгийн фото зураг

холоос



ойроос



8. Байршлын тухай тэмдэглэл: Тахилтын 122-р сургуулиас зүүн тийшээ гэр хороолол дунд

9. Байршлын тойм зураг

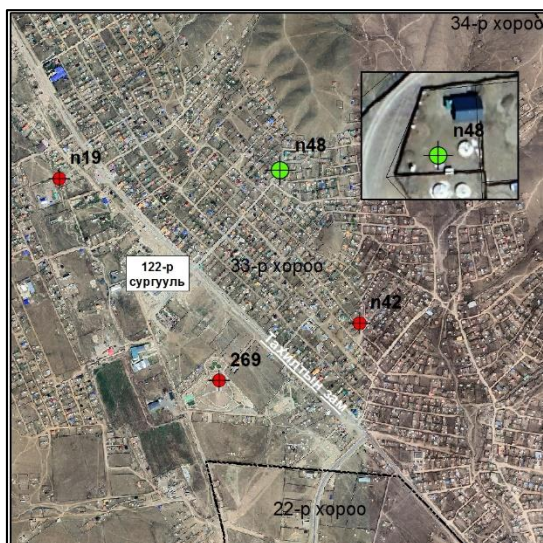

10. Төв цэгийн хэлбэр

Устсан цэг

11.  **Судалгаа б. Шинээр суулгасан**

13. Хувийн хэрэг хөтөлсөн:

Байгууллага:

12. Огноо: 2023 оны 09-р сарын 20-ны өдөр

Инженер Б.Жаргалсайхан

Климакс Реферэнс ХХК



ГЕОДЕЗИЙН БАЙНГЫН ЦЭГ ТЭМДЭГТИЙН ХУВИЙН ХЭРЭГ

Хэмжилт хийсэн цэгийн дугаар n49

1.	Цэгийн нэр	<b>ГТЦ-1216</b>	2.	Төвийн дугаар	<b>1216</b>
3.	Трапецийн дугаар (1:100 000)	<b>M-48-141</b>	4.	Сүлжээний төрөл	<b>GPS</b>
5.	Байршил (аймаг, сум, дүүрэг, хороо)	<b>Улаанбаатар хот, Сонгинохайрхан дүүргийн 34-р хороо</b>			
6.	Координат	<b><math>B=48^{\circ}0' 29.047''</math></b>	<b><math>L=106^{\circ}43' 35.419''</math></b>	<b><math>X=5318639.165</math></b>	<b><math>Y=628767.4344</math></b>

7. Цэгийн фото зураг

холоос

ойроос



8. Байршлын тухай тэмдэглэл: Найрамдал зуслан Баянголын ам

9. Байршлын тойм зураг

10. Төв цэгийн хэлбэр

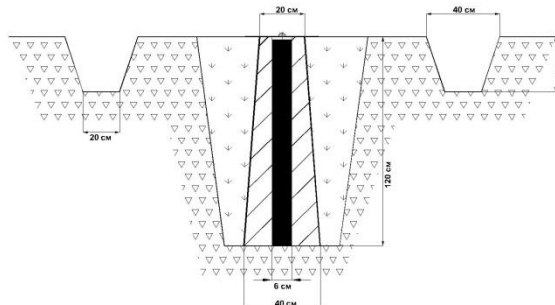

11.  **Судалгаа б. Шинээр суулгасан**

12. Огноо: 2023 оны 09-р сарын 20-ны өдөр

13. Хувийн хэрэг хөтөлсөн:

Инженер Б.Жаргалсайхан

Байгууллага:

Климакс Реферэнс ХХК



ГЕОДЕЗИЙН БАЙНГЫН ЦЭГ ТЭМДЭГТИЙН ХУВИЙН ХЭРЭГ

Хэмжилт хийсэн цэгийн дугаар n50

1.	Цэгийн нэр	<b>ГТЦ-1206</b>	2.	Төвийн дугаар	<b>1206</b>
3.	Трапецийн дугаар (1:100 000)	<b>M-48-141</b>	4.	Сүлжээний төрөл	<b>GPS</b>
5.	Байршил (аймаг, сум, дүүрэг, хороо)	<b>Улаанбаатар хот, Сонгинохайрхан дүүргийн 32-р хороо</b>			
6.	Координат	<b><math>B=47^{\circ} 56' 3.996''</math></b>	<b><math>L=106^{\circ} 32' 33.89''</math></b>	<b><math>X=5310165.685</math></b>	<b><math>Y=615226.315</math></b>

7. Цэгийн фото зураг

холоос



ойроос



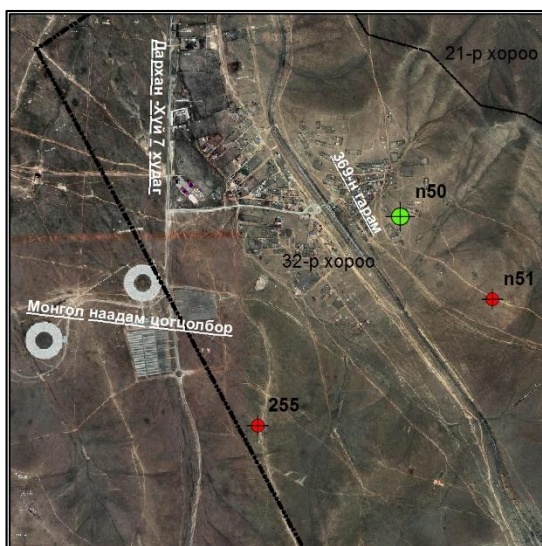

8. Байршлын тухай тэмдэглэл: 369-н гарам орчимд

9. Байршлын тойм зураг

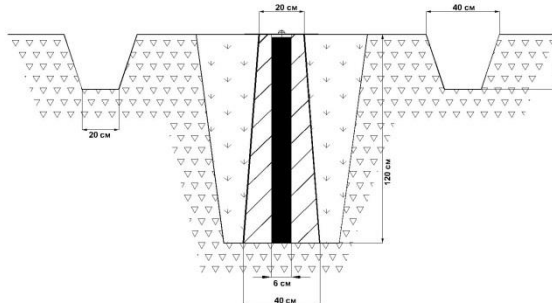

10. Төв цэгийн хэлбэр



11.  **Судалгаа б. Шинээр суулгасан**

13. Хувийн хэрэг хөтөлсөн:

Байгууллага:

12. Огноо: 2023 оны 09-р сарын 20-ны өдөр

Инженер Б.Жаргалсайхан

Климакс Реферэнс ХХК

ГЕОДЕЗИЙН БАЙНГЫН ЦЭГ ТЭМДЭГТИЙН ХУВИЙН ХЭРЭГ

Хэмжилт хийсэн цэгийн дугаар п51

1.	Цэгийн нэр	<b>ГТЦ-1243</b>	2.	Төвийн дугаар	<b>1243</b>
3.	Трапецийн дугаар (1:100 000)	<b>M-48-141</b>	4.	Сүлжээний төрөл	<b>GPS</b>
5.	Байршил (аймаг, сум, дүүрэг, хороо)	<b>Улаанбаатар хот, Сонгинохайрхан дүүргийн 32-р хороо</b>			
6.	Координат	<b><math>B=47^{\circ}55' 43.415''</math></b>	<b><math>L=106^{\circ}33' 6.585''</math></b>	<b><math>X=5309543.894</math></b>	<b><math>Y=615917.4015</math></b>

7. Цэгийн фото зураг

холоос

ойроос



8. Байршлын тухай тэмдэглэл: 369-н гарам орчимд

9. Байршлын тойм зураг

10. Төв цэгийн хэлбэр

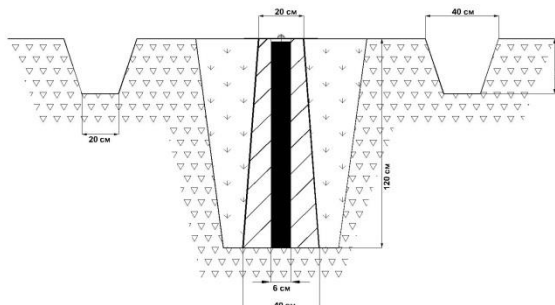
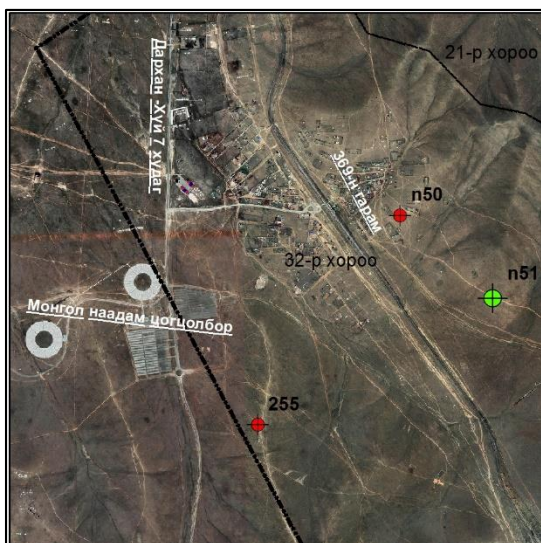

11.  **а. Судалгаа б. Шинээр суулгасан**

12. Огноо: 2023 оны 09-р сарын 20-ны өдөр

13. Хувийн хэрэг хөтөлсөн:

Инженер Б.Жаргалсайхан

Байгууллага:

Климакс Реферэнс ХХК



ГЕОДЕЗИЙН БАЙНГЫН ЦЭГ ТЭМДЭГТИЙН ХУВИЙН ХЭРЭГ

Хэмжилт хийсэн цэгийн дугаар п52

1.	Цэгийн нэр	<b>ПЦ-017</b>	2.	Төвийн дугаар	<b>017</b>
3.	Трапещийн дугаар (1:100 000)	<b>M-48-141</b>	4.	Сүлжээний төрөл	<b>GPS</b>
5.	Байршил (аймаг, сум, дүүрэг, хороо)	<b>Улаанбаатар хот, Сонгинохайрхан дүүргийн 21-р хороо</b>			
6.	Координат	<b><math>B=47^{\circ}56'39.31''</math></b>	<b><math>L=106^{\circ}51'40.52''</math></b>	<b><math>X=5339899.412</math></b>	<b><math>Y=627498.3772</math></b>

7. Цэгийн фото зураг

холоос



ойроос



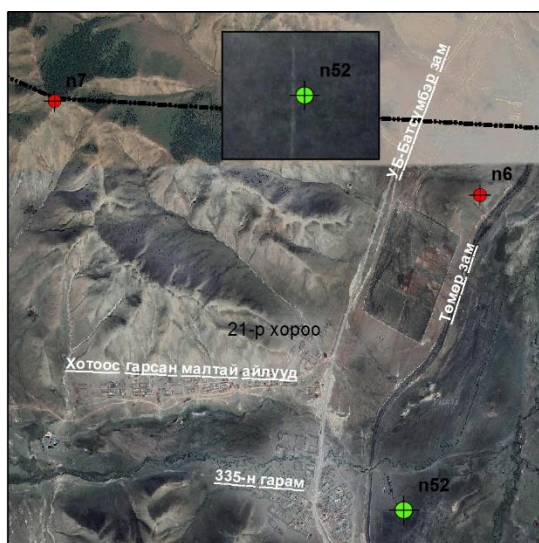

8. Байршлын тухай тэмдэглэл: 335-н гарам орчимд

9. Байршлын тойм зураг

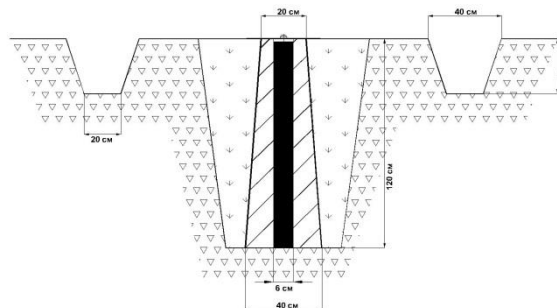

10. Төв цэгийн хэлбэр



11.  **Судалгаа б. Шинээр суулгасан**

13. Хувийн хэрэг хөтөлсөн:

Байгууллага:

12. Огноо: 2023 оны 09-р сарын 20-ны өдөр

Инженер Б.Жаргалсайхан

Климакс Реферэнс ХХК



ГЕОДЕЗИЙН БАЙНГЫН ЦЭГ ТЭМДЭГТИЙН ХУВИЙН ХЭРЭГ

Хэмжилт хийсэн цэгийн дугаар n53

1.	Цэгийн нэр	<b>ГТЦ-0303</b>	2.	Төвийн дугаар	<b>0303</b>
3.	Трапецийн дугаар (1:100 000)	<b>M-48-141</b>	4.	Сүлжээний төрөл	<b>GPS</b>
5.	Байршил (аймаг, сум, дүүрэг, хороо)	<b>Улаанбаатар хот, Сонгинохайрхан дүүргийн 21-р хороо</b>			
6.	Координат	<b><math>B=48^{\circ}4' 56.67''</math></b>	<b><math>L=106^{\circ}50' 12.16''</math></b>	<b><math>X=5327091.36</math></b>	<b><math>Y=636789.55</math></b>

7. Цэгийн фото зураг

холоос

ойроос



8. Байршлын тухай тэмдэглэл: Ар гүнтийн даваан дээр

9. Байршлын тойм зураг

10. Төв цэгийн хэлбэр

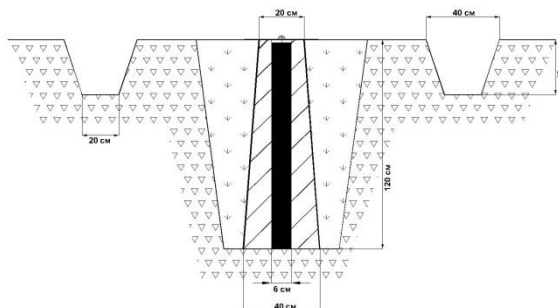
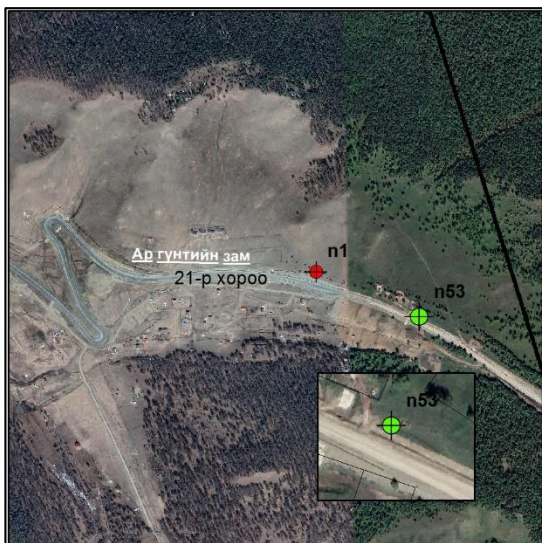

11.  **Судалгаа б. Шинээр суулгасан**

12. Огноо: 2023 оны 09-р сарын 20-ны өдөр

13. Хувийн хэрэг хөтөлсөн:

Инженер Б.Жаргалсайхан

Байгууллага:

Климакс Реферэнс ХХК



ГЕОДЕЗИЙН БАЙНГЫН ЦЭГ ТЭМДЭГТИЙН ХУВИЙН ХЭРЭГ

Хэмжилт хийсэн цэгийн дугаар п54

1.	Цэгийн нэр	<b>ГТЦ-0486</b>	2.	Төвийн дугаар	<b>0486</b>
3.	Трапецийн дугаар (1:100 000)	<b>M-48-141</b>	4.	Сүлжээний төрөл	<b>GPS</b>
5.	Байршил (аймаг, сум, дүүрэг, хороо)	<b>Улаанбаатар хот, Сонгинохайрхан дүүргийн 21-р хороо</b>			
6.	Координат	<b><math>B=48^{\circ}5' 31.22''</math></b>	<b><math>L=106^{\circ}46' 18.78''</math></b>	<b><math>X=5328044.84</math></b>	<b><math>Y=631937.1</math></b>

7. Цэгийн фото зураг

холоос

ойроос



8. Байршлын тухай тэмдэглэл: Ар гүнтэд

9. Байршлын тойм зураг

10. Төв цэгийн хэлбэр

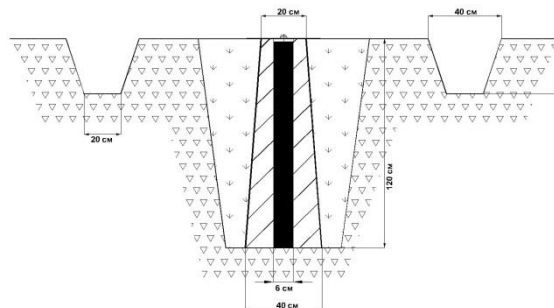
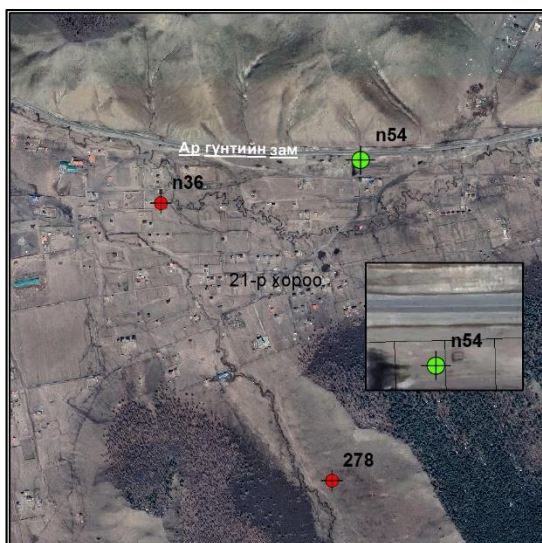

11.  **Судалгаа б. Шинээр суулгасан**

12. Огноо: 2023 оны 09-р сарын 20-ны өдөр

13. Хувийн хэрэг хөтөлсөн:

Инженер Б.Жаргалсайхан

Байгууллага:

Климакс Реферэнс ХХК

ГЕОДЕЗИЙН БАЙНГЫН ЦЭГ ТЭМДЭГТИЙН ХУВИЙН ХЭРЭГ

Хэмжилт хийсэн цэгийн дугаар n55

1.	Цэгийн нэр	<b>ГТЦ-0541</b>	2.	Төвийн дугаар	<b>0541</b>
3.	Трапецийн дугаар (1:100 000)	<b>M-48-141</b>	4.	Сүлжээний төрөл	<b>GPS</b>
5.	Байршил (аймаг, сум, дүүрэг, хороо)	<b>Улаанбаатар хот, Сонгинохайрхан дүүргийн 21-р хороо</b>			
6.	Координат	<b><math>B=48^{\circ}6' 41.21''</math></b>	<b><math>L=106^{\circ}42' 27.82''</math></b>	<b><math>X=5330097.65</math></b>	<b><math>Y=627112.18</math></b>

7. Цэгийн фото зураг

холоос



ойроос





8. Байршлын тухай тэмдэглэл: Аргүнтийн Шархадны ам явах зам орчимд

9. Байршлын тойм зураг

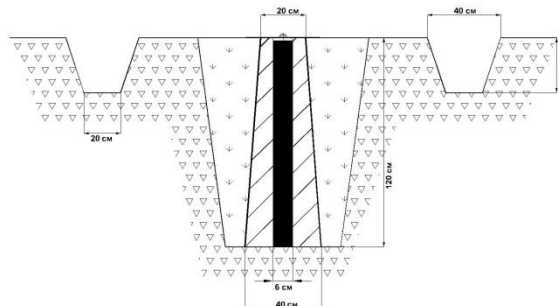

10. Төв цэгийн хэлбэр



11.  **Судалгаа б. Шинээр суулгасан**

13. Хувийн хэрэг хөтөлсөн:

Байгууллага:

12. Огноо: 2023 оны 09-р сарын 20-ны өдөр

Инженер Б.Жаргалсайхан

Климакс Реферэнс ХХК



ГЕОДЕЗИЙН БАЙНГЫН ЦЭГ ТЭМДЭГТИЙН ХУВИЙН ХЭРЭГ

Хэмжилт хийсэн цэгийн дугаар п56

1.	Цэгийн нэр	<b>ГТЦ-0514</b>	2.	Төвийн дугаар	<b>0514</b>
3.	Трапедийн дугаар (1:100 000)	<b>M-48-141</b>	4.	Сүлжээний төрөл	<b>GPS</b>
5.	Байршил (аймаг, сум, дүүрэг, хороо)	<b>Улаанбаатар хот, Сонгинохайрхан дүүргийн 21-р хороо</b>			
6.	Координат	<b><math>B=48^{\circ}6' 20.03''</math></b>	<b><math>L=106^{\circ}39' 25.1''</math></b>	<b><math>X=5329361.16</math></b>	<b><math>Y=623348.46</math></b>

7. Цэгийн фото зураг

холоос

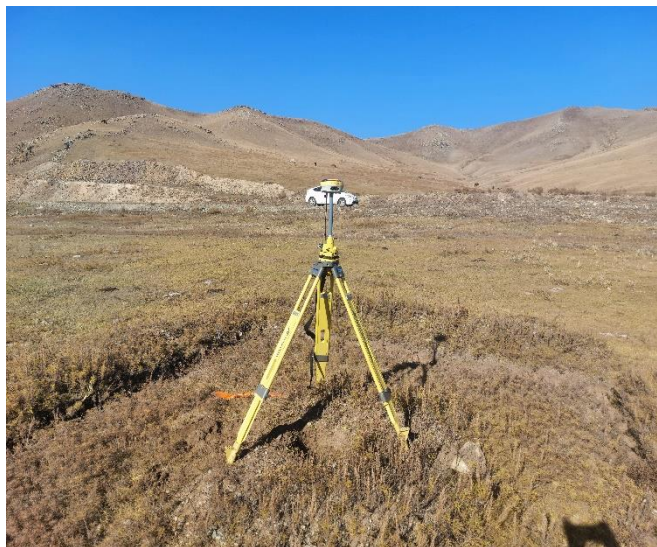

ойроос



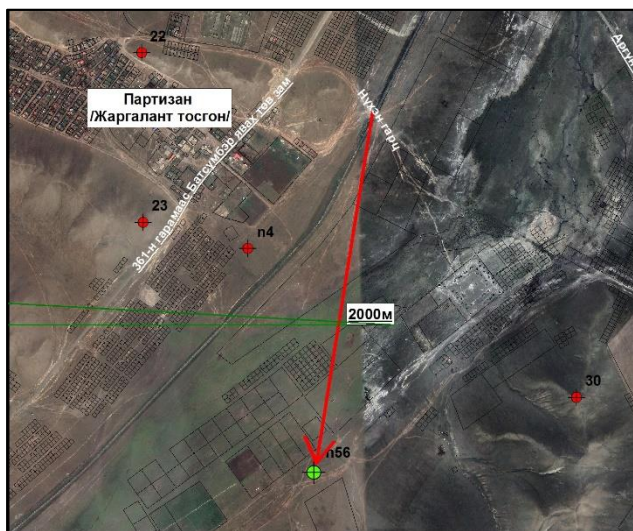

8. Байршлын тухай тэмдэглэл: Партизанаас урагшаа

9. Байршлын тойм зураг

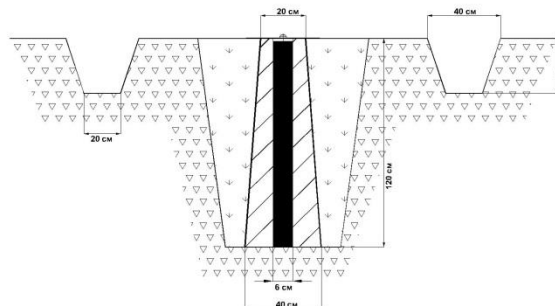

10. Төв цэгийн хэлбэр



11.  **Судалгаа б. Шинээр суулгасан**

13. Хувийн хэрэг хөтөлсөн:

Байгууллага:

12. Огноо: 2023 оны 09-р сарын 20-ны өдөр

Инженер Б.Жаргалсайхан

Климакс Реферэнс ХХК



ГЕОДЕЗИЙН БАЙНГЫН ЦЭГ ТЭМДЭГТИЙН ХУВИЙН ХЭРЭГ

Хэмжилт хийсэн цэгийн дугаар n57

1.	Цэгийн нэр	<b>ГТЦ-0535</b>	2.	Төвийн дугаар	<b>0535</b>
3.	Трапецийн дугаар (1:100 000)	<b>M-48-141</b>	4.	Сүлжээний төрөл	<b>GPS</b>
5.	Байршил (аймаг, сум, дүүрэг, хороо)	<b>Улаанбаатар хот, Сонгинохайрхан дүүргийн 21-р хороо</b>			
6.	Координат	<b><math>B=48^{\circ}4' 43.34''</math></b>	<b><math>L=106^{\circ}35' 54.9''</math></b>	<b><math>X=5326284.1</math></b>	<b><math>Y=619064</math></b>

7. Цэгийн фото зураг

холоос

ойроос

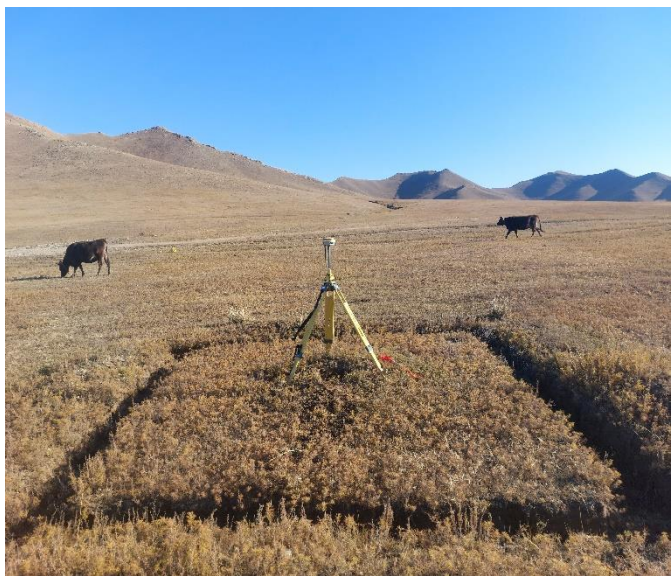

8. Байршлын тухай тэмдэглэл: Ар шижир явах зам төмөр замын урд

9. Байршлын тойм зураг

10. Төв цэгийн хэлбэр

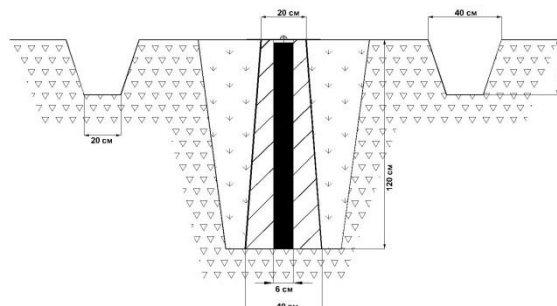

11.  **Судалгаа б. Шинээр суулгасан**

12. Огноо: 2023 оны 09-р сарын 20-ны өдөр

13. Хувийн хэрэг хөтөлсөн:

Инженер Б.Жаргалсайхан

Байгууллага:

Климакс Реферэнс ХХК



ГЕОДЕЗИЙН БАЙНГЫН ЦЭГ ТЭМДЭГТИЙН ХУВИЙН ХЭРЭГ

Хэмжилт хийсэн цэгийн дугаар п58

1.	Цэгийн нэр	<b>ГТЦ-0545</b>	2.	Төвийн дугаар	<b>0545</b>
3.	Трапедийн дугаар (1:100 000)	<b>M-48-141</b>	4.	Сүлжээний төрөл	<b>GPS</b>
5.	Байршил (аймаг, сум, дүүрэг, хороо)	<b>Улаанбаатар хот, Сонгинохайрхан дүүргийн 21-р хороо</b>			
6.	Координат	<b><math>B=48^{\circ}2' 49.807''</math></b>	<b><math>L=106^{\circ}33' 18.929''</math></b>	<b><math>X=5322712.9</math></b>	<b><math>Y=615907.98</math></b>

7. Цэгийн фото зураг

холоос



ойроос



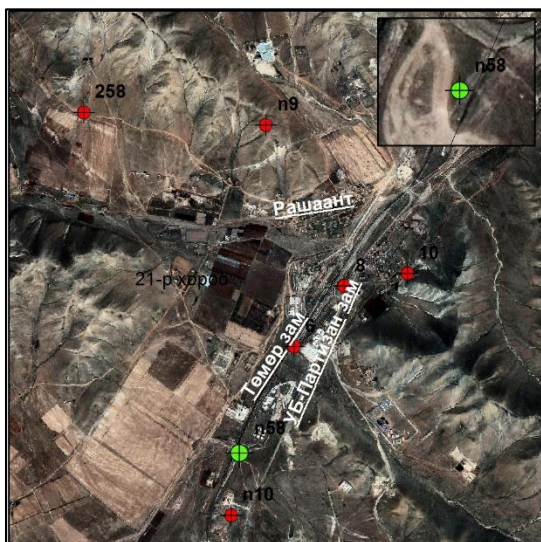

8. Байршлын тухай тэмдэглэл: Рашаант өртөө явах замд

9. Байршлын тойм зураг

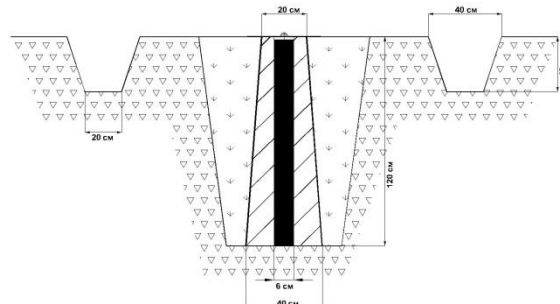

10. Төв цэгийн хэлбэр



11.  **Судалгаа б. Шинээр суулгасан**

13. Хувийн хэрэг хөтөлсөн:

Байгууллага:

12. Огноо: 2023 оны 09-р сарын 20-ны өдөр

Инженер Б.Жаргалсайхан

Климакс Реферэнс ХХК



ГЕОДЕЗИЙН БАЙНГЫН ЦЭГ ТЭМДЭГТИЙН ХУВИЙН ХЭРЭГ

Хэмжилт хийсэн цэгийн дугаар п59

1.	Цэгийн нэр	<b>ГТЦ-8008</b>	2.	Төвийн дугаар	<b>8008</b>
3.	Трапецийн дугаар (1:100 000)	<b>M-48-141</b>	4.	Сүлжээний төрөл	<b>GPS</b>
5.	Байршил (аймаг, сум, дүүрэг, хороо)	<b>Улаанбаатар хот, Сонгинохайрхан дүүргийн 18-р хороо</b>			
6.	Координат	<b><math>B=47^{\circ}54' 36.31''</math></b>	<b><math>L=106^{\circ}49' 2.607''</math></b>	<b><math>X=5307905.316</math></b>	<b><math>Y=635802.313</math></b>

7. Цэгийн фото зураг

холоос

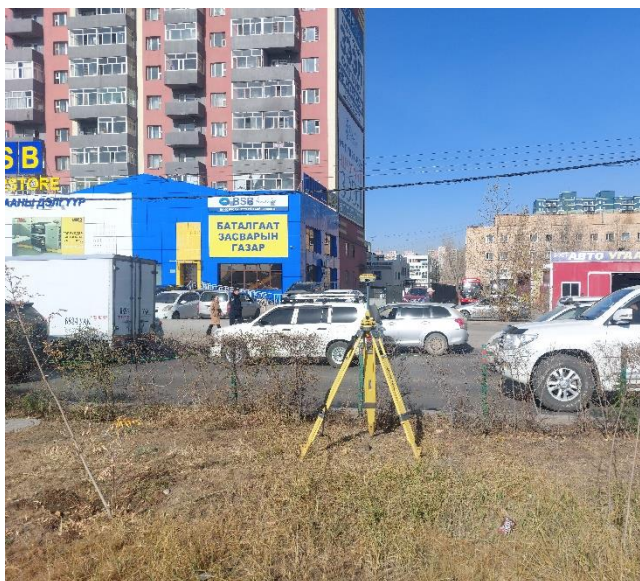

ойроос



8. Байршлын тухай тэмдэглэл: Лаборатори 5 шар орчимд

9. Байршлын тойм зураг



10. Төв цэгийн хэлбэр

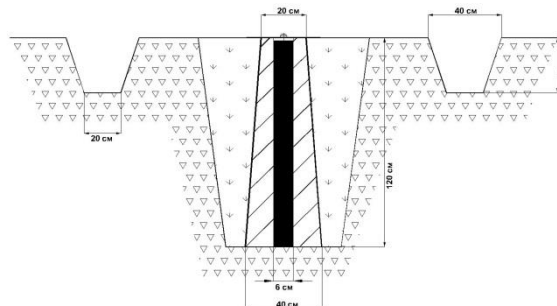

11. **а. Судалгаа б. Шинээр суулгасан**

13. Хувийн хэрэг хөтөлсөн:

Байгууллага:

12. Огноо: 2023 оны 09-р сарын 20-ны өдөр

Инженер Б.Жаргалсайхан

Климакс Реферэнс ХХК



ГЕОДЕЗИЙН БАЙНГЫН ЦЭГ ТЭМДЭГТИЙН ХУВИЙН ХЭРЭГ

Хэмжилт хийсэн цэгийн дугаар п60

1.	Цэгийн нэр	<b>ГТЦ-8</b>		2.	Төвийн дугаар	
3.	Трапецийн дугаар (1:100 000)	<b>M-48-141</b>		4.	Сүлжээний төрөл	<b>GPS</b>
5.	Байршил (аймаг, сум, дүүрэг, хороо)	<b>Улаанбаатар хот, Сонгинохайрхан дүүргийн 12-р хороо</b>				
6.	Координат	<b>B=47°54' 36.31"</b>	<b>L=106°49' 2.607"</b>	<b>X=5307905.316</b>	<b>Y=635802.313</b>	

7. Цэгийн фото зураг

холоос

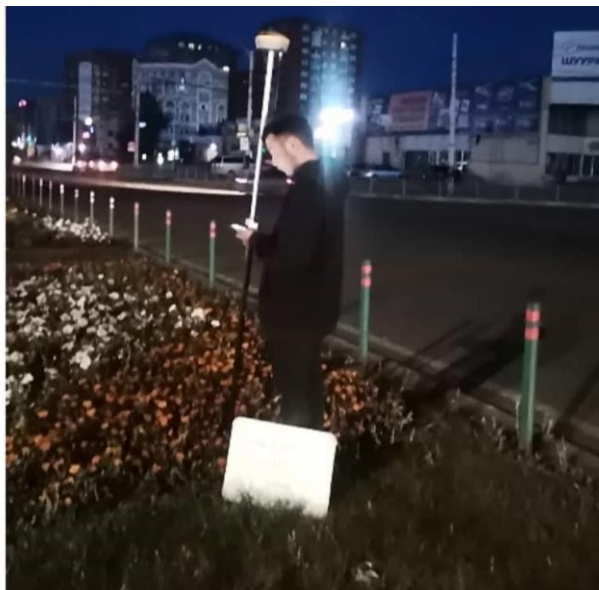

ойроос



8. Байршлын тухай тэмдэглэл: Саппорагийн уулзвар дээр

9. Байршлын тойм зураг

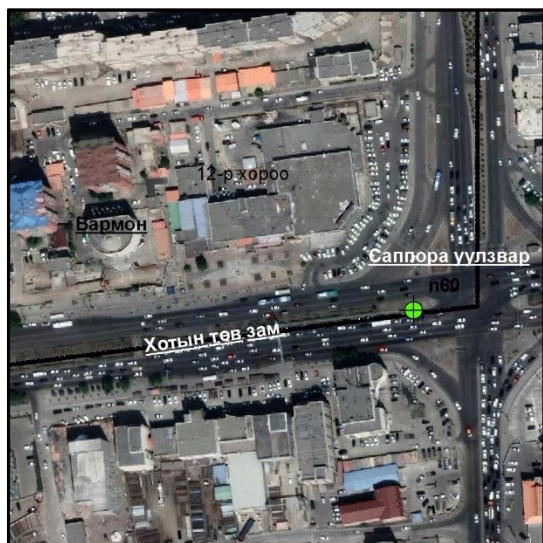

10. Төв цэгийн хэлбэр

Утсан цэг

11.  **Судалгаа б. Шинээр суулгасан**

13. Хувийн хэрэг хөтөлсөн:

Байгууллага:

12. Огноо: 2023 оны 09-р сарын 20-ны өдөр

Инженер Б.Жаргалсайхан

Климакс Реферэнс ХХК

ГЕОДЕЗИЙН БАЙНГЫН ЦЭГ ТЭМДЭГТИЙН ХУВИЙН ХЭРЭГ

Хэмжилт хийсэн цэгийн дугаар п61

1.	Цэгийн нэр	<b>G-76</b>	2.	Төвийн дугаар	<b>G-76</b>
3.	Трапещийн дугаар (1:100 000)	<b>M-48-141</b>	4.	Сүлжээний төрөл	<b>GPS</b>
5.	Байршил (аймаг, сум, дүүрэг, хороо)	<b>Улаанбаатар хот, Сонгинохайрхан дүүргийн 29-р хороо</b>			
6.	Координат	<b><math>B=47^{\circ}54' 37.602''</math></b>	<b><math>L=106^{\circ}49' 18.573''</math></b>	<b><math>X=5307952.999</math></b>	<b><math>Y=636132.742</math></b>

7. Цэгийн фото зураг

холоос



ойроос



8. Байршлын тухай тэмдэглэл: Драгоны урд

9. Байршлын тойм зураг



10. Төв цэгийн хэлбэр

Устсан цэг

11.  **Судалгаа б. Шинээр суулгасан**  
 13. Хувийн хэрэг хөтөлсөн:  
 Байгууллага:

12. Огноо: 2023 оны 09-р сарын 20-ны өдөр  
 Инженер Б.Жаргалсайхан  
 Климакс Реферэнс ХХК



ГЕОДЕЗИЙН БАЙНГЫН ЦЭГ ТЭМДЭГТИЙН ХУВИЙН ХЭРЭГ

Хэмжилт хийсэн цэгийн дугаар п62

1.	Цэгийн нэр	<b>G-73</b>	2.	Төвийн дугаар	<b>G-73</b>
3.	Трапецийн дугаар (1:100 000)	<b>M-48-141</b>	4.	Сүлжээний төрөл	<b>GPS</b>
5.	Байршил (аймаг, сум, дүүрэг, хороо)	<b>Улаанбаатар хот, Сонгинохайрхан дүүргийн 19-р хороо</b>			
6.	Координат	<b><math>B=47^{\circ}55' 10.923''</math></b>	<b><math>L=106^{\circ}49' 1.561''</math></b>	<b><math>X=5308973.346</math></b>	<b><math>Y=635755.44</math></b>

7. Цэгийн фото зураг

холоос

ойроос



8. Байршлын тухай тэмдэглэл: Содон хороололд

9. Байршлын тойм зураг

10. Төв цэгийн хэлбэр

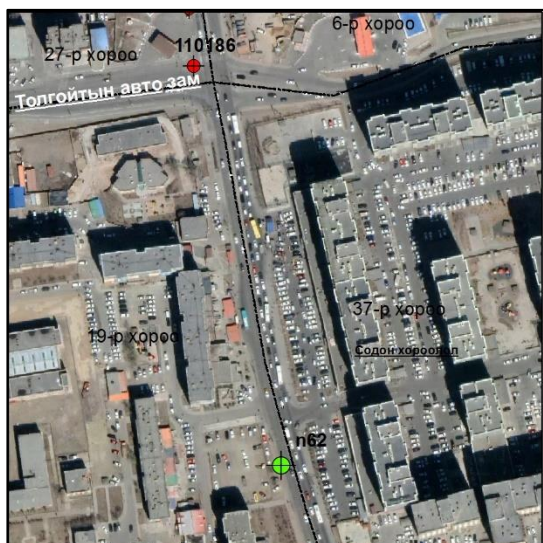

Устсан цэг

11.  **Судалгаа б. Шинээр суулгасан**

12. Огноо: 2023 оны 09-р сарын 20-ны өдөр

13. Хувийн хэрэг хөтөлсөн:

Инженер Б.Жаргалсайхан

Байгууллага:

Климакс Реферэнс ХХК

ГЕОДЕЗИЙН БАЙНГЫН ЦЭГ ТЭМДЭГТИЙН ХУВИЙН ХЭРЭГ

Хэмжилт хийсэн цэгийн дугаар п63

1.	Цэгийн нэр	<b>G-60</b>	2.	Төвийн дугаар	<b>G-60</b>
3.	Трапедийн дугаар (1:100 000)	<b>M-48-141</b>	4.	Сүлжээний төрөл	<b>GPS</b>
5.	Байршил (аймаг, сум, дүүрэг, хороо)	<b>Улаанбаатар хот, Сонгинохайрхан дүүргийн 37-р хороо</b>			
6.	Координат	<b><math>B=47^{\circ}55' 4.171''</math></b>	<b><math>L=106^{\circ}49' 5.438''</math></b>	<b><math>X=5308766.804</math></b>	<b><math>Y=635840.798</math></b>

7. Цэгийн фото зураг

холоос



ойроос



8. Байршлын тухай тэмдэглэл: Депо дээр

9. Байршлын тойм зураг

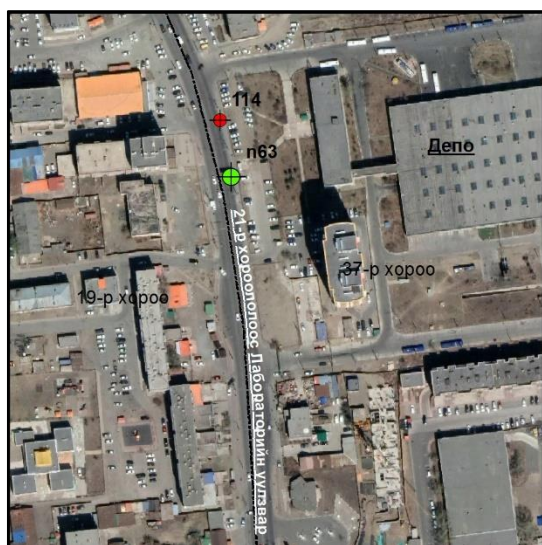

10. Төв цэгийн хэлбэр

Устсан цэг

11.  **Судалгаа б. Шинээр суулгасан**

13. Хувийн хэрэг хөтөлсөн:

Байгууллага:

12. Огноо: 2023 оны 09-р сарын 20-ны өдөр

Инженер Б.Жаргалсайхан

Климакс Реферэнс ХХК



ГЕОДЕЗИЙН БАЙНГЫН ЦЭГ ТЭМДЭГТИЙН ХУВИЙН ХЭРЭГ

Хэмжилт хийсэн цэгийн дугаар п64

1.	Цэгийн нэр	<b>ГТЦ-35</b>	2.	Төвийн дугаар	<b>35</b>
3.	Трапецийн дугаар (1:100 000)	<b>M-48-141</b>	4.	Сүлжээний төрөл	<b>GPS</b>
5.	Байршил (аймаг, сум, дүүрэг, хороо)	<b>Улаанбаатар хот, Сонгинохайрхан дүүргийн 37-р хороо</b>			
6.	Координат	<b><math>B=47^{\circ}54' 56.612''</math></b>	<b><math>L=106^{\circ}49' 6.922''</math></b>	<b><math>X=5308534.161</math></b>	<b><math>Y=635877.093</math></b>

7. Цэгийн фото зураг

холоос



ойроос



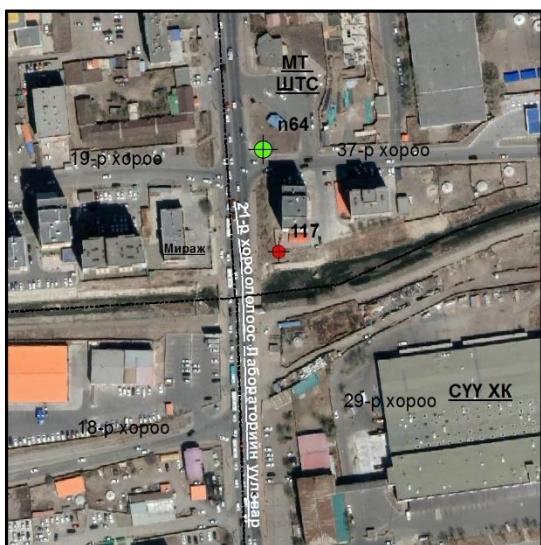

8. Байршлын тухай тэмдэглэл: Миражийн эсрэг талд

9. Байршлын тойм зураг

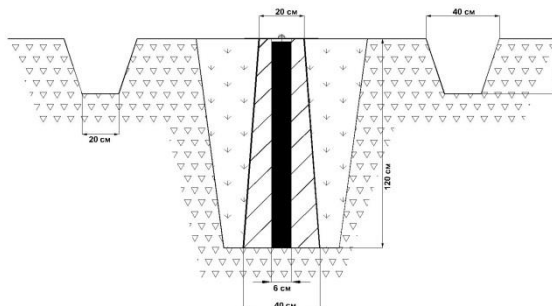

10. Төв цэгийн хэлбэр



11.  **Судалгаа б. Шинээр суулгасан**

13. Хувийн хэрэг хөтөлсөн:

Байгууллага:

12. Огноо: 2023 оны 09-р сарын 20-ны өдөр

Инженер Б.Жаргалсайхан

Климакс Реферэнс ХХК

ГЕОДЕЗИЙН БАЙНГЫН ЦЭГ ТЭМДЭГТИЙН ХУВИЙН ХЭРЭГ

Хэмжилт хийсэн цэгийн дугаар п65

1.	Цэгийн нэр	<b>G-100</b>		2.	Төвийн дугаар	<b>G-100</b>	
3.	Трапецийн дугаар (1:100 000)	<b>M-48-141</b>		4.	Сүлжээний төрөл	<b>GPS</b>	
5.	Байршил (аймаг, сум, дүүрэг, хороо)	<b>Улаанбаатар хот, Сонгинохайрхан дүүргийн 18-р хороо</b>					
6.	Координат	<b><math>B=47^{\circ}54' 46.749''</math></b>	<b><math>L=106^{\circ}49' 6.435''</math></b>	<b><math>X=5308229.43</math></b>	<b><math>Y=635874.158</math></b>		

7. Цэгийн фото зураг

холоос



ойроос



8. Байршлын тухай тэмдэглэл: Депогоос Лаборатори явах замд

9. Байршлын тойм зураг



10. Төв цэгийн хэлбэр

Устсан цэг

11.  **Судалгаа б. Шинээр суулгасан**

13. Хувийн хэрэг хөтөлсөн:

Байгууллага:

12. Огноо: 2023 оны 09-р сарын 20-ны өдөр

Инженер Б.Жаргалсайхан

Климакс Реферэнс ХХК



ГЕОДЕЗИЙН БАЙНГЫН ЦЭГ ТЭМДЭГТИЙН ХУВИЙН ХЭРЭГ

Хэмжилт хийсэн цэгийн дугаар п66

1.	Цэгийн нэр	<b>G-96</b>	2.	Төвийн дугаар	<b>G-96</b>
3.	Трапецийн дугаар (1:100 000)	<b>M-48-141</b>	4.	Сүлжээний төрөл	<b>GPS</b>
5.	Байршил (аймаг, сум, дүүрэг, хороо)	<b>Улаанбаатар хот, Сонгинохайрхан дүүргийн 29-р хороо</b>			
6.	Координат	<b><math>B=47^{\circ}54' 41.16''</math></b>	<b><math>L=106^{\circ}49' 8.182''</math></b>	<b><math>X=5308057.748</math></b>	<b><math>Y=635914.499</math></b>

7. Цэгийн фото зураг

холоос

ойроос

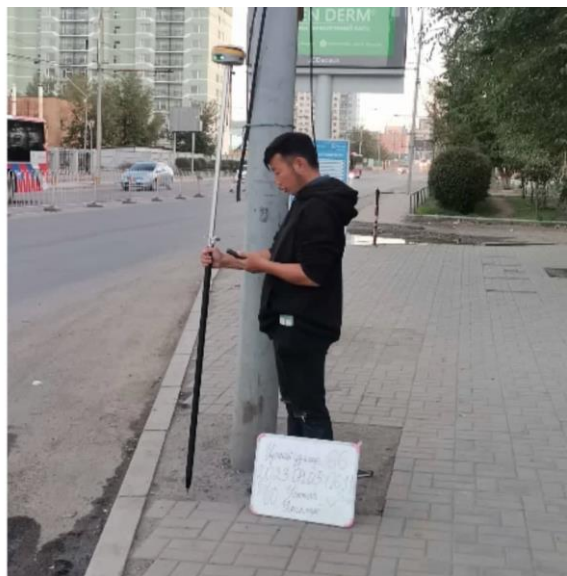

8. Байршлын тухай тэмдэглэл: Лабораторийнн хойшоо явдаг автобусны буудал дээр

9. Байршлын тойм зураг

10. Төв цэгийн хэлбэр

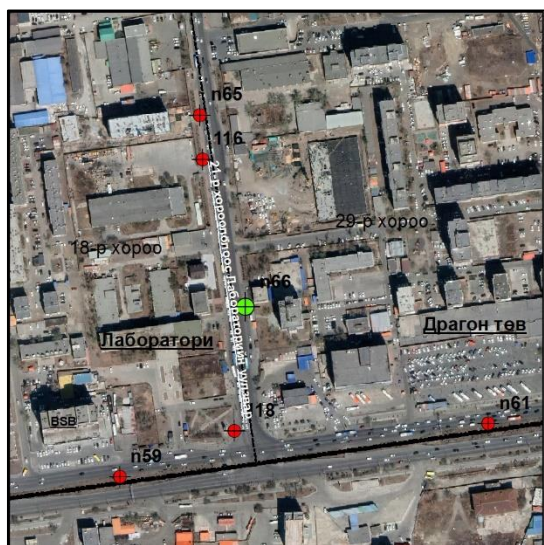

Устсан цэг

11.  **Судалгаа б. Шинээр суулгасан**

12. Огноо: 2023 оны 09-р сарын 20-ны өдөр

13. Хувийн хэрэг хөтөлсөн:

Инженер Б.Жаргалсайхан

Байгууллага:

Климакс Реферэнс ХХК

ГЕОДЕЗИЙН БАЙНГЫН ЦЭГ ТЭМДЭГТИЙН ХУВИЙН ХЭРЭГ

Хэмжилт хийсэн цэгийн дугаар n67

1.	Цэгийн нэр		2.	Төвийн дугаар	
3.	Трапецийн дугаар (1:100 000)	<b>M-48-141</b>	4.	Сүлжээний төрөл	<b>GPS</b>
5.	Байршил (аймаг, сум, дүүрэг, хороо)	<b>Улаанбаатар хот, Сонгинохайрхан дүүргийн 21-р хороо</b>			
6.	Координат	<b><math>B=48^{\circ}12' 12.201''</math></b>	<b><math>L=106^{\circ}32' 53.8''</math></b>	<b><math>X=5340065.36</math></b>	<b><math>Y=615038.32</math></b>

7. Цэгийн фото зураг

холоос

ойроос



8. Байршлын тухай тэмдэглэл: Нарийны фермийн төвд

9. Байршлын тойм зураг

10. Төв цэгийн хэлбэр

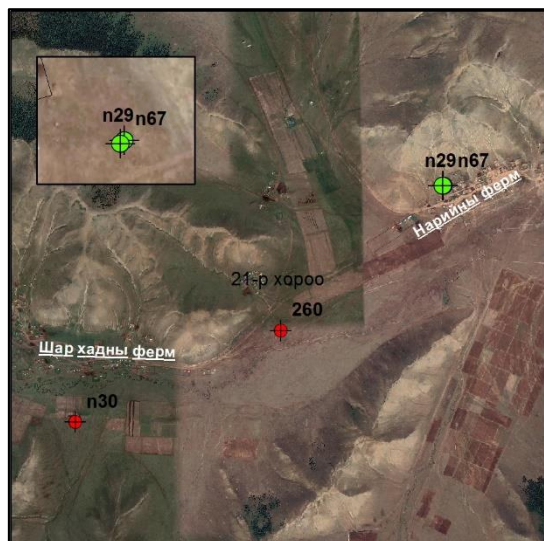

Устсан цэг

11. **а. Судалгаа б. Шинээр суулгасан**

12. Огноо: 2023 оны 09-р сарын 20-ны өдөр

13. Хувийн хэрэг хөтөлсөн:

Инженер Б.Жаргалсайхан

Байгууллага:

Климакс Реферэнс ХХК