



**УЛААНБААТАР ТӨМӨР ЗАМ**  
Монгол-Оросын хувь нийлүүлсэн нийгэмлэг

# **ЗОРЧИГЧИЙН ВАГОНЫГ ЗАМ ТӨМРИЙН ТОСОЛГООНЫ ЗОРИУЛАЛТТАЙ БОЛГОН ТОНОГЛОХ ТӨСЛИЙН ГҮЙЦЭТГЭЛ**

**Улаанбаатар хот  
2019 он**

## ТӨСЛИЙН ЗОРИЛГО

- Төмөр замын тахир тойруу хэсэг дэх зам төмрийн болон зүтгүүр, вагоны дугуйн элэгдлүүдийг бууруулах ажлын үр дүнг нэмэгдүүлэх;
- Замчдын гар хөдөлмөрийг хөнгөвчлөх;

## ТӨСЛИЙН ҮЕ ШАТ

- Зорчигчийн вагон депод сэргээгдэх их засвар болон өрөөний өөрчлөлт, тохижуулалт хийх;
- Ахуйн болон тосолгооны системийн 220 В цахилгааны монтажийг хийх;
- Тосолгооны төхөөрөмжөөр тоноглох;
- Автоматжуулалтын программ хангамжийг боловсруулан суулгах;

**Ажлын хэсэг байгуулсан**



МОНГОЛ УЛСЫН  
ЗАМ, ТЭЭВРИЙН ХӨГЖЛИЙН  
САЙДЫН ТУШААЛ

2019 оны 07 сарын 26 өдөр

Дугаар 155

Улаанбаатар хот

Ажлын хэсэг байгуулах тухай

Монгол Улсын Засгийн газрын тухай хуулийн 24 дүгээр зүйлийн 2, Төмөр замын тээврийн тухай хуулийн 10 дугаар зүйлийн 10.1.1, 22 дугаар зүйлийн 22.1, Төрөөс төмөр замын тээврийн талаар баримтлах бодлогын 3 дугаар зүйлийн 3.1.6 дахь заалтыг тус тус үндэслэн ТУШААХ нь:

1. Зорчигчийн вагоныг зам төмрийн тосолгооны зориулалтаар тоноглох төслийн ажлыг гүйцэтгэх ажлын хэсгийн бүрэлдэхүүнийг нэгдүгээр хавсралтаар, ажлын удирдамжийг хоёрдугаар хавсралтаар баталсугай.

2. Зорчигчийн вагоныг зам төмрийн тосолгооны вагон болгон тоноглох төслийн ажлыг зохион байгуулахыг Төмөр зам, далайн тээврийн бодлогын хэрэгжилтийг зохицуулах газарт, төслийн ажлын санхүүжилтийг шийдвэрлэж, батлагдсан удирдамж, техникийн даалгаврын дагуу гүйцэтгэхийг Монгол-Оросын хувь нийлүүлсэн "Улаанбаатар төмөр зам" нийгэмлэгийн замын дарга /Д.Жигжиднямаа/-д тус тус даалгасугай.

3. Энэхүү тушаал гарсантай холбогдуулан Зорчигчийн вагоныг зам төмрийн тосолгооны зориулалтаар тоноглон ашиглах техникийн даалгаврыг боловсруулан батлан хэрэгжүүлсүгэй.

4. Зорчигчийн вагоныг зам төмрийн тосолгооны зориулалтаар тоноглох төслийн ажлын явц, үр дүн, хэрэгжилтийг хянан, тайлагнаж ажиллахыг Хяналт шинжилгээ, үнэлгээ, дотоод аудитын газрын дарга /М.Энхболд/-д үүрэг болгосугай.

САЙД  Б.ЭНХ-АМГАЛАН

МОНГОЛ УЛСЫН  
ЗАМ, ТЭЭВРИЙН ХӨГЖЛИЙН  
САЙДЫН ТУШААЛ

2019 оны 07 дугаар сарын 28 ны өдрийн  
263... дугаар тушаалын нэгдүгээр хэсгээр

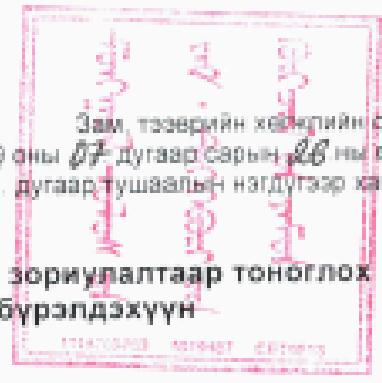

**Зорчигчийн вагоныг зам төмрийн тослогооны зориулалтаар тоноглох төслийг гүйцэтгэх Ажлын хэсгийн бүрэлдэхүүн**

- |                       |   |
|-----------------------|---|
| Ажлын хэсгийн ахлагч: | ЗТХЯ-ны Төмөр зам, далайн тээврийн бодлогын хэрэгжилтийг зохицуулах газрын дарга                |
| Нарийн бичгийн дарга: | ЗТХЯ-ны ТЗДТБХЗГ-ын Ахлах мэргэжилтэн   |
| Т.Мөнхцэцэг           |   |
| Гишүүд:               |   |
| С.Мөнхбаяр            | ЗТХЯ-ны Төмөр зам, далайн тээврийн бодлогын хэрэгжилтийг зохицуулах газрын мэргэжилтэн          |
| С.Майдар              | ЗТХЯ-ны Хяналт, шинжилгээ, үнэлгээ, дотоод аудитын газрын мэргэжилтэн                           |
| Г.Ганболд             | "Улаанбаатар төмөр зам" ХНН-ийн Тээвэрлэлт хөдөлгөөн хариуцсан замын орлогч дарга               |
| Н. Лхагвадорж         | "Улаанбаатар төмөр зам" ХНН-ийн Замын аж ахуйн албаны ерөнхий инженер                           |
| Б. Лхагвасүрэн        | "Улаанбаатар төмөр зам" ХНН-ийн Замын аж ахуйн албаны ерөнхий механик                           |
| Д. Баатар             | "Улаанбаатар төмөр зам" ХНН-ийн Замын аж ахуйн албаны инженер-механик төвийн ахлах инженер      |
| Я. Жамьянсүрэн        | "Улаанбаатар төмөр зам" ХНН-ийн Зорчигч тээврийн албаны ерөнхий инженер                         |
| Новиков. В. А         | "Улаанбаатар төмөр зам" ХНН-ийн Замын хоёрдугаар ангийн Зам оношлогооны                         |
| Б. Зоригтсайхан       | "Улаанбаатар төмөр зам" ХНН-ийн Замын хоёрдугаар ангийн Зам оношлогооны төвийн хяналтын инженер |
| Д. Энхтулга           | "Улаанбаатар төмөр зам" ХНН-ийн Замын хоёрдугаар ангийн ерөнхий инженер                         |
| П. Баттөгс            | "Улаанбаатар төмөр зам" ХНН-ийн Тээврийн дээд сургуулийн багш                                   |



## Ажлын төлөвлөгөө гарган батлуулж, түүнийхээ дагуу ажилласан.

Зам, тээврийн хөгжлийн сайдын  
2019 оны 07 дугаар сарын 26-ны өдрийн  
255 дугаар тушаалын хоёрдугаар хэсэрт

### Зорчигчийн вагоныг зам төмрийн тосолгооны зориулалтаар тоноглох төслийг гүйцэтгэх ажлын удирдамж

#### Нэг. Нийтлэг үндэслэл

1.1 Энэхүү Ажлын хэсгийн зорилго нь Зорчигчийн вагоныг зам төмрийн тосолгооны вагоны зориулалтаар тоноглон угсарч, туршилт хийж, ашиглалтад оруулах ажлыг төслийн техникийн даалгаврын зохион байгуулахад оршино.

#### Хоёр. Ажил гүйцэтгэх хугацаа

2.1. Зорчигчийн вагоныг зам төмрийн тосолгооны вагоны зориулалтаар тоноглон угсрах ажлын 1 үе шатыг 2019 оны 07 дугаар сарын 30-ны өдрийн дотор,

2.2. Зорчигчийн вагоныг зам төмрийн тосолгооны вагоны зориулалтаар бүрэн тоноглон угсарч, туршилтын аяллыг явуулж, зүгшрүүлэн байнгын ашиглалтад оруулах 2 үе шатны ажлыг 2019 оны 11 дугаар сарын 01-ний хийж дуусгахаар зохион байгуулна.

#### Дөрөв. Бэлтгэх ажил

4.1 Төслийг хэрэгжүүлэх нарийвчилсан судалгааг хийж, техникийн даалгаврыг боловсруулж батлуулна;

4.2 Зорчигчийн вагоныг зам төмрийн тосолгооны вагоны зориулалтаар угсарч, турших бүтээгдэхүүн, эд ангийн сонголт болон үнийн судалгааг хийж худалдан авах үндэслэл, төсөвт өртөгийн талаар судлан тодорхойлно;

4.3 Зорчигчийн вагоныг зам төмрийн тосолгооны вагоны зориулалтаар бүрэн тоноглон угсарч, туршиж, зүгшрүүлж, ашиглалтад оруулах чиглэлийн техник, технологийг баримт бичгийг боловсруулж, хэлэлцэн шийдвэрлэнэ.

4.4 Зам төмрийн тосолгооны вагонд угсрах тоног төхөөрөмжийн судалгаа, үнийн харьцуулалт, сонголтыг хийнэ.

#### Тав. Ажлын хэсгийн ажлын чиглэл

Зорчигчийн вагоныг зам төмрийн тосолгооны вагоны зориулалтаар бүрэн тоноглон угсарч, туршиж, зүгшрүүлж, ашиглалтад оруулах ажлын хэсэг дараах үйл ажиллагааг хэрэгжүүлнэ:

4.1 Ажлын нарийвчлан төлөвлөгөөг боловсруулах;

4.2 Үйл ажиллагааны эрх зүйн орчныг тодорхойлох;

4.3 Ажлын зураг, төслийг хэлэлцэн дүгнэлт гаргах;

4.4 Олон улсын техник, технологийн баримт бичиг, стандартууд, чанар хяналт, туршилт, судалгааны аргачлал, тогтолцоог судлан сонгох.

4.5 Уг төслийг хэрэгжүүлэх ажлын хүрээнд зорчигчийн 472 дугаар вагонд сэргээгдэх их засварыг хийнэ;

4.6 Угсрах тоног төхөөрөмжийг худалдан авах, угсрах, турших зах зээлийн үнийг судлаж, худалдан авах гэрээг "Улаанбаатар төмөр зам" ХНН хийх

БАТЛАВ. П



Ю. НЯМЖАРГАЛ  
2019-03-18

Зорчигчийн вагоныг зам төмрийн тосолгооны төхөөрөмж,  
автоматжуулалт, хяналтын системээр тоноглох ажлын төлөвлөгөө

2019-03-15

Улаанбаатар хот

№	Ажлын агуулга	Хариуцах ажилтан	Хугацаа
1.	Зорчигчийн вагоныг зам төмрийн тосолгооны төхөөрөмж, автоматжуулалтын системээр тоноглох ажлын хэсэг байгуулах	Пи-мех	20/I-ний дотор
2.	Зорчигчийн вагоныг зам төмрийн тосолгооны төхөөрөмж, автоматжуулалтын системээр тоноглох ажлыг гүйцэтгэгчийг үнийн комисс хурлаар оруулан шийдэх	Пг-мех	25/I-ний дотор
3.	Зорчигчийн вагоныг зам төмрийн тосолгооны төхөөрөмж, автоматжуулалтын системээр тоноглох компантай гэрээ байгуулах	Пг-мех	05/III-ний дотор
4.	Замын тослох тахир хэсгийн эхлэл, төгсгөлийн мэдээллүүдийг бэлтгэж, гүйцэтгэгчид өгөх /замын дагуух км-ээр болон газарзүй солбицолоор/	ЗОТ, П техник тасаг	20/III-ний дотор
5.	Түлшний сав болон ачаа өргөх хэрэгслийг ЦРМ-ээр гүйцэтгүүлж, тоноглуулах	Пи-мех	25/III -ний дотор
6.	Тосолгооны төхөөрөмжүүдийг хүлээн авч, суурилуулах ажилд хяналт тавих	ПГ-мех, гүйцэтгэгч	15/V-ний дотор
7.	Тосолгооны төхөөрөмжүүдийн угсралт суурилуулалт, түүний ажиллагааг хүлээлцэх	ПГ, гүйцэтгэгч	20/V-ний дотор
8.	Зорчигчийн вагоныг зам төмрийн тосолгооны төхөөрөмжийн автоматжуулалтын ажлыг гүйцэтгэгчтэй хамтран ажиллах	Пг-мех, Пи-мех, ЗОТ	IV-V сар хүртэл
9.	Зорчигчийн вагоныг зам төмрийн тосолгооны төхөөрөмж, автоматжуулалтын системээр тоноглож байгаа талаар Зам, тээврийн хөгжлийн яаманд хүргүүлэх	ПГ, ЗОТ	20/IV-ны дотор
10.	Зорчигчийн вагоныг зам төмрийн тосолгооны төхөөрөмжөөр тоноглох явцыг Цэрэгжүүлсэн хамгаалалт, онцгой байдлын албаар хянуулж, ГАБ-ыг хангаж байгаа талаар зөвшилцөх	ПЧГ-2, ВОХР	20/V-ны дотор
11.	Тосолгооны тоног төхөөрөмжүүдийг ашиглах үеийн аюулгүй ажиллагааны зааврыг боловсруулж батлуулах	ПОТ, ПЧОТ-2	25/V-ний дотор
12.	Зам төмрийн тосолгооны зориулалттай вагоны ашиглалтын зааврыг боловсруулж батлуулах	ПГ-мех, Пи-мех	30/V-ний дотор
13.	Зам төмрийн тосолгооны вагоныг ашиглах үед ГАБ-ыг ханган ажиллах талаар зааварчилгааг Цэрэгжүүлсэн хамгаалалтын албаар боловсруулан авах	ПЧГ-2	20/V-ны дотор



# ЗАМ ТӨМРийн ТОСОЛГООНЫ ВАГОНЫ ерөөнүүдийн төлөвлөлт



БАТЛАВ НГ МЕЩЕРЯКОВ А. Р  
08.06.18

Зам төмөр тосолгооны вагоныг тоноглох схем зураг

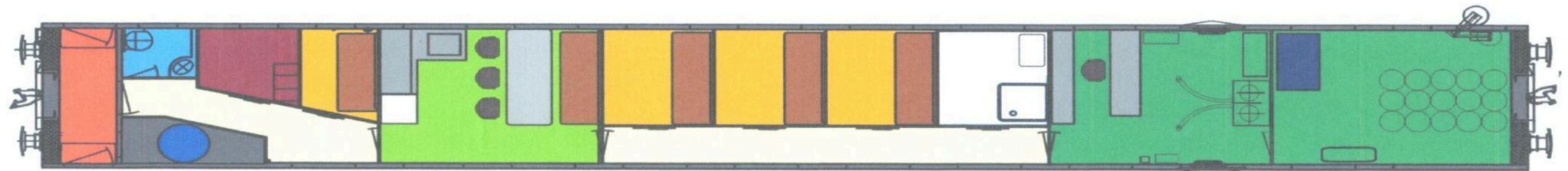

- |  |   |  |
|--|---|--|
| <span style="color: green;">■</span> Ажлын өрөө  | <span style="color: yellow;">■</span> Амралтын өрөө | <span style="color: blue;">■</span> Дизель генератор |
| <span style="color: cyan;">■</span> Сан техникийн өрөө   | <span style="color: lightyellow;">■</span> Коридор  | <span style="color: maroon;">■</span> Цахилгааны шит |
| <span style="border: 1px solid black; display: inline-block; width: 10px; height: 10px;"></span> Усанд орох өрөө | <span style="color: limegreen;">■</span> Гал тогоо  | <span style="color: orange;">■</span> Үүдний өрөө    |

Зөвшөөрсан: НЗп  
НХ  
П  
Боловсруулсан: ПЦДИК

Белош К.Р  
О. Батцэрэн  
Ю. Нямжаргал  
Б. Зоригтсайхан

НЗт  
Л  
Х. Амгалан  
Д. Нарантуяа

# ТЕХНИКИЙН ДААЛГАВАР



## ЗАМ, ТЭЭВРИЙН ХӨГЖЛИЙН ЯАМНЫ ТӨРИЙН НАРИЙН БИЧГИЙН ДАРГЫН ТУШААЛ

2019 оны 07 сарын 17 өдөр

Дугаар 225

Улаанбаатар хот

### Техникийн даалгавар батлах тухай

Төмөр замын тээврийн тухай хуулийн 10 дугаар зүйлийн 10.1.1, 22 дугаар зүйлийн 22.1 дэх заалт, Төрөөс төмөр замын тээврийн талаар баримтлах бодлогын 3 дугаар зүйлийн 3.1.6 дахь заалтыг тус тус үндэслэн ТУШААХ нь:

1. Зорчигчийн вагоныг зам төмрийн тосолгооны зориулалтаар тоноглон угсрах техникийн даалгаврыг нэгдүгээр хавсралтаар баталсугай.

2. Зорчигчийн вагоныг зам төмрийн тосолгооны зориулалтаар тоноглон угсрах ажлыг зохион байгуулахыг Төмөр зам далайн тээврийн бодлогын хэрэгжилтийг зохицуулах газар /А.Батболд/, Монгол-Оросын хувь нийлүүлсэн нийгэмлэг "Улаанбаатар төмөр зам"-ын замын дарга /Д.Жигжиднямаа/-д тус тус даалгасугай.

3. Зорчигчийн вагоныг зам төмрийн тосолгооны зориулалтаар тоноглох техникийн даалгаврын ажлын явц, үр дүн, хэрэгжилтийг хянан, тайлагнаж ажиллахыг Хяналт шинжилгээ, үнэлгээ, дотоод аудитын газрын дарга /М.Энхболд/-д тус тус үүрэг болгосугай.

ТӨРИЙН НАРИЙН БИЧГИЙН  
ДАРГА С.БАТБОЛД



Зам, тээврийн хөгжлийн газрын  
Төрийн нэрийн байнгын даргын  
2019 оны 07 дугаар сарын 17-ны  
өдрийн 22 дугаар тушаалын  
нэгдүгээр хэсэгт

**ЗОРЧИГЧИЙН ВАГОНЫГ ЗАМ ТӨМРИЙН ТОСОЛГООНЫ ВАГОНЫ  
ЗОРИУЛАЛТААР БҮРЭН ТОНОГЛОН УГСАРЧ, БАЙНГЫН  
АШИГЛАЛТАД ОРУУЛАХ ТЕХНИКИЙН ДААЛГАВАР**

2019 оны 07 сарын ...-ны өдөр

Дугаар

Улаанбаатар хот

<p>1. Техникийн даалгаврын үндэслэл</p>	<ul style="list-style-type: none"> <li>▪ Төмөр замын тээврийн тухай хуулийн 10 дугаар зүйлийн 10.1.1 дэх заалтын;</li> <li>▪ “Төмөр замын тээврийн талаарх хууль тогтоомжийг биелүүлэх ажлыг зохион байгуулж, биелэлтийг хангах”;</li> <li>▪ “Төрөөс төмөр замын тээврийн талаар баримтлах бодлого”-ын 3.1.6 дахь заалтын: “Техник, технологийн шинэчлэлт хийх, эдийн засгийн үр ашгийг нэмэгдүүлж олон улсын стандарт, дэвшилтэт техник, технологи, үүний дотор хүнд жинтэй галт тэрэг, хөдөлгөөний удирдлагын цахим систем тэргийг нэвтрүүлж, тээвэрлэлтийн үйлчилгээг найдвартай болгох”;</li> <li>▪ “Төмөр замын тээврийн салбарын эрлэм шинэчлэлт, судалгаа, инновацийг хөгжүүлэх дэд хөтөлбөр” Зам, тээврийн хөгжлийн сийдэн 2019 оны 05 дугаар сарын 23-ны дөрийн 160 дугаар тушаалаар батлагдсан .</li> <li>▪ “Бүх төрлийн тээврийн хөдлөх бүрэлдэхүүний паркийг шинэчлэн нэмэгдүүлэх ялангуяа Төмөр замын тээврийн хөдлөх бүрэлдэхүүний паркийг тээвэрлэлтийн төрөлд нийцсэн тусгай зориулалтын вагоноор шинэчлэх”;</li> </ul>
<p>2. Техникийн даалгаврын зорилго</p>	<p>Зорчигчийн вагоныг зам төмрийн тосолгооны вагоны зориулалтаар бүрэн тоноглон угсарч, туршилтын ашлыг явуулж, зүгшрүүлэн байнгын ашиглалтад оруулах</p>
<p>3. Техникийн даалгаврыг хэрэгжүүлэх байгууллага</p>	<p>ЭТХЯ-ны ТЗДТБХЗГ “УБГЗ”ХНН</p>





МОНГОЛ-ОРОСЫН  
ХУВЬ НИЙЛҮҮЛСЭН НИЙГЭМЛЭГ  
УЛААНБААТАР ТӨМӨР ЗАМЫН  
ДАРГЫН ТУШААЛ

2018 оны 06 сарын 19 өдөр

Дугаар А-292

Улаанбаатар хот

Зорчигчийн вагоныг тосолгооны вагон  
болгон тоноглох тухай

Монгол-Оросын хувь нийлүүлсэн "Улаанбаатар төмөр зам" нийгэмлэгийн дүрмийн 22 дугаар зүйлийн "а" заалтыг үндэслэн ТУШААХ нь:

Нэг. Галт тэрэгний хөдөлгөөний аюулгүй байдал, хэвийн ажиллагааг хангах, зам төмрийн болон хөдлөх бүрэлдэхүүний хос дугуйн элэгдлийг багасгах үүднээс Замын аж ахуйн албанаас гарган батлуулсан зураг, төсвийн дагуу 472-р вагоныг зам төмрийн тосолгооны вагон болгон өөрчлөн тоноглох, сэргээгдэх их засвараар засварлах ажлыг 2018 оны 6 дугаар сарын 15-ны өдрөөс 2018 оны 8 дугаар сарын 30-ны хооронд гүйцэтгэж бэлэн болгохыг Зорчигч тээврийн албаны дарга /Д.Нарантуяа/, Замын аж ахуйн албаны дарга /Ю.Нямжаргал / нарт үүрэг болгосугай.

Хоёр. Вагоныг тоноглоход галын аюулгүй байдал, цахилгааны аюулгүй байдал, хөдөлмөрийн аюулгүй байдал, эрүүл ахуйн шаардлагууд, галт тэрэгний хөдөлгөөний аюулгүй байдал зэргийг бүрэн хангах талаар мэргэжлийн зөвлөгөө эгч ажиллахыг Тээврийн хяналтын албаны дарга /Н.Адъяа/, Дохиолол холбоо, сүлжээ, эрчим хүчний албаны дарга /Ч.Гартаам/, Хөдөлмөрийн аюулгүй ажиллагааны хэлтсийн дарга /Д.Ариунбаатар/, Цэрэгжүүлсэн хамгаалалт, онцгой байдлын албаны дарга /Б.Давхарбаяр/ нарт даалгасугай.

Гурав. Вагоныг тоноглоход шаардагдах сэлбэг материалыг богино хугацаанд захиалгын дагуу бэлтгэн нийлүүлэхийг Худалдан авалт, борлуулалтын албаны дарга /О.Батцэрэн/, батлагдсан төсвийн дагуу 2018 оны их барилгын төлөвлөгөөнд нэмэлт өөрчлөлт оруулан тусгахыг Төлөвлөлт, эдийн засгийн албаны даргын үүрэг гүйцэтгэгч /Ё.Батбуян/, төлөвлөгөөний дагуу санхүүжилт хийхийг Эдийн засаг, санхүү хариуцсан замын орлогч дарга бөгөөд Санхүү нягтлан бодох бүртгэлийн албаны дарга /Усольцева С.Я/ нарт тус тус үүрэг болгосугай.

Дөрөв. 2018 оны 5 дугаар сарын 25-ны өдрийн 24 тоот албан даалгавраар хүлээн авсан зорчигчийн тасалгаат вагоныг зам төмрийн тосолгооны вагон болгон зориулалтыг өөрчлөн тоноглох гэж байгаатай холбогдуулан 472 дугаарын вагоныг дансаас хасах материалыг бэлдэж Ерөнхий хорооны хурлаар шийдвэрлүүлэхийг Замын 2 дугаар ангийн дарга /Б.Дашравдан/-д үүрэг болгосугай.

Тав. Энэхүү тушаалын биелэлтэд хяналт тавьж ажиллахыг Замын ерөнхий инженер /Мещеряков А.Р./-г үүрэг болгосугай.

ДАРГА



Д.ЖИГЖИДНЯМАА

021428



БАТЛАВ: УБТЗ-ын Ерөнхий инженер  
Мещеряков. А. Р.  
06.06.2018 г

## ТЕХНИКИЙН ДААЛГАВАР

### Зорчигчийн вагоныг зам төмрийн тосолгооны төхөөрөмж, удирдлагын автомат системээр тоноглох

- |  |   |
|--|---|
| 1. Зураг төслийн байгууллага<br>инженерийн алба  | Техникийн зураг төсөл,                                |
| 2. Зорчигчийн вагоныг зам<br>төмрийн тосолгооны төхөөрөмж,<br>удирдлагын автомат системээр<br>тоноглох хугацаа | 2018 оны 6-р сарын 15-наас 8-р<br>сарын 30-ны хооронд |
| 3. Төслийн үе шат  | 3 үе шат  |
| 4. Гүйцэтгэгч  | ВЧД-2, ПЧ-2, ЦРМ, ЭЧВОД-1,<br>ШУТИС                   |
| 5. Санхүүгийн эх үүсгэвэр  | Их барилга  |
| 6. Захиалагч   | П, ПЧ-2   |

### Зориулалт ба техникийн үзүүлэлтүүд

Зам төмрийн тосолгооны вагон нь зам төмрийн болон хөдлөх бүрэлдхүүний хос дугуйн элэгдлийг бууруулах зорилгоор замын тахир хэсэг дэх гадна талын зам төмрийн болон суман шилжүүлгийн тахирын ажлын ирмэгийг үл шүргэлцэх (цацагч-форсунк) аргаар, автомат буюу гар удирдлагаар тослоход зориулагдана.

Уг вагон нь зорчигчийн тасалгаат вагон дээр суурилагдан тоноглогдож, зорчигчийн галт тэрэгний бүрэлдхүүнд холбогдон аялж, ажиллана.

Зам төмрийн тосолгооны вагоны тослох тахирын эхлэл төгсгөлийг мэдрэх аргууд нь GPS системийн газар зүйн байрлалын солбилцолоор

Тээврийн хяналтын алба  /Н. Адъяа/

Зорчигч тээврийн алба  /Д. Нарантуяа/

Төлөвлөлт эдийн засгийн алба  /Ё. Батбуян/

Дохиолол холбоо сүлжээ  
эрчим хүчиний алба - 2  /Ч. Гартам /

Их барилга, хөрөнгө  
оруулалтын хэлтэс  /Х. Эрдэнэменх/

Техникийн бодлого зураг төсөл,  
инженерийн алба  /Ш. Эрдэнэбулган/

Цэрэгжүүлсэн хамгаалалт онцгой  
байдлын алба - Г  /Б. Давхар баяр /

# ЗОРЧИГЧИЙН ВАГОНЫ ЗАМ ТӨМРИЙН ТОСОЛГООНЫ ЗОРИУЛАЛТААР ТОНОГЛОХ АЖЛЫН ТӨСӨВ

МОНГОЛ-ОРОСЫН ХУВЬ НИЙЛҮҮЛСЭН НИЙГЭМЛЭГ  
УЛААНБААТАР ТӨМӨР ЗАМ  
ТЕХНИКИЙН БОДЛОГО, ЗУРАГ ТӨСӨЛ, ИНЖЕНЕРИЙН АЛБА

БАТЛАВ. Н. Мещеряков. А.Р



*М.О.З. 19.19.*

Төсөв № 2019

Объектын нэр : Зорчигчийн вагоныг зам төмрийн тосолгооны зориулалтаар тоноглох ажил

*Батлав - 2019.03.19*  
Төсөвт өртөг : 549 208 мян.төг

Дарга



Ш.Эрдэнэбулган

НОКС

*Б.Баярмагнай 21/19*  
Б.Баярмагнай

НОКСи

*Х.Эрдэнэменх*  
Х.Эрдэнэменх

ПГ

*Н.Лхагвадорж*  
Н.Лхагвадорж

ННи

*П.Мөнхзул 21/19*  
П.Мөнхзул

Улаанбаатар хот. 2019 он



Вагоны ноён нурууны насжилтын үлдэгдэл нөөцийг тогтоолгов.

ҮЛ ЭВДЭХ СОРИЛТЫН МОНГОЛЫН НИЙГЭМЛЭГ

**1990 ОНД ҮЙЛДВЭРЛЭГДСЭН КУПЕ 472-Р  
ВАГОНЫ /НОЁН НУРУУГҮЙ/ ДААЦЫН ЭД  
АНГИЙН АШИГЛАЛТЫН ХУГАЦААГ СУНГАХ  
ТЕХНИКИЙН ОНОШЛОГООГ ҮЛ ЭВДЭХ  
СОРИЛООР ХИЙЖ ГҮЙЦЭТГЭСЭН АЖЛЫН  
ТАЙЛАН**



УЛААНБААТАР ХОТ  
2018 он

24	Арал болон хөндлөн тулгуурын холболт	2.59	2.83	3.89	3.23
25	Арал болон хөндлөн тулгуурын холболт	2.59	3.17	3.96	2.82
26	Арал болон хөндлөн тулгуурын холболт	3.22	3.42	3.19	3.16
27	Арал болон хөндлөн тулгуурын холболт	2.98	3.11	2.49	1.96
28	Арал болон хөндлөн тулгуурын холболт	2.58	2.37	2.97	1.48
29	Арал болон хөндлөн тулгуурын холболт	3.55	2.87	3.78	2.49

Дүгнэлт:

1. Ноён нурууны дотоод хүчдэлийн төвлөрөл их байх магадлалтай хэсгүүдийг сонгож хийсэн МСС-ийн хэмжилтийн үр дүнг боловсруулахад гарсан соронзон индексийн утгуудыг хүснэгтээр үзүүлэв.
2. Тухайн хэсгийн байрлалын хувьд хэмжилт хийх боломжгүй талбарын хувьд соронзон индексийн утга тодорхойлогдоогүй болно.
3. Ноён нурууны насжилтийг тооцоолж 14 жилийн үлдэгдэл нөөцтэй болохыг тогтоов.

	Шалгагч: 1-р түвшин	Шалгагч: 2-р түвшин	Менежер: 3-р түвшин
Гарын үсэг	<i>[Signature]</i>	<i>[Signature]</i>	<i>[Signature]</i>
Нэр	Ц.Болорцэцэг	Ц.Байгальмаа	Б.Түмэндэмбэрэл
Огноо	2018.07.17	2018.07.16	2018.07.17

Дүгнэлт гаргасан:

ҮЭСМН-ийн тэргүүн



Б.Түмэндэмбэрэл

**MNS 6466: 2016 стандартын дагуу Сэргээгдэх их засвар болон өрөөнүүдийн өөрчлөлт тохижуулалтын ажлыг ВЧД-2 гүйцэтгэсэн.**

**Засвар хийгдсэн вагоныг хүлээлцсэн акт**

2018 оны 10 дугаар сарын 22 -ны өдөр

Улаанбаатар хот

Замын даргын 2018 оны 06 дугаар сарын 19-ний өдрийн А-282 тоот тушаалд Зорчигчийн вагоныг тосолгооны вагон болгон тоноглохоор заасны дагуу Зорчигчийн Вагон депод 472 дугаарын вагонд сэргээгдэх их засварыг хийж өөрчлөн тоногლოსныг Зорчигчийн вагон делогийн 60-р зам дээр 2018 оны 10 дугаар сарын 17-ны өдөр доорх комиссын бүрэлдэхүүнтэй хүлээлцэв.

**Хүлээн авсан талыг төлөөлж:** НОКСи Х.Эрдэнэмөнх, ПЧГ-2 Б.Бат-Эрдэнэ, Нягтлан бодогч Г.Аззаяа, Г.Даваа, ПЦЛИС Новиков В.А, ПЦДИК Б.Зоригтсайхан, нар,







**Хүлээлгэн өгсөн талыг төлөөлж:** Лпв С.Содномбаяр, ВЧДФ-2 Б.Цэнд-Аюуш, ВЧДЗр-2 Б.Бат-Эрдэнэ, ВЧДЭ-2 Ж.Үен, ВЧДИ-2 Б.Батдэлгэр, материалын нормчлолын техникч Б.Тэгшжаргал, ВЧДМ-2 Г.Ганболд, ВЧДт-2 Э.Үүрийнтуяа нар.

НГ Мещеряков А.Р-н баталсан Зам төмөр тосолгооны вагоныг тоноглох схем зургийн дагуу тоноглохоор заасны дагуу 472 дугаарын вагоныг тоноглож материал, сэлбэгийг жагсаалтын дагуу 100 хувь вагонд тавьж суурилуулсан байна.

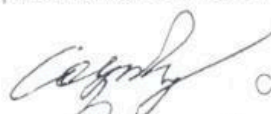
Вагоны сэргээгдэх их засварын гүйцэтгэл болон бусад холбогдох материалуудыг хавсаргав.

**Акт үйлдсэн комисс:**

**Хүлээлгэн өгсөн талыг төлөөлж:**

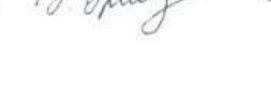
Лпв		С.Содномбаяр
ВЧДФ-2		Б.Цэнд-Аюуш
ВЧДЗр-2		Б.Бат-Эрдэнэ
ВЧДЭ-2		Ж.Үен
ВЧДИ-2		Б.Батдэлгэр
Мат. норм. тех		Б.Тэгшжаргал
ВЧДМ-2		Г.Ганболд
ВЧДт-2		Э.Үүрийнтуяа

**Хүлээн авсан талыг төлөөлж:**

НОКСи		Х.Эрдэнэмөнх
ПЧГ-2		Б.Бат-Эрдэнэ
Нягтлан бодогч		Г.Аззаяа
		Г.Даваа
ПЦДИС		Новиков В.А
ПЦДИК		Б.Зоригтсайхан

**Тосолгооны төхөөрөмжийн нийлүүлэлт, суурилуулалт ба тосолгооны системийн ажиллагааны автомат удирдлага, хяналтын системийг гүйцэтгэгч компаниудтай гэрээ байгуулан, хамтран ажилласан.**

## ДОГОВОР № УБЖД/19/36

на поставку запасных частей и выполнение работ по оборудованию  
пассажирского вагона комплектом рельсосмазывающего оборудования  
бесконтактного действия

Город Улан-Батор

«05» мая 2019г.

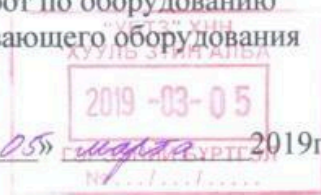

Общество с ограниченной ответственностью "РеМаСк" (ООО РеМаСк), (Россия, код страны: 643 RU), в лице Генерального директора Матвеева Алексея Васильевича действующего на основании устава именуемое в дальнейшем «Исполнитель», с одной стороны, и Акционерное общество «Улан-Баторская железная дорога» (АО «УБЖД»), г.Улан-Батор, ул.Сеула, п/я 376, (Монголия, код страны: 496 MN) именуемое в дальнейшем «Заказчик», в лице Заместителя Начальника дороги по инфраструктуре Белош Константина Рэмовича, действующего на основании Доверенности №-10/2377 от 14 ноября 2018 года, с другой стороны, в дальнейшем совместно именуемые «Стороны», заключили настоящий договор о нижеследующем:

### 1. Предмет Договора

1.1. Заказчик поручает и обязуется оплатить, а Исполнитель принимает на себя обязательства выполнить комплекс работ по оборудованию пассажирского вагона приписки Улан-Баторской железной дороги в соответствии с техническим заданием приложение №-1 являющееся неотъемлемой частью договора рельсосмазывающим оборудованием, обеспечивающим ручной режим лубрикации рельсов бесконтактным способом (нанесение смазки на боковую поверхность рельсов форсунками).

1.2. Исполнитель обязуется произвести работы на территории заказчика из нового не бывшего в употреблении оборудования, материалов и запасных частей. Для проведения Работ по настоящему договору Исполнитель обязуется поставить на условиях ДАР г. Улан-Батор, Монголия в соответствии с Инкотермс 2010 и установить, а Заказчик принять, запасные части и материалы, необходимые для оборудования пассажирского вагона в соответствии с требованиями к работам указанных в пункте 1.1 настоящего договора. Номенклатура, объем, и срок поставки запасных частей и материалов указаны в Приложениях №3 и №4 к настоящему договору, являющимся неотъемлемой частью настоящего договора.

### 2. Цена Договора и порядок оплаты

2.1. Общая цена Договора по оборудованию комплектом

A handwritten signature in blue ink, located in the bottom right corner of the page.



## Зам төмрийн тосолгооны вагоны гадна байдал



# өрөөнүүдийн тохижилт

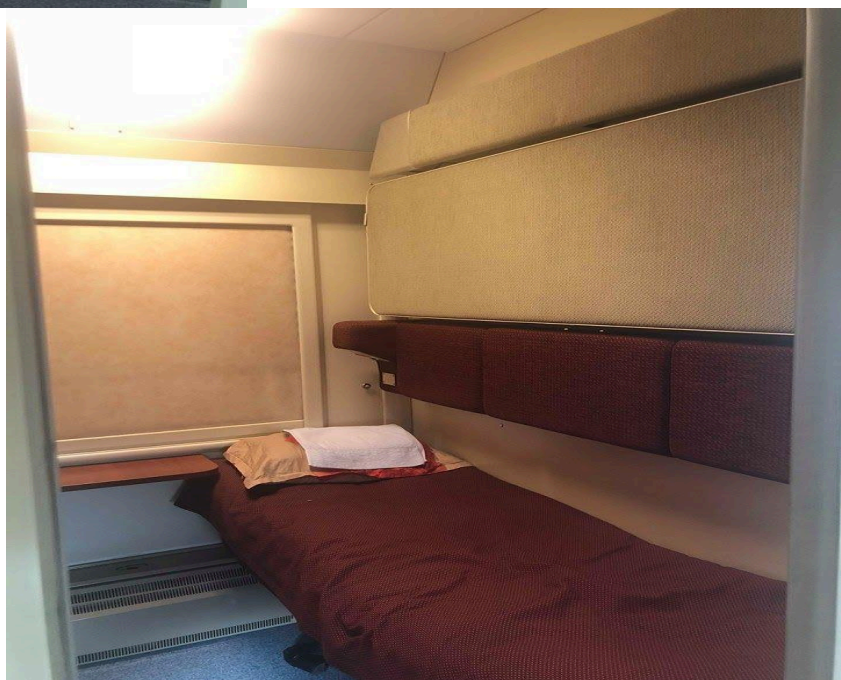





**Зам төмрийн тосолгооны төхөөрөмжийн ажиллах зарчмын бүдүүвч**

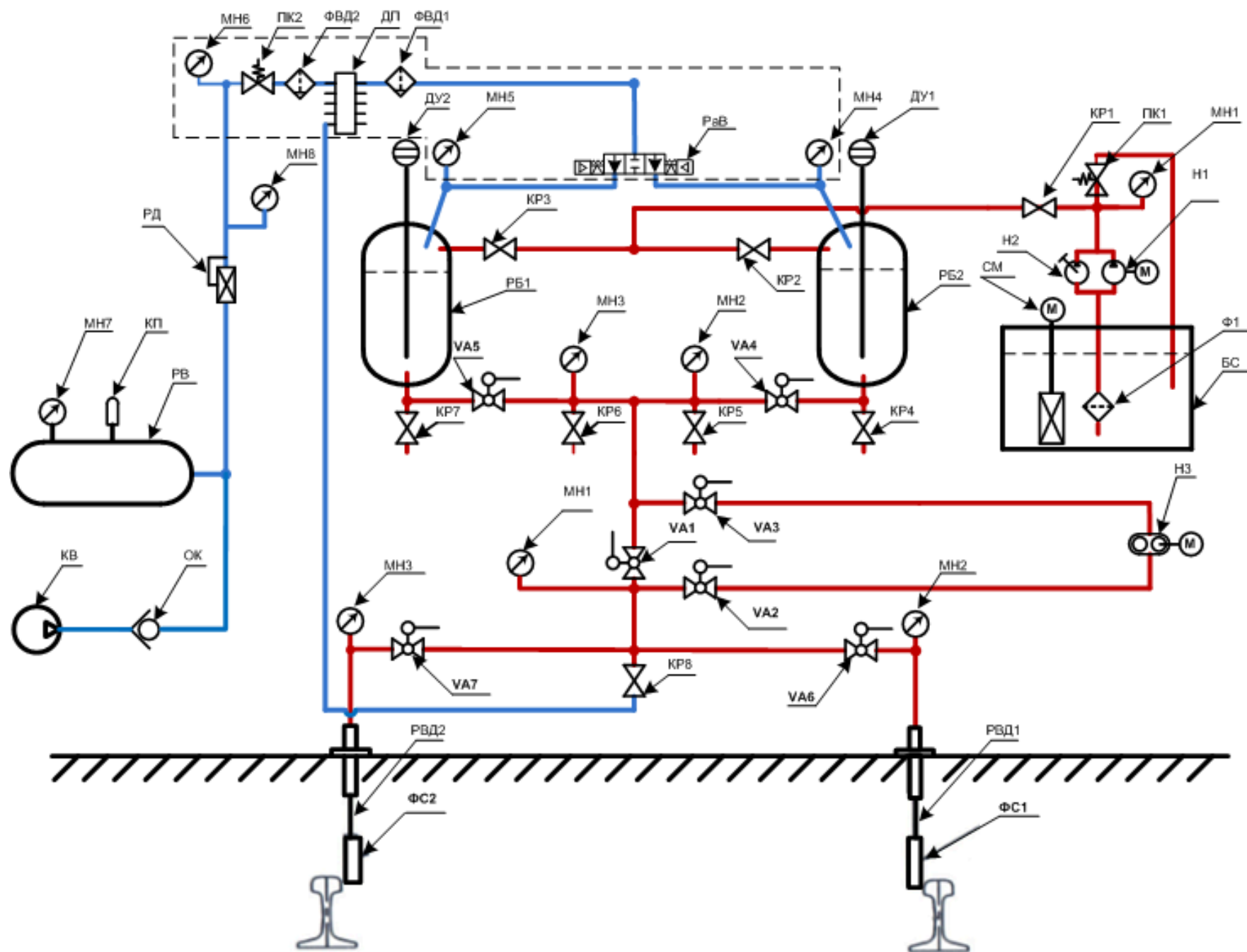

## Цахилгаан тэжээлийн эх үүсвэрүүд

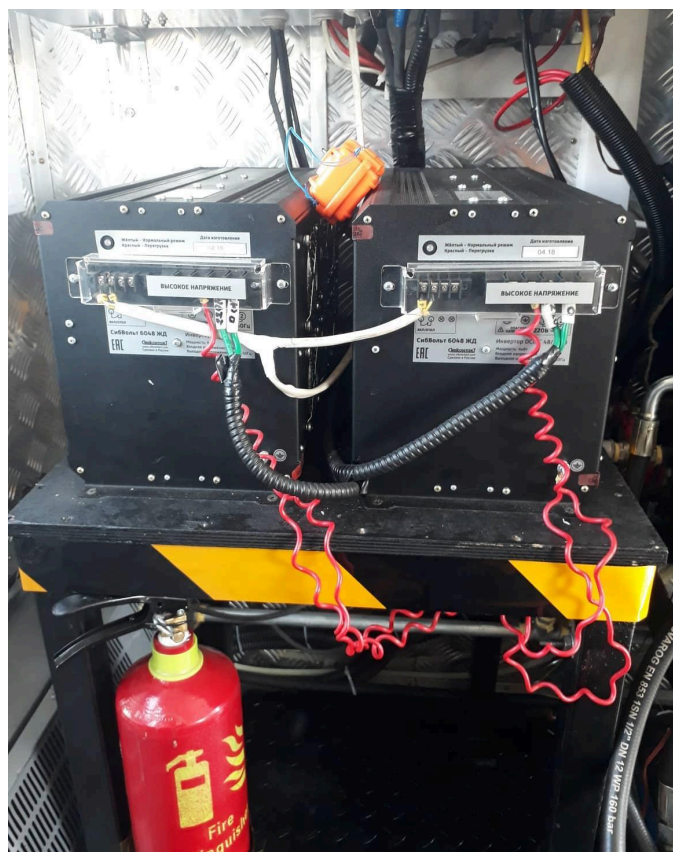

# Тосолгооны системийн тоног төхөөрөмжүүд



**Тос цахах Цахилгаан  
шахуурга, түүний удирдлага**

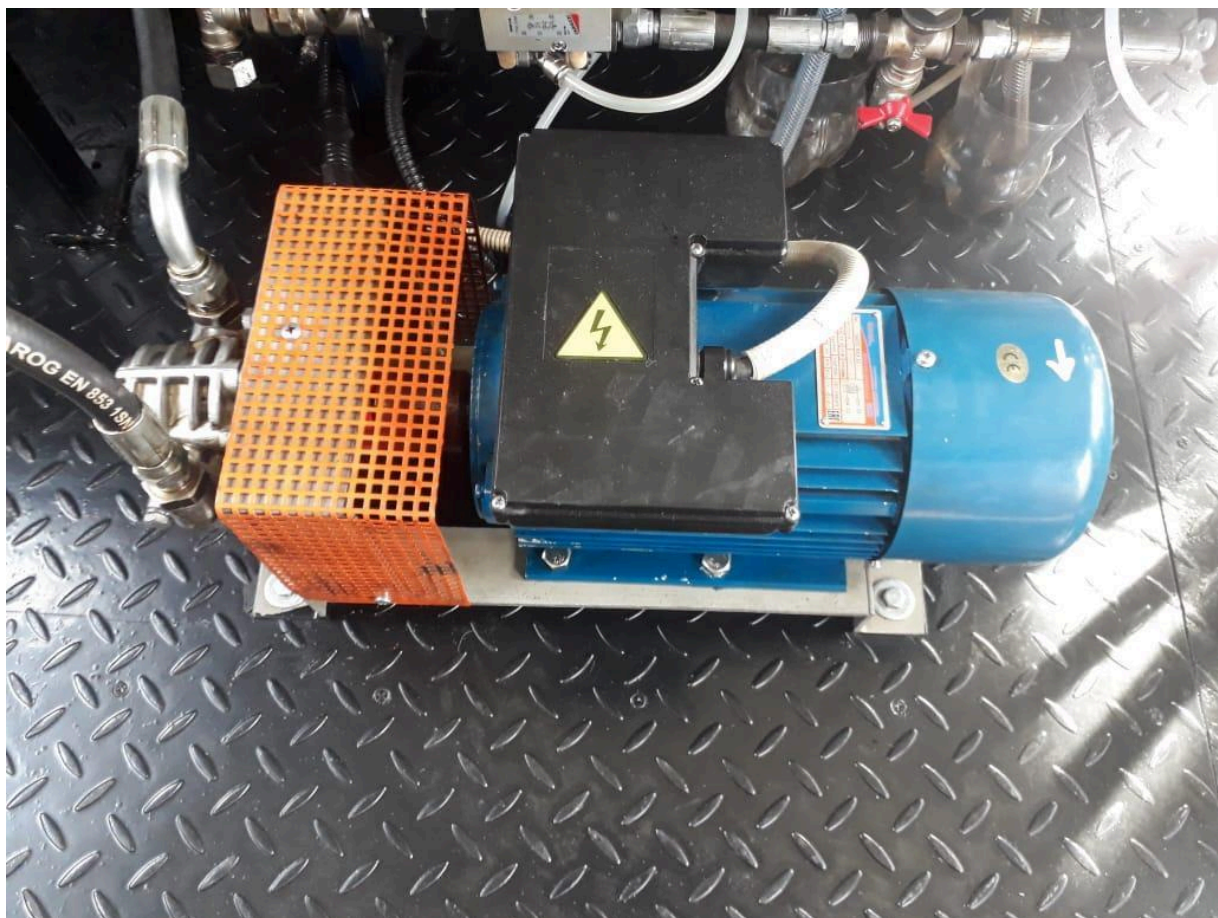

Тос ба түлш зэхэх цахилгаан ба гар  
шахуургын агрегатууд

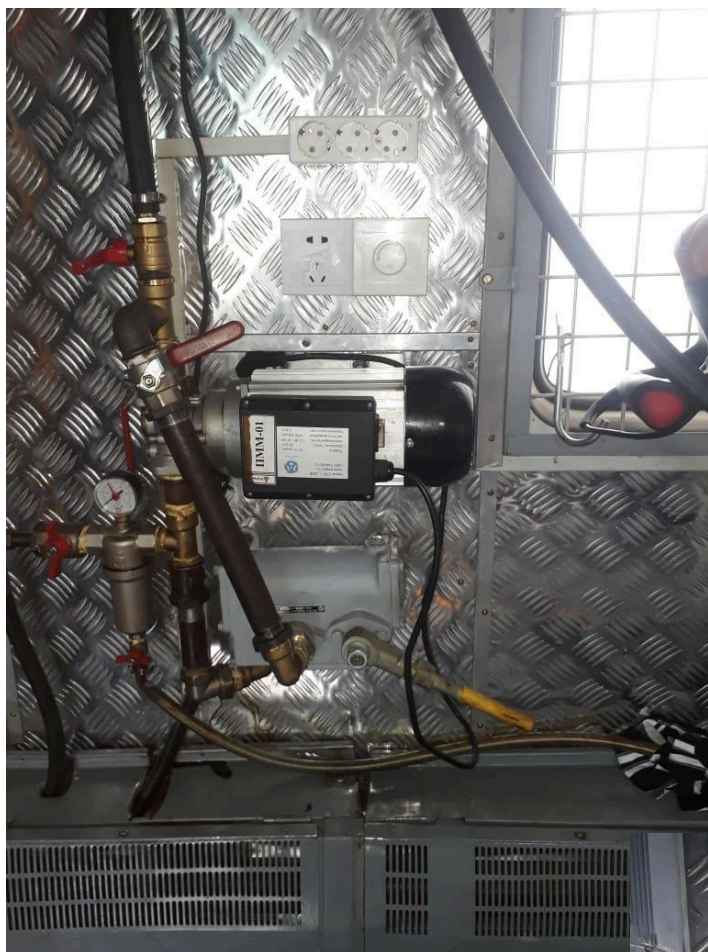

# Ахуйн хэрэгслийн цахилгааны шүүгээ

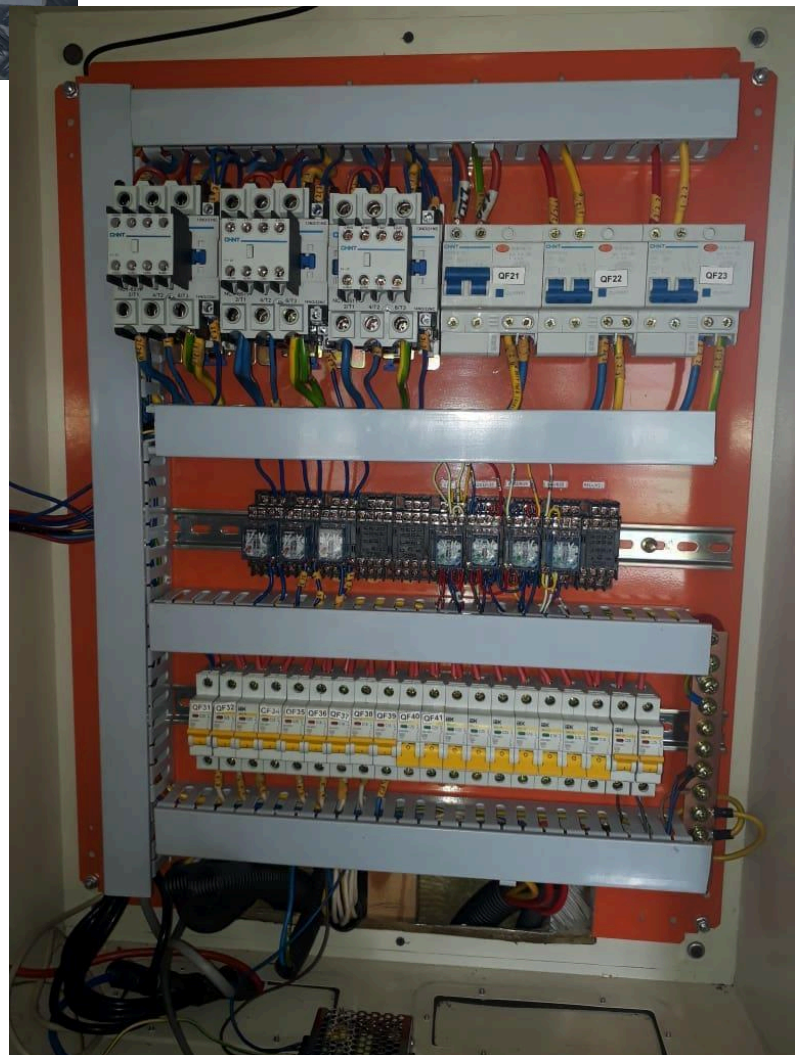



# Тосолгооны системийн цахилгааны шүүгээ

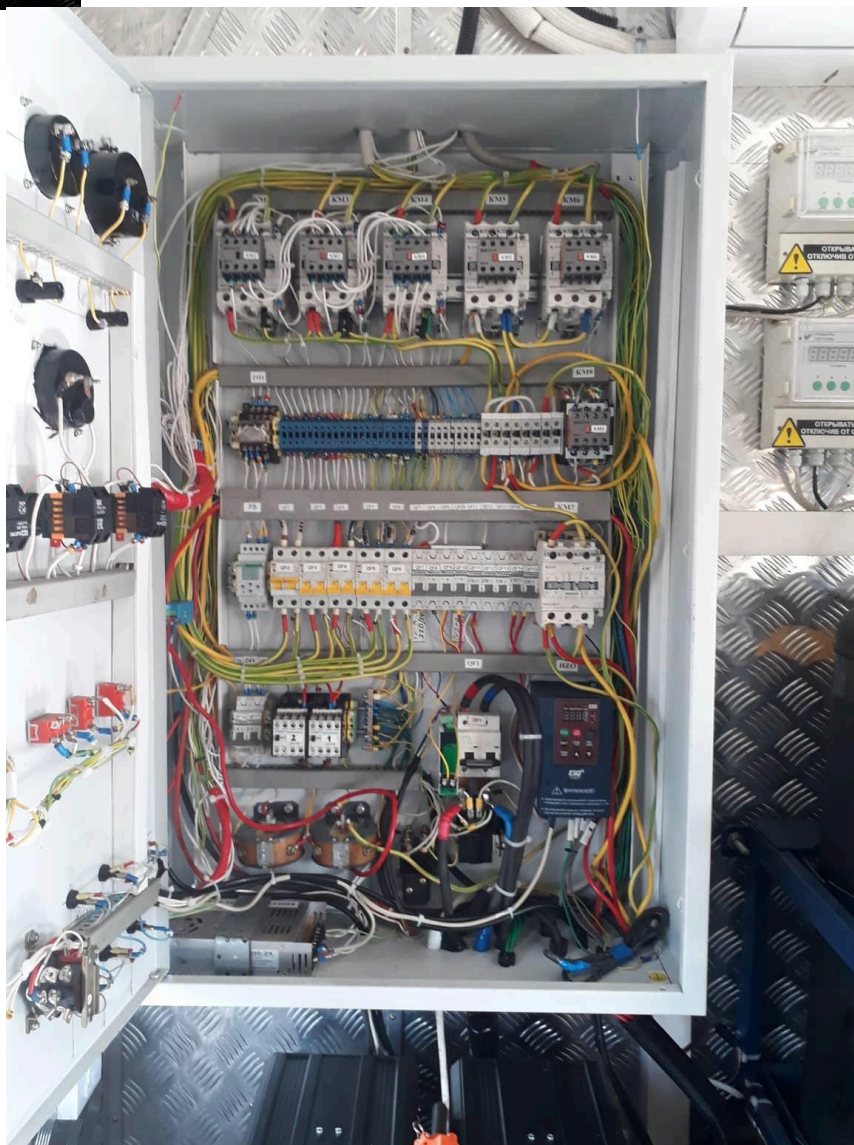

## Түлшний нөөцийн сав

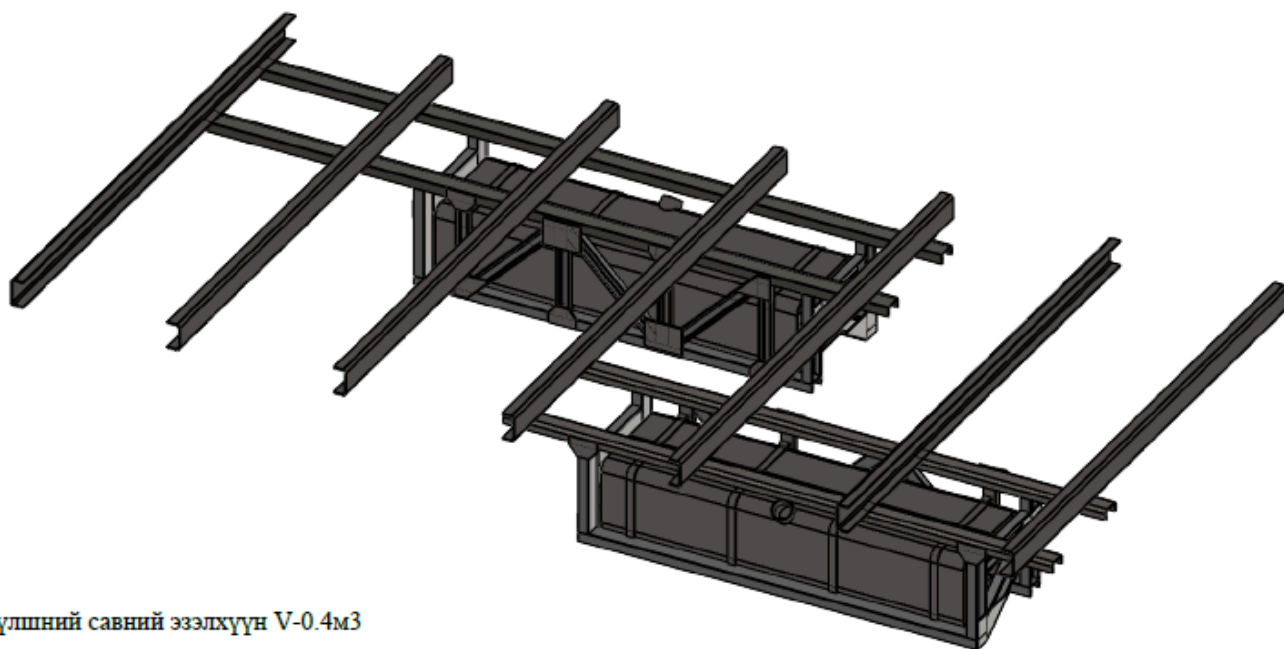

түлшний савний эзэлхүүн V-0.4м<sup>3</sup>

түлшний нөөцийн сав багтаамж 343л

# ΤΟΣ ΘΡΓΘΧ ΤΘΧΘΘΡΘΜΖ



# ТОс цацагчийн бэхэлгээ

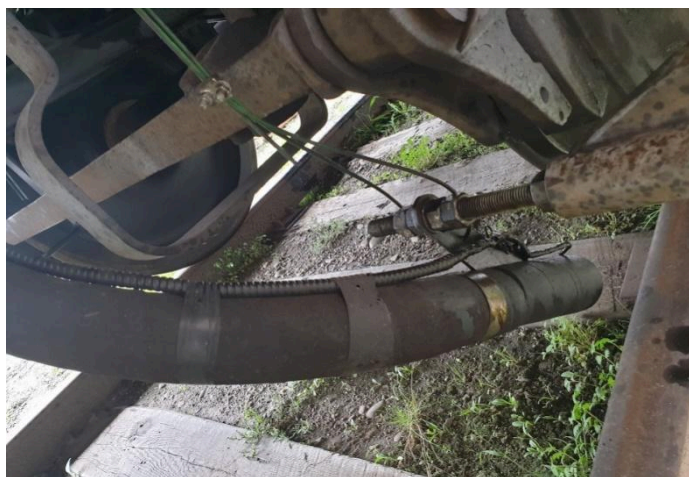

## Хяналтын камерууд ба түүний гэрэлтүүлэг



## Тос цацагчийн хийц

2878.00.02.200СБ

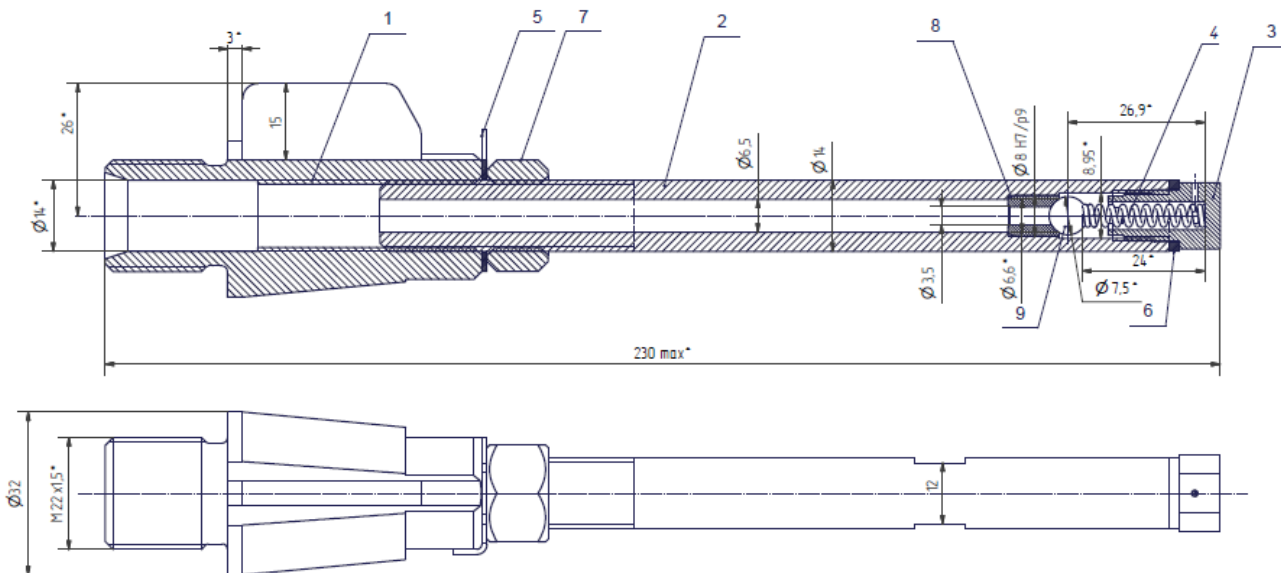

1. Неуказанные предельные отклонения валов по h14, отверстий H14, остальных по IT14/2.
- 2.\* Размеры для справок.
3. При сборке форсунки втулку поз.8 запрессовать в ствол поз.2.
4. После выполнения п.3, ударом по шарикку поз.9 сфримировать седло во втулке поз.8.
5. Язычки шайбы стальной поз.5 отогнуть после окончательной регулировки форсунки по черт. 2878.00.02.000 СБ.

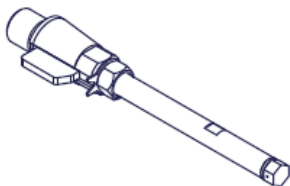

					2878.00.02.200СБ			
Изм.	Лист	№ докум.	Подп.	Дата	Формат	Лист	Масса	Масштаб
Разраб.	Семикин				Формат	01	0,44	1,5:1
Проф.	Григорьев				Сборочный чертёж	Лист	Листов	1
Техник								
Инженер	Сидоренков							
Упр.	Алексеев ВВ							
					ТВЕМА			

# Гал унтраах багаж хэрэгсэлүүд

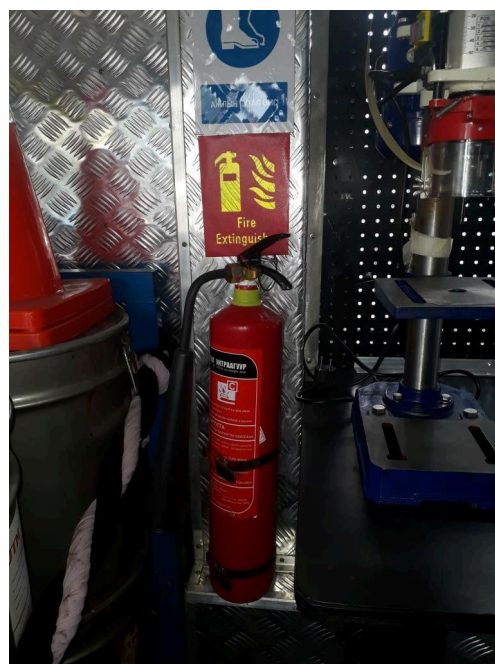
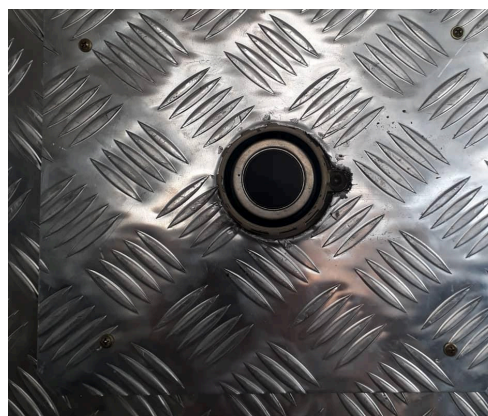

## Туршилтын аялалын актууд

### Уулзалтын тэмдэглэл

2019-08-05

Замын аж ахуйн албаны ерөнхий механик Б.Лхагвасүрэн, инженер механик Д.Баатар бид нар зорчигчийн вагоныг зам төмрийн тосолгооны зориулалтаар тоноглох ажлын автоматжуулалт, хяналтын системийг гүйцэтгэгч "Элмос" компаний төлөөлөгч Б.Зоригтбаатартай зам төмрийн зориулалтаар тоноглож буй 472-р вагонд уулзав.

Уулзалтаар тус вагоны 2019 оны 7-р сарын 23-ны өдрийн туршилтын аялалын тайланг авч хэлэлцээд тосолгооны төхөөрөмжийн автоматжуулалт, хяналтын системд дараахь нэмэлт өөрчлөлтийг оруулах талаар санал солилцов. Үүнд:

- ЗОТ замын тахирын ба суман шилжүүлгийн мэдээллэлийг бүрэн өгөх;
- Тосолгооны төхөөрөмжийн ажиллагааг дэлгэц дээр харуулдаг дүрслэлийн бичлэгийг өдөр, цагаар хайн үзэх боломжтой болгох;
- Тосолгоо явагдаж байгаа үед хяналтын 2-р дэлгэц дээр замын тахир хэсэг тослогдож байгаа зураглал дээр өнгөөр ялган, 5 км-ын хүрээнд дүрслэн харуулах;
- Тухайн өдөрт тосолгооны ажил эхэлснээс хойшхи тосолсон тахирын болон суман шилжүүлгийн нийт тоо, нийлбэр уртыг харуулах;
- Гүйцэтгэсэн ажлын тайланг дэлгэцээс харах болон файл хэлбэрээр авах боломжтой болгох;
- Тосолгооны программыг нээх үед харагдах цэснүүд болон цэснүүдтэй холбоотой агуулга, холбоосыг оруулах;
- Тосолгооны программыг ажиллуулах зааврыг бэлтгэх;
- 220/24 В-ын трансформаторыг цахилгаан тэжээлийн 220 В-ын байнгын эх үүсгүүртэй болгох;
- Тосолгооны цахилгаан шахуургын хөдөлгүүрийг байнгын ажиллагаатай байлгах; /энэ үед сонгосон ажлын савны VA4 (VA4) болон системийн VA2, VA3 цахилгаан даралт агаарын хавхлагууд нээлттэй байх/
- Тосолгооны цахилгаан шахуургын хөдөлгүүр асаалттай үед түүний ажиллагааг компьютер дээрээс унтраах боломжтой болгох;
- Ямар нэг шалтгаанаар тосолгооны цахилгаан шахуургын хөдөлгүүрийг асаагүй явж байгаа үед компьютероос хөдөлгүүрийг асаах боломжтой болгох;
- Тосолгооны системийн тосны даралтыг тогтмол утга дээр барих;
- Тахир болон суман шилжүүлгийн тосолгоо эхлэх ба дуусах цэг дээр GPS-ын мэдрэгчээр вагон ирсэн үед тослох хавхлагыг зэрэг нээгддэг байх;
- Гадны тэжээл ба инверторын үед цахилгаан хэрэглэгчдийн нийлбэр чадлыг мэдэхийн тулд гадны цахилгаан тэжээлийн ба инверторын цахилгаан тэжээлийн ерөнхий утаснуудыг дижитал амперметр дундуур нэвтрүүлэх зэрэг болно.

Дээрх санал болгосон нэмэлт өөрчлөлтүүдийг 2019 оны 8-р сарын 12-ны догтор гүйцэтгэх

Танилцсан: Пг-мех  Б. Лхагвасүрэн

Захирал  Б. Зоригтбаатар

Тэмдэглэл хөтөлсөн: Пи-мех  Д. Баатар



Зам төмрийн тосолгооны 472-р вагоны тосолгооны төхөөрөмжүүдийн  
ажиллагааг шалгасан туршилтын аялалын тайлан  
/Аюулгүй өдөрлөг/

2019-8-16

Замын аж ахуйн албаны даргын 2019-8-12-ны өдрийн 6/158 тоот албан бичиг, Тээвэрлэлт, хөдөлгөөн хариуцсан замын орлогч даргын 2019-8-13-ны өдрийн 111А тоот цахилгааны дагуу зам төмрийн тосолгооны зориулалтаар тоноглож буй 472-р вагоны тосолгооны төхөөрөмжүүдийн ажиллагааг шалгах, турших ажлыг Замын аж ахуйн албаны ерөнхий механик Б.Лхагвасүрэн, инженер механик Д.Баатар, Зам төмрийн тосолгооны 472-р вагоны дарга О.Эрдэн-очир, замчин Г.Даваа нарын хамт мөн сарын 14-15-ний өдрүүдэд Улаанбаатар-Дархан-Улаанбаатар чиглэлд зорчигчийн 281 ба 282-р галт тэргэнд холбогдон аялаж гүйцэтгэв.

1. Улаанбаатараас Дархан чиглэлд тосны ажлын сав тус бүрд 1, 1 лааз СР-КУМ2 /-20<sup>0</sup>С-ээс +5<sup>0</sup>С хүртэл температурт ашиглах/ маркын тос хийж тосолгооны ажиллагааг эхэлсэн. Ажлын саван дахь тосыг аялал эхлэхээс өмнө саван дахь цахилгаан /тэн/ халаагуураар 54-55<sup>0</sup>С хүртэл халааж, тос шахах шахуургын цахилгаан хөдөлгүүрийн эргэлтийн давтамжийг 900-1200 эрг/мин давтамжтайгаар ажиллуулан туршсан. Дархан-1 өртөө хүртэл 2000 м хүртэлх радиустай 198 ширхэг замын тахир хэсэг буюу нийт 124,78 км замыг тосолсон.
2. Дарханаас–Улаанбаатар чиглэлд тосны ажлын 1-р саванд 2 лааз СР-КУМ3 /-5<sup>0</sup>С-ээс +40<sup>0</sup>С хүртэл температурт ашиглах/, 2-р саванд 1 лааз СР-КУМ2 маркын тос тус тус хийж тосолгооны ажиллагааг эхэлсэн. Ажлын саван дахь тосыг аялал эхлэхээс өмнө саван дахь цахилгаан /тэн/ халаагуураар 53-54<sup>0</sup>С хүртэл халааж, тос шахах шахуургын цахилгаан хөдөлгүүрийн эргэлтийн давтамжийг 1020-1200 эрг/мин давтамжтайгаар ажиллуулан туршсан. Улаанбаатар-1 өртөө хүртэл 2000 м хүртэлх радиустай 163 ширхэг замын тахир хэсэг буюу нийт 96,98 км замыг тосолсон.

Туршилтын аялалын үед тосолгооны вагоны тосолгооны тоног төхөрөмжүүдийн ажиллагааг шалгасан. Үүнд:

1. Дизель хөдөлгүүрийн тосолгооны, түлшний ба хөргөлтийн бүх систем, механизмууд хэвийн ажиллаж, түүний асалт ба ажиллагаа хэвийн, доголдолгүй байв.
2. Цахилгаан үүсгүүрийн гүйдлийн сэргээлт, гүйдэл гаргалт, хувиарлалт нь хэвийн байв.
3. Даралтат агаарын шахуургын бүтээмж, түүний хөдөлгүүрийн асалт зэрэг нь хэвийн байв.
4. Даралтат агаарын системийн агаар дамжуулах хоолой, тэдгээрийн холбоосын битүүмжлэл нь ямар нэг сийгэлтгүй, даралтат агаар салаалагч, цахилгаан ба даралтат агаарын хавхлага зэргүүд нь хэвийн ажиллаж байв.
5. Тосолгооны системийн тос зэхэх ба шахах шахуургуудын ажиллагаа хэвийн, тэдгээрийн цахилгаан хөдөлгүүрийн асалт ба унтраалт, ажиллагаа хэвийн байв. СР-КУМ2 тосыг зэхэх үед тосны шахуурга хэвийн ажиллаж байсан бол СР-КУМ3 маркын тосыг зэхэх үед заавал тосыг 40-45<sup>0</sup>С хүртэл халаасан. Халаахгүй бол тос өтгөдөөд шахуурга дийлж ажиллахгүй байсан.
6. Тосолгооны системийн тосыг халаах зориулалттай тосны саван дахь цахилгаан тен, өндөр даралтын хоолойн дох уян халаагч кабель ба тос цацагчийн баригч дахь

**ЗТТ-ны 472-р вагоны тосолгооны төхөөрөмжүүдийн ажиллагааг шалгасан туршилтын аялалын үед илэрсэн дутагдлууд,  
тэдгээрийг засварласан тухай**

Туршилтын аялал	2019-6-3	2019-7-4		2019-7-23			2019-8-5		2019-8-16
Гүйцэтгэгч	“Ремаск” ООО /гар горим/	“Элмос” ххк	“Ремаск” ООО	“Элмос” ххк	“Ремаск” ООО	ПЧ-2	“Элмос” ххк	ПЧ-2	“Элмос” ххк
Туршилтаар илэрсэн дутагдлын тоо	2	9	6	13	6	6	11	3	3
Засварлан арилгасан дутагдлын тоо	2	9	6	13	4	6	10	2	3

## АЖЛЫН ЯВЦЫН ТАЛААР



### УЛААНБААТАР ТӨМӨР ЗАМЫН ЗАМЫН АЖ АХУЙН АЛБА

210535 Улаанбаатар хот, Баянгол дүүрэг, Замчны гудамж-1,  
Утас: 24-45-00, Факс: 24-45-15

2019.08.20 № 20 6/169  
танай \_\_\_\_\_-ны № \_\_\_\_\_-т

Ажлын явцыг мэдээлэх тухай

ЗАМ, ТЭЭВРИЙН ХӨГЖЛИЙН ЯАМ-НЫ  
ТӨМӨР ЗАМ, ДАЛАЙН ТЭЭВРИЙН  
БОДЛОГЫН ХЭРЭГЖИЛТИЙГ  
ЗОХИЦУУЛАХ ГАЗАР-Т

Сайдын 2019 оны долдугаар сарын хорин зургааны өдрийн 255 тоот тушаалын хоёрдугаар хавсралтанд тусгагдсан "Зорчигчийн вагоныг зам төмрийн тосолгооны зориулалтаар тоноглох төслийг гүйцэтгэх ажлын удирдамж"-нд заасны дагуу зорчигчийн вагоныг зам төмрийн тосолгооны зориулалтаар тоноглох ажлын явц, үр дүнг хавсралтаар хүргүүлж байна.

ДАРГА



Ю. НИМЖАРГАЛ

162190163

Замын аж ахуйн албаны даргын 2019 оны  
08 сарын 20 өдрийн 6.Н69 тоот  
албан бичгийн хавсралт

Зорчигчийн вагоныг зам төмрийн тосолгооны зориулалтаар  
тоноглох ажлын явц

Зорчигчийн 472-р вагоныг зам төмрийн тосолгооны зориулалтаар тоноглох ажлын хүрээнд дараахь ажлуудыг хийж гүйцэтгэснийг илтгэж байна. Үүнд:

№	Ажлууд	Гүйцэтгэгч
1	Вагоны ноён нурууны насжилтийн үлдэгдэл нөөцийг тогтоолгов. (14 жилийн үлдэгдэл нөөцтөй)	ҮЭС-ын Монголын нийгэмлэг
2	Сэргээгдэх их засварыг хийж гүйцэтгэсэн. (MNS 6466: 2016 стандартын дагуу)	ВЧД-2
3	Вагоны өрөөний зохион байгуулалтыг өөрчилөн тохижуулсан.	ВЧД-2
4	Ахуйн цахилгаан хэрэгслүүдийг суурилуулан, тэдгээрийн цахилгааны хангамжийн холболтыг хийж гүйцэтгэсэн.	ПДМС
5	Түлшний нөөцийн савыг хйж, суурилуулсан.	ТЗУ
6	Ачаа өргөх хэрэгслийг хийж, суурилуулсан.	ТЗУ
7	Тосолгооны төхөөрөмжүүд ба цахилгаан үүсгүүрийн нийлүүлэлт (гэрээгээр)	ОХУ-ын "РЕМАСК"
8	Тосолгооны төхөөрөмжүүдийг угсарч, суурилуулсан. (гэрээгээр)	ОХУ-ын "РЕМАСК"
9	Тосолгооны системийн автоматжуулалт ба хяналтын тоноглуудыг нийлүүлэн, суурилуулсан. (гэрээгээр)	"ЭЛМОС" компани
10	Автоматжуулалтын программ хангамжийг боловсруулсан. (гэрээгээр)	"ЭЛМОС" компани

Зам төмрийн тосолгооны вагон нь зам төмрийн болон хөдлөх бүрэлдхүүний хос дугуйн элэгдлийг бууруулах зорилгоор замын өгөгдсөн тахир хэсгийн гадна талын зам төмрийн болон суман шилжүүлгийн тахирын ажлын ирмэгийг үл шүргэлцэх буюу цацах аргаар, автомат буюу гар удирдлагаар тослоход зориулагдсан.

Зам төмрийн тосолгооны вагон нь зорчигчийн тасалгаат вагон дээр суурилагдан тоноглогдсон бөгөөд вагоны купег өөрчлөн гал тогооны, амралтын гурван, угаалгын, ажлын ба генераторын өрөө болгон тохижуулсан.

Ажлын өрөө нь операторч тосолгооны ажиллагааг удирдах, хяналт тавих ажил үүргээ гүйцэтгэхэд зориулагдсан бөгөөд өрөөнд тосолгооны төхөөрөмжүүд, цахилгааны шүүгээ, удирдлагын ба хяналтын компьютер, тогтмол гүйдлийн хувиргуур зэрэг суурилагдсан.

Цахилгаан үүсгүүрийн өрөөнд дизель цахилгаан үүсгүүр, даралтат агаарын шахуурга, засварын ширээ, тос ба түлш зэхэх шахуургын агрегат, тос өргөх хэрэгсэл зэргээр тоноглогдсон бөгөөд тосолгооны материал хадгалах хэсэгтэй.

Өнөөдрийн байдлаар тосолгооны төхөөрөмж ба автомат ажиллагааны горимыг 3 удаа, хойд чиглэлийн замд туршсан. Туршилтын үед зам төмрийн тосолгооны төхөөрөмж, түүний ажиллах байдал ба автомат горимын программ хангамжийн хэсэгт хэд хэдэн дутагдлууд илэрсэн бөгөөд бүх дутагдлуудыг засварлан арилган ажиллаж байна.

## **ЗАМЫН ЕРӨНХИЙ ИНЖЕНЕРЭЭР АХЛУУЛСАН КОМИСС ХҮЛЭЭН АВСАН.**

Зорчигчийн вагоныг зам төмрийн тосолгооны зориулалтаар тоноглох  
их барилгын ажлыг хүлээн авах комиссын акт

2019.09.10

Замын нэгдүгээр орлогч даргын 2019 оны 09-р сарын 05-ны өдрийн 42Б тоот цахилгаанаар томилогдсон комисс Замын 2-р анги, Зам оношлогооны төвийн харъяа шинээр тоногдсон зам төмрийн тосолгооны "ЗТТВ-472"- вагоны их барилгын ажлын гүйцэтгэлийг шалгаж, хүлээн авав.

Вагоныг цаашид үйлдвэрлэлд ашиглах боломжтой гэж дүгнэв.

Шинээр тоногдсон зам төмрийн тосолгооны вагон нь одоо ашиглагдаж буй вагоноосоо ялгаатай талууд, шинэ дэвшил, сайжруулалт, хөрөнгө оруулалтын хэмжээ, төлөвлөгөө, төсөв, гүйцэтгэлийн мөнгөн дүн зэргийг агуулсан дэлгэрэнгүй танилцуулгыг комиссын гишүүдэд хүргэв.

Комисс танилцуулгыг үзэж, газар дээр нь шинээр тоногдсон тосолгооны вагонтай танилцан, дараахь санамж, зөвөлгөөг өгөв. Үүнд:

### **Вагоны тоноглол, заавар журмын чиглэлээр**

1. Ашиглалтын зааварт вагоны ашиглалтын үед анхаарах зүйлсээс гадна аялалд гарахын өмнө юу юуг зайлшгүй шалгаж байх талаар тодорхой тусгах, энэ талаар журам боловсруулах;
2. Вагоныг пүүлэн жинг тодорхойлуулж, "тара"-ыг тодорхой болгон вагон дээр бичиж тэмдэглэх.
3. Ажилгүй үед мухар замд зогсон, гаднаас 220В тэжээл авах үед ашиглах нэмэлт гэрэлтүүлгийн дотор монтажийг хийх /гал тогоо, коридор, угаалгын ерөө, ажлын болон цахилгаан үүсгүүрийн өрөөнүүдэд гэрэлтүүлэг/
4. Шөнийн цагт километрийн заалтыг хянах /цонхны доор/ гэрэлтүүлгийг байрлуулах.
5. Вагоны радио станцтай холбогдох гар станцаар хангах /вагон доогуур орж ажиллах үеийн аюулгүй байдлыг хангах зориулалтаар/
6. Тосолгооны системийг бэхэлсэн төмөр хийцийг аялалын явцад унахаас сэргийлсэн тросон татлагуудыг явах ангийн үндсэн эд ангиудыг холгохооргүй хамгаалалттай болгох.
7. Вагоны ивүүрүүдийг бэхлэх, цоожлох хийцийг хананд байрлуулах.
8. Хянах хэмжих үзүүлэлтүүдийн заалт зөвшөөрөгдөх утганаас хэтэрсэн тохиолдолд дохиолох дуут дохионы төхөөрөмжөөр тоноглож, түүнийг автоматжуулалтын программтай холбох

### **ХАБЭА-н чиглэлээр**

1. Ундны болон ахуйн усны шинжилгээ хийлгэх хүсэлтээ НБТ алба руу явуулах
2. Ажлын байр бүрийн технологийн картуудыг бэлэн болгох.

3. Орон тоо батлагдан сонгон шалгаруулалт хийгдэж ажлын байранд ажилтнууд томилогдсоны дараа ХАБЭА-н сургалт зохион байгуулах, ажлын байр бүр дээр эрсдлийн үнэлгээ хийлгэх.

#### Галын аюулгүй байдлын чиглэлээр

1. Угаалгын өрөө болон тосны системийн дэргэдэх разетканд хамгаалалт хийх
  2. Дуу тусгаарлах хана хийсэн материалд ОБЕГ-аар галын дүгнэлт гаргуулах
  3. Оч баригчийг шаардлага хангахуйц загвартай болгон өөрчлөх.
- Дээрхи санамж, зөвлөмжүүдийг 2019 оны 10-р сард багтаан бүрэн хийж гүйцэтгэх.
  - Танилцуулгад дурьдсан үнийн дүнгээр их барилгын ажлыг 2019 оны 3-р улиралд багтаан хөрөнгө оруулалт, их барилгын хэлтэсээр хаалгах.
  - Их барилгын ажил хаагдсанаас хойш зардал гарсан тохиолдолд ашиглалтын зардалдаа тооцон ажиллах.
  - ЗТХЯ-наас объектын гэрчилгээ гаргуулах ажлыг зохион байгуулах.

НГ		Мещеряков А.Р
УРБ-2		Л. Энхболд
ВГ		Б. Доржбат
РБВ		Ц. Түмэндэлгэр
РБПП		А. Алтангэрэл
НӨКСИ		Х. Эрдэнэмөнх
НБТгк		Г. Насантогтох
ГТУХАБ хошууч		Н. Мөнгөнхөлөг
ВЧД-2мас		Д. Ганболд
ПГМех		Б. Лхагвасүрэн
ПМех		Д. Баатар
ПЧГ-2		Д. Энхтулга
ПЦДИС		Новиков В.А
ПЦДИК		Б. Зоригтсайхан
ПС-472		О. Эрдэнэ-Очир

## Зам тээврийн хөгжлийн яамны улсын байцаагчийн дүгнэлт



"УЛААНБААТАР ТӨМӨР ЗАМ" ХУВЬ  
НИЙЛҮҮЛСЭН НИЙГЭМЛЭГТ

### МОНГОЛ УЛСЫН ЗАМ, ТЭЭВРИЙН ХӨГЖЛИЙН ЯАМ УЛСЫН БАЙЦААГЧИЙН ДҮГНЭЛТ

14251 Улаанбаатар хот, Сүхбаатар дүүрэг,  
II хороо, Чингисийн өргөн чөлөө 11  
Утас: 62263168, Факс: (976-11) 31-23-15  
И-мэйл: info@mrd.gov.mn, https://www.mrd.gov.mn

2019.10.04 № 38-07-074/155

Зам төмөрийн тосолгооны  
вагоны тухай

#### Нэг. Тодорхойлох нь:

Төрийн хяналт шалгалтын тухай хуулийн 5 дугаар зүйлийн 5<sup>2</sup>.1, Төмөр замын тээврийн тухай хуулийн 13 дугаар зүйлийн 13.1 дахь заалтыг тус тус үндэслэн "Улаанбаатар төмөр зам" ХНН нь зорчигчийн вагоныг зам төмөрийн тосолгооны зориулалтаар өөрчлөн тоногдсон вагоны техникийн байдлыг 038/07/074/50 удирдамжаар шалгасан.

Хяналт шалгалтыг Хяналт-шинжилгээ, үнэлгээ, дотоод аудитын газрын төмөр замын тээврийн хяналт хариуцсан ахлах мэргэжилтэн, улсын байцаагч Х.Итгэлт, ТЗДТБХЗГ-ын ахлах мэргэжилтэн Т.Мөнхцэцэг нар "УБТЗ" ХНН-ийн холбогдох инженер техникийн ажилтан нарын бүрэлдэхүүнтэй 2019 оны 10 дугаар сарын 02-ны өдөр хийж гүйцэтгэсэн.

#### Хоёр. Тэмдэглэх нь:

"Улаанбаатар төмөр зам" ХНН-ийн өөрчлөн тоногдсон зам төмөрийн тосолгооны 472 дугаартай вагоны техникийн байдлыг шалгахад дараах нөхцөл байдал илэрлээ. Үүнд:

1. Тус вагон 1990 онд үйлдвэрлэгдсэн.
2. "Үл эвдэх сорилтын Монголын нийгэмлэг" нь 2018.07.18-ний өдөр тус вагоны даацын эд ангийн ашиглалтын хугацааг сунгах техникийн оношлогоо хийж ашиглалтын хугацааг 14 жилээр тогтоосон байна.
3. "УБТЗ" ХНН-ийн Зорчигчийн вагон депод 2018.09.28-ний өдөр сэргээгдэх их засвар-2/КРП-2/ хийж гүйцэтгэсэн.
4. ОХУ-ын "Ремаск" ООО нь 2019.06.04-ний өдөр зам төмөр тосолгооны иж бүрэн төхөөрөмжөөр тоногдсон.
5. "Элмос" ХХК нь 2019.09.11-ний өдөр зам төмөр тосолгооны төхөөрөмжүүдийн автомат удирдлага, хяналтын системээр тоногдсон байна.

#### Гурав. Дүгнэлт:

1. "Улаанбаатар төмөр зам" ХНН-ийн эзэмшлийн зам төмөрийн тосолгооны 472 дугаартай вагон нь Төмөр замын тээврийн тухай хууль, Төмөр замын нийтлэг багц дүрэм, MNS 6312:2012 "Төмөр замын зорчигчийн вагон. Техникийн ерөнхий шаардлага" стандартын шаардлагыг хангаж байна.

#### ДҮГНЭЛТ ГАРГАСАН:

Төмөр замын тээврийн хяналт  
хариуцсан ахлах мэргэжилтэн,  
Улсын байцаагч



Х.ИТГЭЛТ

## **ТӨСЛИЙН ҮР ДҮН**

- **Замын 1500 м хүртэлх радиустай тахир хэсгийн гадна талын жирээний зам төмрийн ажлын ирмэгийг тослох**
- **Суман шилжүүлгийн тахир хэсгийн гадна талын жирээний ажлын ирмэгийг тослох**
- **Тосны үргүй зарцуулалт буурах**
- **Ажилчдын ажиллах нөхцөл сайжрах**